



www.ivt-ht.com | tools for every use



EN	Angle grinder	10-15	CS	Ruční rozbrušovačka	58-63
DE	Winkelschleifer	16-21	BG	Ъглошлифовъчна машина	64-69
RU	Углошлифовальная машина	22-27	SK	Uhlová brúska	70-75
KZ	Бұрышты тегістейтін машина	28-33	RO	Polizor unghiular	76-81
PL	Szlifierka kątowna	34-39	LT	Kampų šlifavimo mašina	82-87
BE	Вуглашлифовальная машина	40-45	LV	Leņķa slīpmašīna	88-93
UK	Кутюшлифовальна машина	46-51	ES	Esmeril angular	94-99
IT	Smerigliatrice angolare	52-57	FR	Meuleuse d'angle	100-105



AG-115S



AG-125



AG-125G



AG-150H

**EN****CONGRATULATION!**

Dear customer,

IVT team would like to thank you for your choice and for the confidence you put in our product.

Our aim is always to offer an innovative, high-class-strong and prize-adequate product to the customer.

We wish you'll get much satisfaction from all your do-it-yourself activities, by using this tool.

*Your IVT Swiss SA Team*

*NOTE: Illustrations, figures, photos and contents might vary slightly due to our program of continuous product improvements.*

**RU****ПОЗДРАВЛЯЕМ!**

Уважаемый Покупатель,

Коллектив компании IVT благодарит вас за оказанное доверие и выбор в пользу нашей продукции.

Мы стремимся к тому, чтобы у наших покупателей была возможность пользоваться только современными, прочными и высококачественными продуктами.

Надеемся, что с нашими инструментами вы получите истинное удовольствие от работы.

*С уважением, коллектив IVT Swiss SA*

*ПРИМЕЧАНИЕ: Рисунки, количественные данные, фотографии и содержание инструкции могут изменяться в силу постоянного усовершенствования нашей продукции.*

**DE****WIR GRATULIEREN!**

Sehr geehrter Kunde,

das Team der Firma IVT dankt Ihnen für Ihr Vertrauen und für die Wahl unserer Produktion.

Wir streben danach, damit unsere Kunden die Möglichkeit haben, nur moderne, feste und hochwertige Produkte zu benutzen.

Wir hoffen, dass mit unseren Werkzeugen Sie ein wirkliches Vergnügen von der Arbeit bekommen.

*Mit freundlichen Grüßen, Team IVT Swiss SA*

*ANMERKUNG: Bilder, Mengenangaben, Fotos und der Inhalt der Anleitung können sich kraft der ständigen Nacharbeit unserer Produktion verändern.*

**KZ****ҚҰТТЫҚТАЙМЫЗ!**

Құрметті сатып алушы,

IVT компаниясының ұжымы Сізге бізге сенім артқаныңыз үшін және біздің өнімімізді таңдағаныңыз үшін алғыс білдіреді.

Біз Сіздерге инновациялық, жоғарғы классты және жоғары сапалы өнімді тиімді бағамен ұсынуға үнемі ұмтылып келеміз.

Біздің құралдарыңызбен сіз өз жұмысыңыздан рахаттанасыз деп үміттенеміз.

*Ізгі ниетпен, IVT Swiss SA ұжымы*

*ЕСКЕРТУ: Суреттер, сандық мәліметтер және нұсқаудың мазмұны біздің өнімнің үздіксіз жетілуіне байланысты өзгеруі мүмкін.*



## PL GRATULUJEMY!

Szanowny Kliencie,

Załoga firmy IVT dziękuje Państwu za okazane zaufanie i wybranie naszego produktu. Dążymy do tego, aby nasi klienci mieli możliwość użytkowania jedynie nowoczesnych, trwałych i wysokojakościowych produktów.

Mamy nadzieję, że używając naszych narzędzi będziecie Państwo mieć prawdziwą satysfakcję z pracy.

*Z poważaniem, załoga IVT Swiss SA*

*UWAGA: Rysunki, dane ilościowe, fotografie i treść instrukcji mogą ulegać zmianom z powodu doskonalenia naszych produktów.*

## UK ВІТАЄМО!

Шановний Клієнт,

Компанія IVT дякує Вам за вибір та довіру до нашої марки. Наша мета - завжди пропонувати Вам інноваційний, якісний інструмент за прийнятною ціною.

Сподіваємося, що з нашими інструментами ви отримаєте задоволення від роботи.

*З повагою, колектив IVT Swiss SA*

*ПРИМІТКА: Малюнки, кількісні дані, фотографії та зміст інструкції можуть змінюватися внаслідок постійного удосконалення нашої продукції.*

## BE ВІНШУЕМ!

Паважаны Клієнт,

Кампанія IVT дзякуе Вам за выбар і давер, аказаны нашай марцы. Наша мэта - заўсёды прапаноўваць Вам інавацыйны, якасны інструмент па прымальнай цане.

Спадзяемся, што з нашымі інструментамі вы атрымаеце задавальненне ад працы.

*Кампанія IVT Swiss SA*

*НАТАТКА: Малюнкi, колькаснiя дадзеныя, фатаграфіі і ўтрыманне інструкцыі могуць змяняцца ў сілу сталага ўдасканалення нашай тавараў.*

## IT CONGRATULAZIONI!

Gentile cliente,

l'azienda IVT desidera ringraziarLa per la scelta e per la fiducia dimostrata nel nostro prodotto. Il nostro obiettivo è offrire sempre prodotti innovativi che garantiscano un adeguato rapporto qualità/prezzo.

Le auguriamo che i suoi lavori di bricolage possano diventare un piacere, utilizzando il nostro prodotto.

*La squadra IVT Swiss SA*

*Nota: illustrazioni, figure, foto e contenuti potrebbero variare leggermente a causa del nostro programma di continuo miglioramento del prodotto.*



## CS GRATULUJEME!

Vážený zákazník,

tým IVT vám chce poděkovat za důvěru, kterou jste do nás vložili nákupem našeho produktu. Naším cílem je přinášet kvalitní, pokrokové, odolné a cenově výhodné výrobky.

Přejeme vám mnoho spokojenosti při vašem kutilství s pomocí tohoto nástroje.

Váš tým IVT Swiss SA

*POZN.: ilustrace, obrázky, fotografie a obsah se mohou mírně lišit od skutečnosti, neboť své produkty neustále vyvíjíme a vylepšujeme.*

## SK GRATULUJEME!

Vážený zákazník,

tím IVT vám chce poďakovať za dôveru, ktorú ste do nás vložili nákupom nášho produktu. Naším cieľom je prinášať kvalitné, pokrokové, odolné a cenovo výhodné výrobky.

Prajeme vám mnoho spokojnosti pri vašom domácom majstrovaní s pomocou tohto nástroja.

Váš tím IVT Swiss SA

*POZN.: ilustrácie, obrázky, fotografie a obsah sa môžu mierne líšiť od skutočnosti, pretože svoje produkty neustále vyvíjame a vylepšujeme.*

## BG ПОЗДРАВЛЕНИЯ!

Уважаеми клиенти,

Колективът на фирма IVT ви благодари за оказаното доверие и за избора, направен в полза на нашия продукт. Ние винаги се стремим да предоставим на клиентите си само иновационна, висококачествена продукция от най-висок клас.

Надяваме се, че с нашите инструменти ще получавате истинско удоволствие от работата.

С уважение, колективът на IVT Swiss SA

*ЗАБЕЛЕЖКА: Рисунките, количествените данни, снимките и съдържанието на инструкцията могат да бъдат променяни поради постоянното усъвършенстване на нашата продукция.*

## RO FELICITĂRI!

Stimate client,

Compania IVT vă mulțumește pentru încredere și alegerea făcută în favoarea produselor noastre. Ne străduim în permanență ca clienții noștri să aibă posibilitatea să procure doar produse inovatoare, de calitate și clasă înaltă.

Sperăm că cu instrumentele noastre, munca vă va aduce numai plăcere.

Cu respect, compania IVT Swiss SA

*NOTĂ: Cifrele, datele cantitative, fotografiile și conținutul instrucțiunilor de exploatare pot fi schimbate ca urmare a îmbunătățirii continue a produselor noastre.*



## LT SVEIKINAME!

Gerbiamas Kliente,

IVT kompanijos kolektyvas dėkoja jums už parodytą pasitikėjimą ir mūsų produkcijos pasirinkimą. Mes visada siekiame suteikti savo klientams galimybę įsigyti tik naujausią, aukščiausio lygio ir kokybės produkciją.

Tikimės, jog jums bus malonu dirbti, naudojant mūsų įrankius.

*Pagarbiai, IVT Swiss SA kolektyvas*

*PASTABA: Instrukcijos paveikslėliai, kiekybiniai rodikliai, nuotraukos ir turinys gali keistis dėl nuolatinio mūsų produkcijos tobulinimo.*

## ES ¡ENHORABUENA!

Estimado consumidor,

El equipo de IVT le agradece su elección y confianza que ha depositado en nuestro producto. Nuestro objetivo es ofrecer al consumidor un producto innovador, fiable y de alta calidad por el precio adecuado.

Le deseamos que el trabajo con esta herramienta, hecho con sus propias manos, sea un verdadero placer para Usted.

*Queda a su disposición, el equipo de IVT Swiss SA*

*NOTA: Figuras, datos cuantitativos, fotos y contenido del manual pueden verse modificados debido a la constante mejora de nuestros productos.*

## LV APSVEICAM!

Cienījamo pircēj,

IVT kompānijas kolektīvs pateicas Jums par Jūsu izvēli unūsu produkcijai dāvāto uzticību. Mēs vienmēr cenšamies, lai mūsu pircējiem būtu iespēja iegādāties tikai novatorisku, augstas klases un kvalitatīvu produkciju.

Ceram, ka strādājot ar mūsu instrumentiem, darbs Jums sagādās patiesu baudu.

*Ar cieņu, IVT Swiss SA kolektīvs.*

*PIEZĪME: Zīmējumi, skaitliskie dati, fotogrāfijas un instrukcijas saturs var mainīties mūsu produkcijas pastāvīgas pilnveidošanas rezultātā.*

## FR FÉLICITATIONS!

Cher client,

Le personnel de l'entreprise IVT vous remercie pour votre choix et la confiance que vous portez à nos produits. Notre objectif est d'offrir à nos clients le plus moderne des produits, le plus sûr et de meilleure qualité à un prix raisonnable.

Nous souhaiterions que votre travail manuel soit, grâce à notre appareil, un véritable plaisir.

*Le personnel de l'entreprise IVT Swiss SA est toujours à votre disposition.*

*REMARQUE: Les images, observations quantitatives, photographies et le contenu du manuel peuvent sensiblement changer du au perfectionnement permanent de notre produit.*



AG-115S

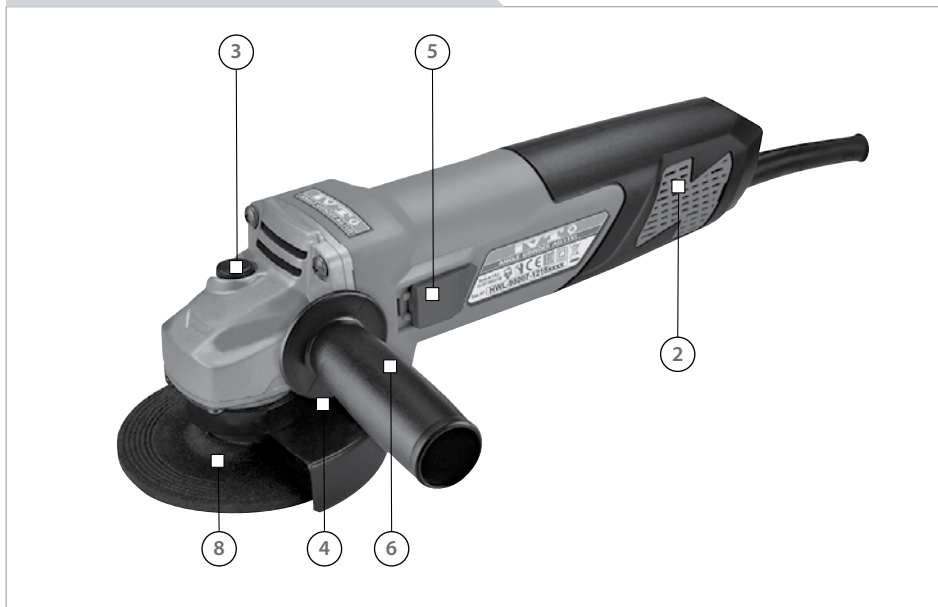

AG-125





AG-125G

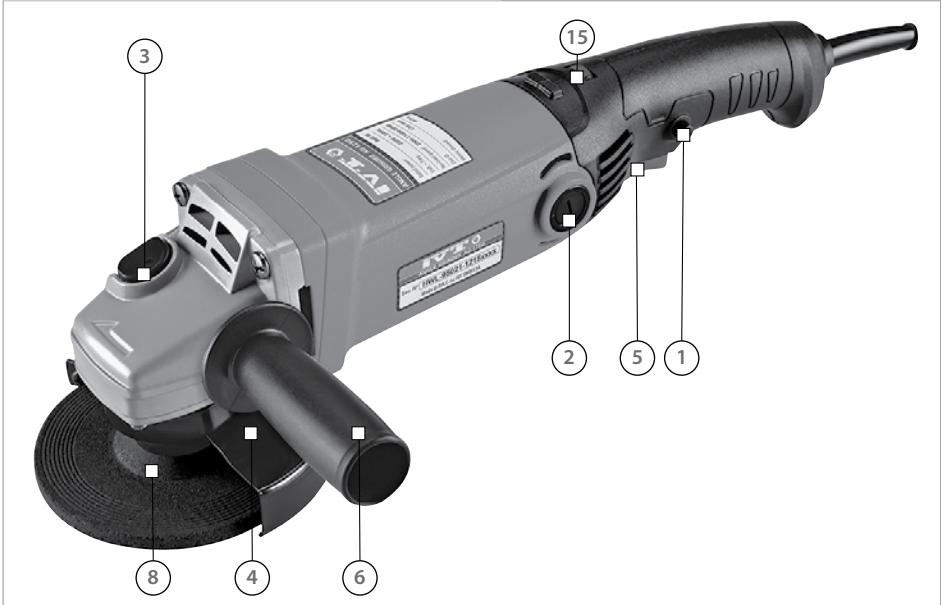

AG-150H

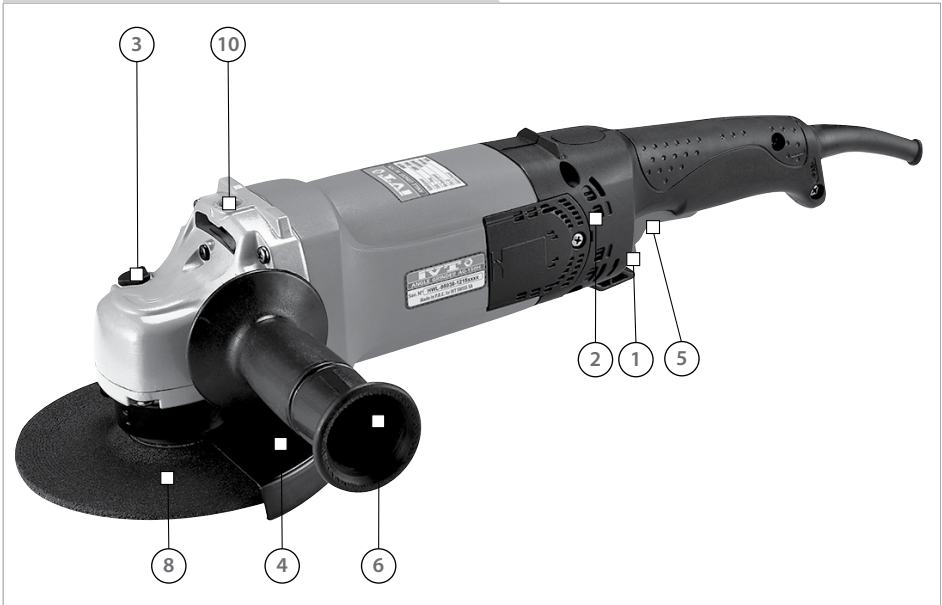



[F1]

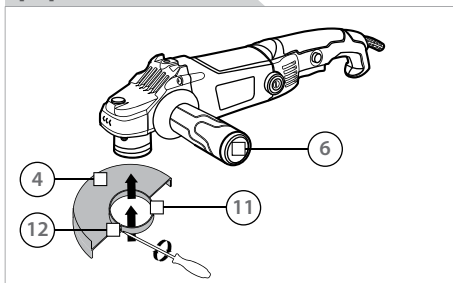

[F2]

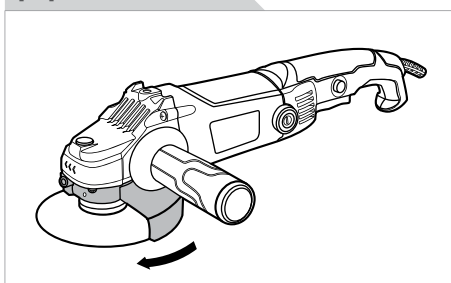

[F3]

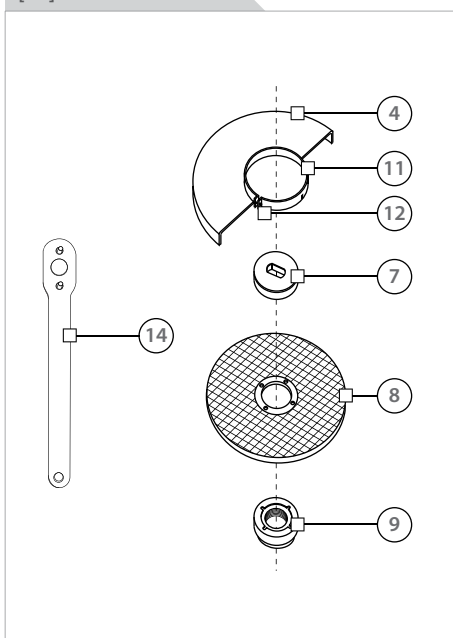

[F4]

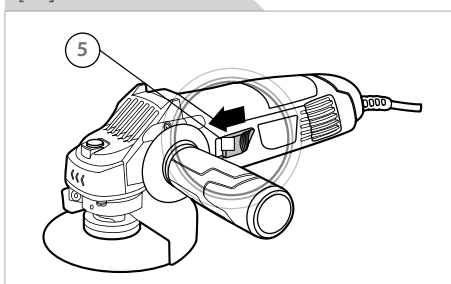

[F5]

[AG-125; AG-125G]

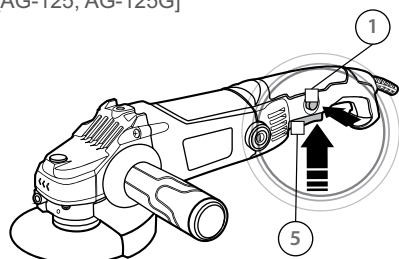

[AG-150H]

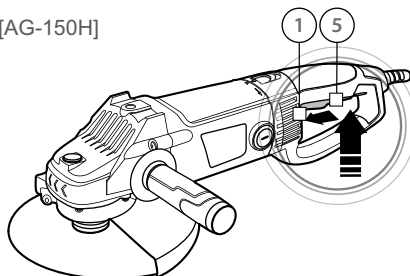

[F6]

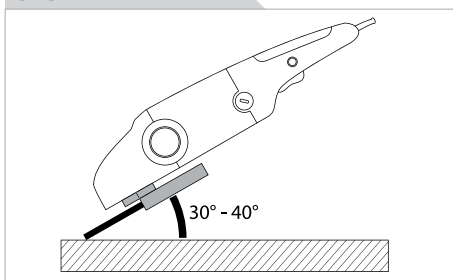





[F7]

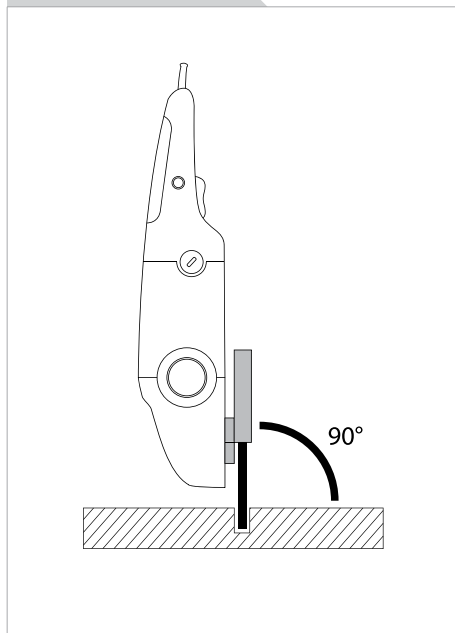

[F8]

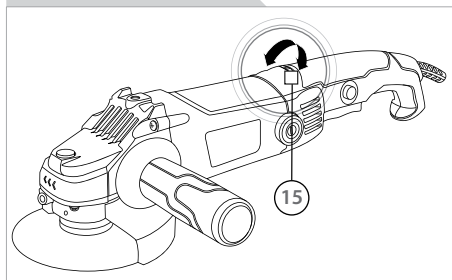

## TOOL SPECIFICATIONS

Model	AG-115S	AG-125	AG-125G	AG-150H
<b>Voltage ~ Frequency [V ~ Hz]</b>	230 ~ 50	230 ~ 50	230 ~ 50	230 ~ 50
<b>Rated power [W]</b>	750	860	860	1400
<b>No-load speed [RPM]</b>	11000	11000	2000 - 11000	9300
<b>Grinding disc Ø [mm]</b>	115	125	125	150
<b>Spindle bore</b>	M14	M14	M14	M14
<b>Weight [Kg]</b>	1.9	2	2	3.5
<b>Safety class</b>	II	II	II	II

## PART LIST

1. Lock-off button
2. Ventilation slots
3. Spindle locking button
4. Movable guard
5. On / Off switch
6. Auxiliary handle
7. Inner flange
8. Grinding / cutting wheel
9. Outer flange
10. Threads (for auxiliary handle)
11. Coded protrusion
12. Locking screw
13. Handle unlocking button
14. Pin spanner
15. Speed selection thumbwheel

## CONTENT OF THE BOX

Instruction manual (1 pc), movable guard (1 pc), pin spanner (1 pc), auxiliary handle (1 pc), carbon brushes set (1 pc).

## INTENDED USE

This model of angle grinder is intended for cutting, roughing and brushing of metal materials without the use of water.

## SAFETY REGULATION FOR THE USE

### General safety rules

The following listed safety instructions should serve you for the right use of the tool and for the protection of your own safety, therefore, please read this very carefully.

When passing this tool to a third person, these instructions must be handed too.

Retain this user manual and all other literature supplied with your tool for any future reference.

Comply with all the safety information and the warnings on the tool.

Be familiar with the controls and the proper use of the tool before attempting to use it and above all, make sure you know how to stop to use it in case of emergency.

Following these simple instructions will also maintain your tool in good working order.

- The tool must be assembled correctly before use.
- Only use the tool for its designed purposes.
- On the tool, there may be also decals and further indications about the safety equipment to use that must be considered. The prevention of accidents is dependent upon the awareness, common sense and proper training of everyone involved in the operation, transport, maintenance and storage of the tool.
- Never leave the tool unattended.
- Never allow children to use the tool. Children should be supervised to ensure that they do not play with the tool.
- Keep children and pets away. All onlookers should be kept at a safe distance away from the tool when it is in use.
- The user is responsible for third parties while working with the tool.
- People who aren't acquainted with the operating instructions, children, juveniles who have not yet reached the minimum age for using this tool and people under the influence of alcohol, drugs or medication are not allowed to use the tool. Local regulations may restrict the age of the operator.



**WARNING!** The consumption of alcohol, medication and drugs, plus states of illness, fever and fatigue will affect your ability to react. Do not use this tool in any of these situations.

- Make sure that all the protective devices (if present) are fitted and are in good condition.
- Never operate the tool with defective safety devices or guards (if present), or without safety devices in place.
- Inspect the entire tool to look for loose parts (e.g. nuts, bolts, screws, etc.) and for any damage. Check at frequent intervals if screws and bolts (if present) are properly tight to be sure the equipment is in safe working condition. Repair or replace them, if necessary, before using the tool. Serious injury to the operator and to the bystanders could result if there's any damage to the tool.
- While using the tool, dress properly. Do not wear loose clothing or jewellery that could become caught by the tool. Wear suitable working clothes. It is recommended that legs and feet are covered, to protect them from eventual flying debris. Do not work barefoot or wearing open sandals. Long air should be tied back.
- Keep handles and grips dry, clean and free from oil and grease.
- Use proper protective equipment. Use safety glasses and safety gloves. Also use a dust mask during pulverulent operations or if exhaust gases are present. When necessary, use also non-slipping boots or shoes, hardhat and earplugs. If the noise level exceeds 85 dB(A), ear protection is obligatory.



**WARNING!** Use personal protective equipment! Safety devices and personal protective equipment protect your own health and the health of others and ensure a trouble-free operation of the tool.

- Do not start to use the tool if it is in an inverted position or it is not in the right working order.
- Ensure that you have a good stand, while you operate with the tool. Keep proper footing and balance at all times.
- Keep work area clean. Cluttered areas invite injuries. Before use, all foreign bodies must be removed from the working area, also pay attention to foreign objects during the operation.
- Do not force the tool.
- Only work in daylight or sufficiently good artificial light. Never operate the tool without good visibility.
- Be careful not to drop the tool or hit it against obstacles.

**ATTENTION!** Stay alert. Watch what you are doing. Distraction can cause you to lose control. Use common sense.

#### Electrical safety rules

**ATTENTION!** When using electrical tools, the following safety instructions should be observed to prevent the risk of electric shock, personal injury and fire. Read and observe these instructions carefully before using the tool.

- It is recommended for increased electrical safety to use a Residual Current Device (RCD) with a tripping current of not more than 30 mA. Always check your RCD every time you use it. Consult a reliable electrician.



**WARNING!** The use of an RCD or other circuit breaker unit does not release the operator from the safety instructions and safe working practices given in this manual.

- The main voltage must correspond to the one marked on the labels and on this manual. Do not use other sources of power.
- Before inserting the plug in the main socket, make sure that the socket ratings are correct and correspond to those indicated on the rating label on the appliance.
- Avoid body contact with grounded surfaces such as pipes, radiators, ranges and refrigerators. This increases risk of electric shock if your body is grounded.



**CAUTION!** Touching electrified parts may cause death by electric shock or burn.

- Never move the appliance by pulling at the cables.
- Do not abuse the cord. Keep it away from heat, oil, sharp edges or moving parts.
- Always guide the connection line safely.
- Do not use power tools near flammable liquids or gases.
- Always disconnect the appliance from the mains supply before transporting it to other places.



**CAUTION!** The appliance should always be switched off at the mains before disconnecting any plug and socket connector or extension cables.

- Never pass the appliance over the extension cable



while the tool is working. Make sure you always know where the cable is.

- Do not wire an extension cable directly into your device yourself. Instead, take the device to your nearest authorized Service Centre.
- To avoid danger, damaged power cord should be replaced by manufacturer or its agent, or similar qualified person.
- Immediately unplug the tool when its cable is damaged or cut.



**ATTENTION! DANGER OF ELECTRIC SHOCK!**

**Consider working area environment. Do not expose power tools to rain. Do not use power tools in damp or wet locations. Keep work area well lit and dry. Try to prevent the device from getting wet or being exposed to humidity. Do not leave it outside overnight. Water entering a power tool will increase the risk of electric shock.**

- The power supply cable should be checked regularly and, before using it, make sure the cable is not damaged or worn out. If the cable is not in good condition, do not use the appliance; take it to an authorized service centre.
- When tool is used outdoor, only use an extension cable that is suitable for outdoor use and which is marked for this specific use. Keep it away from the working area, from damp, wet or oily surfaces and away from heat and flammable materials.
- Avoid any accidental starting: make sure that the power switch (if present) is in the «off» position, before plugging the tool in.
- Remove adjusting keys or wrenches before turning the tool on.
- Do not use the tool if the switch does not turn the tool on or off. Any tool that cannot be controlled with the switch is dangerous and must be repaired.



**WARNING! During the use of certain power tools, some dust containing chemicals known to cause cancer, may occur.**

Some of these chemicals are: lead from lead based paints, crystalline silica from bricks and cement and other masonry products, arsenic and chromium from chemically treated lumber and other dangerous products. If dust is present, your risk from these exposures varies, depending on how often you do this type of work. **To reduce your exposure to these chemicals, any time you do pulverulent operations, work in a well ventilated area and work with approved safety**

**equipment, such as dust masks that are specially designed to filter out microscopic particles.**

- If the appliance strikes a foreign body, examine the device for signs of damage and carry out any necessary repairs before restarting and continuing to work.
- If the appliance starts to vibrate abnormally, turn it off and check for the cause immediately. Vibration is generally a warning of trouble.
- Always switch off the appliance and wait until the device completely stops whenever you leave the machine, before carrying out maintenance, before checking, cleaning or working on the appliance.
- It is forbidden to move or modify any of the internal parts of the device.

**Specific safety rules**

- Large variation of temperature can lead to condensation on «live» part. Give the machine time to adjust to the temperature of the area.
  - Do not use accessories which are not specifically designed and recommended by the tool manufacturer.
  - The outside diameter and the thickness of your accessory must be within the capacity rating of your power tool.
  - Incorrectly sized accessories cannot be adequately guarded or controlled.
  - The arbour size of the wheel, flanges or any other accessory must properly fit the spindle of the power tool.
  - Do not use damaged accessories.
  - Do not use accessories that require liquid coolants.
  - Maintain a firm grip on the power tools and position your body and arm to allow you to resist kickback forces. Always use auxiliary handle for maximum control over kickback or torque reaction during start-up.
  - Do not position your body in line with, behind or near the rotating wheel.
  - Do not position your body in the area where power tool will move if kickback occurs.
  - Use special care when working corners and edges.
  - Don't restart the cutting operation in the workpiece.
- Let the wheel reach full speed and carefully re-enter the cut. The wheel may bind, walk up or kickback if the power tool is restarted in the workpiece.
- Support panels or any other oversized workpiece to minimize the risk of wheel pinching and kickback. Large workpieces tend to sag under their own weight.
  - Use caution when making a cut into existing walls or other blind areas. The protruding wheel may cut gas or water pipes, electrical wiring or objects that can cause kickback.
  - Never lay the power tool down until the accessory has come to a complete stop.
  - Do not run the power tool while carrying it at your



side.

- Do not operate the tool near flammable materials.
- Do not place your hand near the rotating accessory.
- Do not leave the machine in operation while it is unattended.

## UNPACKING

When unpacking, check to make sure that all components are included. Refer to the drawings on this manual. If any parts are missing or broken, please call IVT assistance center.

## INITIAL OPERATION

Always use the correct supply voltage: the power supply voltage must match the information quoted on the tool identification plate.

## MOUNTING THE PROTECTION DEVICES

**Before any work on the machine itself, pull the mains plug. When working with grinding and cutting wheels (8), the movable guard (4) must be mounted.**

### Movable guard (4)

The coded protrusion (11) on the movable guard (4) ensures that only a guard that fits the machine type can be mounted.

- Loosen the locking screw (12) if necessary.
- Place the movable guard (4) with the coded protrusion (11) in the coded groove on the spindle collar [F1] and rotate to the required working position. [F2]

**The closed side of the movable guard (4) must always point toward the operator.**

- Tighten the locking screw (12).

### Auxiliary handle (6)

When working with the machine, the auxiliary handle (6) must be mounted.

- Screw the auxiliary handle (6) into one of the thread (10) on the machine.

## MOUNTING THE WHEEL (8)



**CAUTION! Before any work on the machine itself, pull the mains plug.**

Use only grinding tools whose allowable speed is at least as high as the no-load speed of the machine. Roughing and cutting wheels become very hot while

working; do not touch before they have cooled.

### Mounting the grinding / cutting wheel (8)

Pay attention to the dimension of the wheel (8).

The internal diameter of the wheel must fit the inner flange (7) without play. Do not use reducer pieces or adapters. When using a cutting wheel (8), take care that the direction of rotation arrow on the cutting wheel and direction of rotation of the machine (direction of rotation arrow on the machine head) point in the same direction.

- Lock the spindle by pressing the spindle locking button (3) (only when the tool is at a standstill!).
- Unscrew the outer flange (9).
- Fit the cutting wheel (8) on the inner flange (7).
- Screw on the outer flange (9) and tighten with the pin spanner (14). [F3]

**Before switching on, check if the grinding wheel (8) is properly mounted and can turn freely.**

## SWITCHING ON / OFF

### (AG-115S) [F4]

#### Switching On

Slide the On / Off switch (5) forward without pressing.

#### Switching Off

Move back the On / Off switch (5).

### (AG-125; AG-125G; AG-150H) [F5]

The machine is equipped with a lock-off button (1) to avoid unintentional starting.

#### Switching On

To switch the machine on, push the lock-off button (1) and press the On / Off switch (5).

#### Switching Off

Release the On / Off switch (5).

## OPERATING INSTRUCTIONS

### Grinding [F6]

The best results are achieved with an angle of 30° to 40° for grinding. Move the machine back and forth with light pressure. In this manner, the workpiece does not become too hot, no discolouration occurs and no ridges are produced. **Under no circumstances should a cutting wheel be used for roughing work.**

### Cutting [F7]

When cutting, do not press, tilt or oscillate. Work with a moderate feed rate that is suited to the material to be worked.



**The direction in which one cuts is important.**

The machine must always rotate opposite to the direction of motion; therefore never move the machine in the other direction! Otherwise, the danger exists that it will be forced uncontrolled out of the cut.

When cutting profiles or square pipes it is best to start with the smallest cross section.

**SPEED SELECTION**

**(AG-150H)**

With the speed selection thumbwheel (15) the required speed can be selected (also while running). **[F8]**

The required speed is dependent on the material and can be determined with practical trials. After longer periods of working at low speed, allow the machine to cool by running for approximately 3 minutes at maximum speed with no load.

**MAINTENANCE AND STORAGE**



**Before any work on the device itself, pull the mains plug.**

- Always keep the tool and the ventilation slots (if present) cleaned. Regular cleaning and maintenance of the appliance will ensure efficiency and prolong the life of your tool.
- If the tool should fail despite the rigorous manufacturing and testing procedures, the repair should be carried out by an authorized IVT customer service.
- Keep all nuts, bolts, and screws tight, to be sure the tool is in safe working condition.
- Replace worn or damaged parts for safety.
- Use only original spare parts. Parts not produced by manufacturer may cause poor fit and possible injury.
- Store the tool in a dry room out of reach of kids and away from any flammable material.
- Never wet the device or spray water on it!

**Cleaning instructions**

Maintenance service includes cleaning the machine for dirt and dust upon termination of work and replacement of carbon brushes when worn.

- Clean the case with a damp cloth and let the tool dry. It is forbidden to use solvents and other aggressive substances.

**ENVIRONMENTAL PROTECTION**



**Recycle raw materials instead of disposing as waste.**

Tool, accessories and packaging should be sorted for environment-friendly recycling.

The plastic components are labeled for categorized recycling. These instructions are printed on recycled paper manufactured without chlorine.



**ATTENTION! DO NOT ATTEMPT TO REPAIR THE PRODUCT BY YOURSELF AND DO NOT TAMPER WITH IT!** Any operation of repairing or extraordinary maintenance must be carried out only by a qualified and authorized IVT Service Center. Do not try to modify any internal part of the product! **THIS WILL COMPLETELY VOID THE WARRANTY AND IT COULD CAUSE SERIOUS INJURY AND DAMAGE.**

## TECHNISCHE DATEN DES WERKZEUGES

Modell	AG-115S	AG-125	AG-125G	AG-150H
<b>Nennspannung ~ Frequenz [V ~ Hz]</b>	230 ~ 50	230 ~ 50	230 ~ 50	230 ~ 50
<b>Nennaufnahmeleistung [W]</b>	750	860	860	1400
<b>Leerlaufdrehzahl [1 min<sup>-1</sup>]</b>	11000	11000	2000 - 11000	9300
<b>Schleifscheiben Ø [mm]</b>	115	125	125	150
<b>Schleifspindelgewinde</b>	M14	M14	M14	M14
<b>Gewicht [Kg]</b>	1.9	2	2	3.5
<b>Schutzklasse</b>	II	II	II	II

## ZUBEHÖRTEILE

1. Einschaltperre
2. Lüftungsschlitze
3. Spindel-Arretiertaste
4. Abnehmbare Schutzhaube
5. Ein-Aus-Schalter
6. Zusatzgriff
7. Innerer Flansch
8. Schleif-/Trennscheibe
9. Äußerer Flansch
10. Gewinde (Zusatzgriff)
11. Markierter Ansatz
12. Klemmschraube
13. Auslösetaste Handgriff
14. Zweilochschlüssel für Rundmutter
15. Daumenradschalter Drehzahlvorwahl

## BOXGEHALT

Bedienungsanleitung (1 St.), Abnehmbare Schutzhaube (1 St.), Zweilochschlüssel für Rundmutter (1 St.), Zusatzgriff (1 St.), Kohlebürstensatz (1 St.).

## VORAUSSICHTLICHE BENUTZUNG

Winkelschleifer dieser Serie sind zum Trennen, Schruppen und Bürsten von Metallwerkstoffen ohne Verwendung von Wasser bestimmt.

## ARBEITSSICHERHEIT BEI DER BENUTZUNG

### Allgemeine Regeln der Arbeitssicherheit

Folgende Anleitungen zur Arbeitssicherheit helfen Ihnen das Werkzeug richtig benutzen und Ihre eigene Sicherheit

gewährleisten. Deswegen lesen Sie sie besonnen und aufmerksam.

Im Falle der Übergabe des Werkzeuges für die Benutzung eines Dritten, geben Sie ihm auch vorliegende Anleitungen der Arbeitssicherheit.

Behalten Sie diese Anleitung und sonstige Literatur, die mitgeliefert werden. Wenden Sie sich an sie, wenn die Fragen entstehen.

Folgen Sie strikt den Regeln der Arbeitssicherheit und Warnungen, die am Werkzeug angegeben sind.

Vor der Arbeit machen Sie sich mit der Werkzeugsteuerung bekannt, aber, vor allem, studieren Sie die Verfahren seines Nothalts.

Indem Sie diesen einfachen Anleitungen folgen, werden Sie Ihr Werkzeug im einwandfreien Zustand halten.

- Vor dem Einsatz ist das Werkzeug richtig zu montieren.
- Setzen Sie das Werkzeug streng zweckgemäß.
- Nehmen Sie Warnungstafeln und Hinweise am Werkzeug und studieren Sie sie aufmerksam. Aufmerksamkeit, vernünftiges Herangehen zur Arbeit und eine entsprechende Ausbildung von Personen, die am Betrieb, Transportieren, an der Wartung und Lagerhaltung des Werkzeuges teilnehmen, helfen Unfälle verhindern.
- Lassen Sie das Werkzeug ohne Aufsicht nicht.
- Lassen Sie die Benutzung des Werkzeuges durch Kinder nicht zu. Erlauben Sie den Kindern nicht, mit dem Werkzeug zu spielen. играть с инструментом.
- Lassen Sie das Auffinden von Kindern und Tieren in der Nähe des Werkzeuges nicht zu. Die, die den Wunsch haben, die Arbeit des Werkzeuges zu beobachten, sollen sich im sicheren Abstand von ihm befinden.
- Bei der Arbeit mit dem Werkzeug haftet der Benutzer für die Sicherheit von Dritten.
- Personen, die Bedienungsanleitung nicht studiert haben, Kinder, Minderjährige, die das Alter, das die Benutzung des Werkzeuges erlaubt, nicht erreicht haben, sowie Personen, die sich im Alkohol- oder Rauschzustand oder unter Wirkung





medizinischer Präparate befinden, werden zur Arbeit mit dem Werkzeug nicht zugelassen. Das Alter des Bedienenden wird durch örtliche Rechtsvorschriften bestimmt.



**VORSICHT!** Alkohol, einige Heilmittelpräparate und berauschende Mittel sowie Krankheit, Fieber und Müdigkeit vermindern die Geschwindigkeit der Reaktion. In oben genannten Fällen benutzen Sie das Werkzeug nicht.

- Versichern Sie sich, dass alle Schutzeinrichtungen (falls vorhanden) installiert und nutzungsfähig sind.
- Benutzen Sie das Werkzeug ohne Schutzeinrichtungen (falls vorhanden), oder falls sie beschädigt sind, nicht.
- Prüfen Sie das Werkzeug in bezug auf den Bestand von losen Teilstücken (Muttern, Bolzen, Schrauben usw.) oder Beschädigungen. Um sichere Arbeit des Werkzeuges zu gewährleisten, prüfen Sie regelmäßig, ob Bolzen und Schrauben gut festgezogen sind (falls vorhanden). Bei Bedarf führen Sie vor dem Einsatz des Werkzeuges ihre Reparatur oder ihren Austausch durch. Im Falle des Einsatzes des beschädigten Werkzeuges können dem Bedienenden oder Dritten ernste Verletzungen zugefügt werden.
- Verwenden Sie bei der Arbeit eine entsprechende Arbeitskleidung. Weite Kleidung, Schmuckstücke können von beweglichen Teilen mitgenommen werden. Arbeiten Sie nur in entsprechender Arbeitskleidung. Schützen Sie ihre Beine und Füße vor auseinanderfliegender Feine. Arbeiten Sie barfuß oder in offenen Sandalen nicht. Tragen Sie langes Haar hinten zusammen.
- Halten Sie Haltegriffe und Halter trocken und sauber.
- Verwenden Sie entsprechende PSA. Verwenden Sie Schutzbrille und Handschuhe. Bei der Arbeit mit Pulvern oder bei dem Auswurf von Abgasen verwenden Sie den Staubrespirator. Bei Bedarf ziehen Sie gleitsichere Schuhe, den Schutzhelm und schützen Sie ihre Gehörorgane mit Ohrstöpseln. Wenn die Lautstärke 85 dB(A) überschreitet, verwenden Sie unbedingt Gehörschütze.



**VORSICHT!** Verwenden Sie persönliche Schutzausrüstung! Die Schutzeinrichtungen und PSA gewährleisten die Sicherung ihrer Gesundheit und die Gesundheit der Umstehenden sowie garantieren störungsfreie Arbeit des Werkzeuges.

- Lassen Sie das Werkzeug nicht an, wenn es umgedreht oder im Ruhezustand ist.

- Während der Arbeit nehmen Sie die Beharrungsstellung. Halten Sie immer das Gleichgewicht.
- Halten Sie die Sauberkeit im Arbeitsbereich ein. Auf den gesperrten Abschnitten ist ein hohes Niveau von Unfällen. Vor dem Einsatz des Werkzeuges räumen Sie von der Arbeitsfläche alle Fremdkörper auf sowie vermeiden Sie den Eintritt von Fremdkörpern unter das Werkzeug während der Arbeit.
- Drücken Sie stark auf das Werkzeug während der Arbeit nicht.
- Benutzen Sie das Werkzeug nur bei gutem Tages- oder Kunstlicht. Benutzen Sie das Werkzeug bei schlechter Sicht nicht.
- Lassen Sie das Werkzeug nicht fallen, lassen Sie den Anstoß des Werkzeuges auf irgendwelche Hindernisse nicht zu.

**VORSICHT!** Gut aufpassen. Schauen Sie von dem durch das Werkzeug bearbeitenden Stück nicht weg. Indem man ablenkt, kann man die Steuerung verlieren. Arbeiten Sie vernünftig.

#### Regeln der elektrischen Sicherheit

**ACHTUNG!** Um den Stromschlag, die Schadenzufügung der Gesundheit oder die Entflammung bei der Verwendung von Elektroinstrumenten zu vermeiden, muss man folgende Arbeitsschutzvorschriften beachten. Vor dem Einsatz des Werkzeuges lesen Sie diese Anleitungen und folgen Sie ihnen streng.

- Um ein entsprechendes Sicherheitsniveau sicherzustellen, empfiehlt es sich, die Differentialschutzanlage (DSA) zu verwenden, die auf den Abschaltstrom nicht mehr als 30 mA errechnet ist. Prüfen Sie die Einsatzfähigkeit der DSA bei jedem Einsatz. Lassen Sie sich von einem qualifizierten Elektriker beraten.



**ACHTUNG!** Der Einsatz der PSA oder einer anderen Einrichtung der Schutzabschaltung entbindet den Bedienenden von der obligatorischen Bekanntmachung mit Arbeitsschutzvorschriften und Methoden unfallfreier Arbeit, die in dieser Anleitung angegeben sind.

- Die Netzspannung soll dem Wert, der auf dem Etikett und in der Anleitung angegeben ist, entsprechen. Verwenden Sie andere Speisungsquellen nicht.
- Vor der Anschaltung des Werkzeuges an das Netz



## Bedienungsanleitung

versichern Sie sich, dass die Steckdose den Angaben, die auf dem Etikett angegeben sind, entspricht.

· Berühren Sie mit dem Körper geerdete Flächen (Röhre, Heizkörper und Kältevorrichtungen) nicht. Bei der Erdung durch den Körper erhöht sich das Risiko des Stromschlages.



**VORSICHT!** Zur Vermeidung der Verbrennung oder der Stromschädigung Leitstücke nicht berühren.

· Ziehen Sie für die Netzschnur bei der Verschiebung des Werkzeuges nicht.

· Benutzen Sie die Netzschnur mit Vorsicht. Schützen Sie die Netzschnur vor Wärmeeinwirkung, vermeiden Sie ihren Kontakt mit Schmierstoffen sowie mit scharfen Sachen oder beweglichen Teilen.

· Seien Sie mit der Netzschnur vorsichtig.

· Verwenden Sie Elektroinstrumente in der Nähe von leichtentflammaren Flüssigkeiten und Brenngasen nicht.

· Bevor Sie das Werkzeug auf einen anderen Platz übertragen, schalten Sie es von dem Netz frei.



**VORSICHT!** Das Werkzeug ist zuerst auszuschalten und dann von der Steckdose oder Verlängerungsschnur freizuschalten.

· Drücken Sie die Netzschnur oder die Verlängerungsschnur während der Arbeit des Werkzeuges nicht durch und verwickeln Sie sie nicht. Haben Sie das Kabel immer im Auge.

· Schließen Sie das Netzkabel unmittelbar an das Werkzeug selbstständig nicht an. Wenden Sie sich an das nächste offizielle Dienstleistungszentrum.

· Bei der Schnurbeschädigung soll sie unbedingt der Hersteller oder sein Agent, oder eine andere sachkundige Person austauschen.

· Ziehen Sie umgehend den Stecker aus der Steckdose heraus, wenn die Netzschnur beschädigt oder eingeschnitten ist.



**ACHTUNG! STROMSCHLAGEFAHR!**

**Lenken Sie Ihre Aufmerksamkeit auf Ihren Arbeitsplatz. Benutzen Sie Elektroinstrumente unter Regen nicht. Benutzen Sie Elektroinstrumente in feuchten und nassen Räumen nicht. Halten Sie ihren Arbeitsbereich trocken, sichern Sie gute**

**Beleuchtung. Schützen Sie das Werkzeug vor Feuchtigkeit. Lassen Sie das Werkzeug in der Freiluft über Nacht nicht. Beim Wassereindringen in das Werkzeug erhöht sich das Risiko des Stromschlages.**

· Prüfen Sie die Netzschnur auf das Vorhandensein von Beschädigungen und Zeichen der Abnutzung regelmäßig und vor jedem Einsatz. Benutzen Sie das Werkzeug mit der beschädigten Netzschnur nicht; Wenden Sie sich an das offizielle Dienstleistungszentrum.

· Bei der Arbeit draußen verwenden Sie nur dafür bestimmte Verlängerungsschnur mit einer entsprechenden Markierung. Vermeiden Sie den Eintritt der Verlängerungsschnur unter das Werkzeug, schützen Sie sie vor Feuchtigkeit, vor Wärmeeinwirkung, vermeiden Sie den Kontakt mit Schmierstoffen und leichtentflammenden Stoffen.

· Vermeiden Sie zufälliges Anlassen des Werkzeuges: vor dem Anschluss des Werkzeuges an das Netz versichern Sie sich, dass der Schalter (falls vorhanden) in die Position 'off' (AUS) umgeschaltet ist.

· Vor dem Anlass des Werkzeuges entfernen Sie Einstellkeile und Stellschlüssel.

· Benutzen Sie das Werkzeug mit dem gestörten Schalter nicht. Das Werkzeug mit dem gestörten Schalter ist gefährlich und erfordert die Reparatur.



**ACHTUNG!** Manchmal während der Arbeit mit Elektroinstrumenten bildet sich Staub, der die den Krebs erregende Stoffe enthält.

Zu solchen chemischen Stoffen gehören: Blei in Bleioxid, Quarz, der zum Bestand des Backsteins und des Zements gehört, Arsen und Chrom, die im Schnittholz, das durch chemische Reagens behandelt ist, enthalten sind, und sonstige schädliche Stoffe. Das Risiko der Einwirkung dieser chemischen Stoffe hängt von der Häufigkeit der Durchführung der mit ihnen verbundenen Arbeiten ab.

**Um ihre schädliche Einwirkung zu reduzieren, arbeiten Sie in einem gut gelüfteten Raum und benutzen Sie entsprechende fehlerfreie PSA, z.B., Staubrespiratoren, die speziell für die Ausfilterung von mikroskopischen Teilchen entwickelt sind.**

· Bei dem Eintritt eines Fremdkörpers unter das Werkzeug prüfen Sie es auf das Vorhandensein von Beschädigungen und machen Sie eine notwendige Reparatur.

· Bei dem Entstehen der Übervibration schalten Sie das Werkzeug aus und stellen Sie umgehend die Ursache fest. Die Vibration ist gewöhnlich ein Zeichen der Störung.

· Bevor Sie Ihren Arbeitsplatz verlassen, führen Sie die Reparatur, Sichtkontrolle oder Reinigung des



Werkzeuges, schalten Sie es aus und warten Sie auf vollständiges Stoppen von beweglichen Teilen.

- Es ist verboten, die Innenteile des Werkzeuges abzumontieren und zu ändern.

### Besondere Arbeitsschutzvorschriften

- Große Temperaturunterschiede können zur Bildung des Schwitzens auf beweglichen Teilen führen. Man muss abwarten, damit die Temperatur des Instrumentes mit der Temperatur des Arbeitsbereiches gleich wird.
- Nur Vorrichtungen, die speziell für die Maschine vorgesehen und von dem Hersteller empfohlen sind, anwenden.
- OD und die Dichte des einzusetzenden Tellers sollen im Rahmen von Leistungsangaben des Motorbetriebes liegen.
- Die Vorrichtung mit falsch definierten Größen ist es unmöglich, in entsprechender Weise mit der Haube zu decken oder einzustellen.
- Der Passungsdurchmesser des Tellers, der Flansche oder sonstiger Zubehörteile soll genau dem Spindel des Motorbetriebes anpassen.
- Gestörte Vorrichtungen nicht anwenden.
- Die Teller, die die Flüssigkeitskühlung brauchen, nicht anwenden.
- Bei der Arbeit ist es notwendig, Motorbetriebe ständig fest halten und den Körper und Hände so anzuordnen, um den Rückstoßdruck des Instrumentes aushalten zu können. Immer den Hilfshangriff für eine bessere Kontrolle des Rückstoßdrucks oder des Rückdrehmomentes des Tellers während seines Andrehens immer anwenden.
- Den Körper in gleicher Linie, hinter oder neben des Drehtellers nicht anordnen.
- Den Körper da, wohin die Maschine im Falle des Rückstoßdruckes des Instrumentes fortgeschleudert werden kann, nicht anordnen.
- Mit besonderer Vorsicht sind die Werkstückwinkel und kanten zu bearbeiten.
- Den Schnittvorgang nicht aufzunehmen, wenn der Teller im Teilkörper ist. Lassen Sie den Teller die größte Geschwindigkeit erreichen und bringen Sie ihn in den vorherigen Schnitt vorsichtig ein. Der Teller kann steckenbleiben, aus dem Schnitt nach oben ausspringen oder den Rückzug machen, wenn Umdrehungen angelassen werden, wenn der Teller im Teilkörper ist.
- Platten und sonstige große Teile festhalten, um das Risiko des Verklammerns und des Rückzugs des Tellers zu reduzieren. Lange Teile lassen sich gewöhnlich vor Eigenmasse einsenken.
- Bei dem Einschneiden des Tellers in vorhandene Wände oder sonstige Zonen, die zur Sichtkontrolle unzugänglich sind, vorsichtig sein. Der herausragende Teller kann die auf der anderen Seite liegenden Gas- und

Wasserleitungen, Elektroleitungen oder Objekte, die seinen Rückzug hervorrufen können, einschneiden.

- Lassen Sie den Motorbetrieb nie aus den Händen, bis der Teller völlig stillsteht.
- Lassen Sie die Maschine während des Umsetzens nicht an.
- Arbeiten Sie neben entzündbaren Stoffen nicht.
- Ordnen Sie Ihre Hand neben dem Drehteller nicht an.
- Lassen Sie die angeschaltete Maschine ohne Aufsicht nicht.

## AUFSCHLUSS DER VERPACKUNG

Bei dem Aufschluss der Verpackung prüfen Sie das Vorhandensein des Zubehörs. Vgl. Zeichnungen zu dieser Anleitung. Bei dem Fehlen oder Defekt von einigen Teilen wenden Sie sich an das Dienstleistungszentrum IVT.

## BEGINN DES BETRIEBS

Der Spannungswert soll dem auf dem Schild der Passangaben angegebenen Wert des Werkzeuges entsprechen.

## MONTAGE SCHUTZVORRICHTUNGEN

**Vor allen Arbeiten am Elektrowerkzeug den Netzstecker aus der Steckdose ziehen. Bei Arbeiten mit Schleif-/Trennscheibe (8) muss abnehmbare Schutzhaube (4) montiert werden.**

### Abnehmbare Schutzhaube (4)

Markierter Ansatz (11) auf der Schutzhaube (4) stellt sicher, dass nur zugelassene Schutzhaube am Elektrowerkzeug angebracht wird, die für diesen Winkelschleifer vorgesehen ist.

- Ggfs. Klemmschraube (12) lockern.
- Schutzhaube (4) mit markiertem Ansatz (11) in die markierte Nut auf der Spindelmuffe [F1] einstellen und in benötigte Arbeitsstellung drehen. [F2]

**Die geschlossene Seite der Schutzhaube (4) muss immer auf die Bedienperson gerichtet sein.**

- Klemmschraube (12) anziehen.

### Zusatzgriff (6)

Alle mit dem Elektrowerkzeug durchzuführende Arbeiten erfordern Anbringung des Zusatzgriffs (6).

- Alle mit dem Elektrowerkzeug durchzuführende Arbeiten erfordern Anbringung (10) des Zusatzgriffs (6).



### MONTAGE SCHLEIF-/TRENNSCHEIBE (8)



**WARNHINWEIS!** Vor allen Arbeiten am Elektrowerkzeug Netzkabel vom Netz trennen.

Verwenden Sie nur Schleifwerkzeug, dessen zulässige Drehzahl mindestens der Leerlaufdrehzahl des Elektrowerkzeugs entspricht. Schruppscheibe und Trennscheibe können während des Arbeitsvorgangs überhitzen – fassen Sie diese nicht an bis sie sich völlig abgekühlt haben.

#### Montage Schleif-/Trennscheibe (8)

Beachten Sie die Abmessungen der Schleifscheibe (8).

Innendurchmesser der Schleifscheibe muss den Abmessungen des inneren Flansches (7) spielfrei entsprechen. Verwenden Sie keine Reduzierstücke oder Adapter. Bei Arbeiten mit der Trennscheibe (8) stellen Sie sicher, dass der Drehrichtungspfeil auf der Trennscheibe und die Drehrichtung des Elektrowerkzeugs (Drehrichtungspfeil auf dem Spindelkopf) übereinstimmen.

- Spindel anhand von Spindel-Arretiertaste (3) festhalten (nur nachdem das Elektrowerkzeug völlig zum Stillstand gekommen ist!).
- Äußeren Flansch (9) abschrauben.
- Schleifscheibe (8) auf inneren Flansch (7) montieren.
- Äußeren Flansch (9) anschrauben und mit Zweilochschlüssel für Rundmutter (14) anziehen. [F3]

**Überprüfen Sie vor dem Einschalten, ob die Schleifscheibe (8) korrekt montiert ist und sich frei drehen kann.**

### EIN-UND AUSSCHALTEN

#### (AG-115S) [F4]

##### Einschalten

Ein-Aus-Schalter (5) nach vorne schieben, ohne darauf zu drücken.

##### Ausschalten

Ein-Aus-Schalter (5) wieder nach hinten umlegen.

#### (AG-125; AG-125G; AG-150H) [F5]

Zur Vermeidung einer unbeabsichtigten Inbetriebnahme ist Winkelschleifer mit Einschaltsperr (1) ausgerüstet.

##### Einschalten

Um das Elektrowerkzeug einzuschalten, Einschaltsperr (1) betätigen und gedrückt halten und Ein-Aus-Schalter (5) drücken.

##### Ausschalten

Um das Elektrowerkzeug auszuschalten, Ein-Aus-Schalter (5) loslassen.

### BETRIEBSANLEITUNG

#### Schleifen [F6]

Das beste Arbeitsergebnis beim Schleifen kann mit einem Winkel von 30 bis 40°C erreicht werden. Bewegen Sie das Elektrowerkzeug mit mäßigem Druck hin und her. Dadurch wird das Werkstück nicht zu heiß, verfärbt sich nicht und es gibt keine Rillen.

**Niemals Trennscheibe zum Schruppen verwenden.**

#### Trennen [F7]

Beim Trennschleifen auf das Werkstück keinen Druck ausüben, es nicht verkanten bzw. oszillieren. Mit mäßigem, dem zu bearbeitenden Material angepassten Vorschub arbeiten.

**Wichtig ist die Richtung, in der das Trennen ausgeführt wird.**

Das Elektrowerkzeug muss stets im Gegenlauf geführt werden, so führen Sie das Elektrowerkzeug niemals in entgegengesetzte Richtung. Es besteht sonst die Gefahr, dass es unkontrolliert aus dem Schnitt gedrückt wird.

Beim Trennen von Profilen und Vierkantrohren am besten am kleinsten Querschnitt ansetzen.

### DREHZAHL WÄHLEN

#### (AG-150H)

Die gewünschte Drehzahl kann mit dem Daumenradschalter (15) auch während des Arbeitsvorgangs gewählt werden. [F8]

Die notwendige Drehzahl ist vom Material abhängig und kann in der Praxis ermittelt werden. Nach langen Arbeitsvorgängen bei niedriger Drehzahl Elektrowerkzeug abkühlen lassen, dazu es im Leerlauf bei höchster Drehzahl ca. 3 Minuten lang laufen lassen.

### WARTUNG UND LAGERHALTUNG



**VORSICHT!** Bevor Sie die Arbeit mit dem Werkzeug beginnen, schalten Sie es von der Steckdose frei.

- Halten Sie das Werkzeug und Luftöffnungen (falls vorhanden) sauber. Regelmäßige Reinigung und Wartung garantieren eine hohe Effektivität und einen langen Betrieb des Werkzeugs.
- Im Falle des Versagens, ungeachtet der Einhaltung



aller Regeln des Betriebes und der Erprobung des Werkzeuges, soll die Reparatur in einem offiziellen Dienstleistungszentrum IVT durchgeführt werden.

- Alle Muttern, Bolzen und Schrauben sollen festgezogen sein.
- Tauschen Sie beschädigte oder abgenutzte Teile aus.
- Verwenden Sie nur die Originalersatzteile. Die Teile, die von einem anderen Hersteller produziert sind, passen undicht und erhöhen das Risiko von Verletzungen.
- Bewahren Sie das Werkzeug auf einem trockenen für Kinder unzugänglichen Platz, in der sicheren Entfernung von leichtentflammenden Stoffen auf.
- Vermeiden Sie das Treffen des Wassers auf das Werkzeug!

#### Pflegehinweise

Wartung umfasst Reinigung des Elektrowerkzeuges von Verschmutzungen und Staub nach Betriebsende sowie Austausch von abgenutzten Kohlebürsten.

- Das Gehäuse mit feuchtem Tuch reinigen und das Elektrowerkzeug trocknen lassen. Verwendung von Lösemitteln und anderen aggressiven Mitteln ist streng verboten.

## UMWELTSCHUTZ



**Befördern Sie Müll und Abfälle zur Überarbeitung!**

Das Werkzeug, Zusatzgeräte und Verpackung sind zur ökologisch sicheren Überarbeitung zu befördern.

Die Elemente aus Kunststoff haben einen Vermerk über die Möglichkeit einer klassifizierten Überarbeitung. Die vorliegende Anleitung ist auf dem Recyclingpapier, das kein Chlor enthält, gedruckt.



**ACHTUNG! ES IST VÖLLIG UNZULÄSSIG, DIE REPARATUR DES ERZEUGNISSES SELBSTÄNDIG DURCHZUFÜHREN UND ZU VERSUCHEN, IHRE SPUREN ZU VERBERGEN! Nur das autorisierte IVT-Service-Zentrum hat das Recht auf die Durchführung der Reparatur und erweiterte Aufrechterhaltung. Die Eintragung von Änderungen in den Innenausbau des Erzeugnisses ist verboten! SOLCHE HANDLUNGEN SIND NICHT DER GRUND FÜR DEN VERZICHT AUF DIE GARANTIEVERPFLICHTUNGEN, SIE KÖNNEN AUCH ALS GRUND FÜR BESCHÄDIGUNGEN UND ERNSTE KÖRPERVERLETZUNGEN SEIN.**

## ТЕХНИЧЕСКИЕ ХАРАКТЕРИСТИКИ ИНСТРУМЕНТА

Модель	AG-115S	AG-125	AG-125G	AG-150H
Напряжение ~ Частота [В ~ Гц]	230 ~ 50	230 ~ 50	230 ~ 50	230 ~ 50
Номинальная мощность [Вт]	750	860	860	1400
Частота вращения на холостом ходу [об./мин]	11000	11000	2000 - 11000	9300
Шлифовальный диск Ø [мм]	115	125	125	150
Диаметр отверстия шпинделя	M14	M14	M14	M14
Вес [кг]	1.9	2	2	3.5
Класс безопасности	II	II	II	II

## КОМПЛЕКТУЮЩИЕ ДЕТАЛИ

1. Кнопка блокировки
2. Вентиляционные отверстия
3. Кнопка зажима шпинделя
4. Съёмный защитный кожух
5. Выключатель «включено / выключено»
6. Дополнительная рукоятка
7. Внутренний фланец
8. Шлифовальный / отрезной диск
9. Внешний фланец
10. Резьба (для дополнительной рукоятки)
11. Выступ с кодовой меткой
12. Зажимной винт
13. Кнопка разблокировки рукоятки
14. Ключ для круглых гаек с отверстиями
15. Дисковый регулятор скоростей

## СОДЕРЖИМОЕ КОРОБКИ

Инструкция по эксплуатации (1 шт.), съёмный защитный кожух (1 шт.), ключ для круглых гаек с отверстиями (1 шт.), дополнительная рукоятка (1 шт.), набор карбоновых щеток (1 шт.).

## ПРЕДПОЛАГАЕМОЕ ИСПОЛЬЗОВАНИЕ

Углошлифовальные машины этого модельного ряда предназначены для резки, черновой обработки и очистки щёткой металлических материалов без использования воды.

## ТЕХНИКА БЕЗОПАСНОСТИ ПРИ ИСПОЛЬЗОВАНИИ

### Общие правила техники безопасности

Следующие инструкции по технике безопасности помогут вам правильно пользоваться инструментом и обеспечить собственную безопасность. Поэтому прочитайте их вдумчиво и внимательно.

В случае передачи инструмента для использования третьему лицу передайте и настоящие инструкции по технике безопасности.

Сохраните данную инструкцию и прочую литературу, входящую в комплект поставки. Обращайтесь к ней в случае возникновения вопросов.

Строго следуйте правилам техники безопасности и предостережениям, указанным на инструменте.

Перед началом работы ознакомьтесь с органами управления инструмента, но, прежде всего, изучите способы его экстренной остановки.

Следуя этим простым инструкциям, и вы будете содержать ваш инструмент в исправном состоянии.

- Перед использованием инструмент необходимо правильно собрать.
- Используйте инструмент строго по назначению.
- Отнеситесь внимательно к предупредительным надписям и указаниям на инструменте и внимательно изучите их. Внимательность, разумный подход к работе и соответствующая подготовка лиц, задействованных в эксплуатации, транспортировке, обслуживании и хранении инструмента, помогут предотвратить несчастные случаи.
- Не оставляйте инструмент без присмотра.
- Не допускайте использования инструмента



детьми. Не позволяйте детям играть с инструментом.  
 • Не допускайте нахождения вблизи инструмента детей и животных. Те, кто желает понаблюдать за работой инструмента, должны находиться на безопасном расстоянии от него.

• При работе с инструментом пользователь несет ответственность безопасностью третьих лиц.  
 • Лица, не ознакомленные с инструкциями по эксплуатации, дети, несовершеннолетние, не достигшие возраста, позволяющего использовать инструмент, а также лица, находящиеся в состоянии алкогольного или наркотического опьянения, либо под воздействием медицинских препаратов, не допускаются к работе с инструментом. Возраст оператора устанавливается местными нормативными актами.



**ОСТОРОЖНО!** Алкоголь, некоторые лекарственные препараты и наркотические вещества, а также состояние нездоровья, жар и утомление снижают скорость реакции. Не используйте данный инструмент в вышеперечисленных случаях.

• Убедитесь, что все защитные приспособления (если таковые имеются) установлены и пригодны к эксплуатации.  
 • Не используйте инструмент без защитных приспособлений (если таковые имеются), либо если они повреждены.  
 • Осмотрите инструмент на наличие незакрепленных деталей (гаек, болтов, винтов и т.д.) или повреждений. Чтобы обеспечить безопасную работу инструмента, периодически проверяйте, хорошо ли затянуты болты и винты (если таковые имеются). При необходимости перед использованием инструмента произведите их ремонт или замену. В случае использования поврежденного инструмента оператору или посторонним лицам могут быть нанесены серьезные травмы.  
 • Используйте для работы соответствующую спецодежду. Просторная одежда, украшения могут быть затянуты движущимися частями. Работайте только в подходящей спецодежде. Защитите ноги и ступни от разлетающегося мусора. Не работайте босиком или в открытых сандалиях. Соберите длинные волосы сзади.  
 • Содержите ручки и рукоятки в чистоте и сухости.  
 • Используйте соответствующие СИЗ. Используйте защитные очки и перчатки. При работе с порошками или при выбросах выхлопных газов используйте противопылевой респиратор. При необходимости наденьте нескользкую обувь, каску

и защитите органы слуха берушами. Если уровень шума превышает 85 дБ(А), обязательно используйте защитные наушники.



**ОСТОРОЖНО!** Пользуйтесь средствами индивидуальной защиты! Защитные приспособления и СИЗ обеспечивают сохранность вашего здоровья и здоровья окружающих, а также гарантируют бесперебойную работу инструмента.

• Не запускайте инструмент, если он перевернут или находится в нерабочем положении.  
 • Во время работы примите устойчивое положение. Постоянно сохраняйте равновесие.  
 • Соблюдайте чистоту на рабочем участке. На загроможденных участках наблюдается высокий уровень травматизма. Перед использованием инструмента уберите с рабочей площадки все посторонние предметы, а также избегайте попадания под инструмент посторонних предметов во время работы.  
 • Не давите на инструмент с силой во время работы.  
 • Используйте инструмент только при хорошем дневном или искусственном освещении. Не используйте инструмент в условиях плохой видимости.  
 • Не роняйте инструмент, не допускайте столкновения инструмента с какими-либо препятствиями.

**ОСТОРОЖНО!** Будьте внимательны. Не отводите взгляд от обрабатываемого инструментом предмета. Отвлечшись, можно потерять управление. Подходите к работе разумно.

### Правила электробезопасности

**ВНИМАНИЕ!** Во избежание удара электрическим током, причинения вреда здоровью или возгорания при использовании электроинструментов необходимо соблюдать следующие инструкции по технике безопасности. Перед использованием инструмента прочтите и точно соблюдайте данные инструкции.

• Чтобы обеспечить соответствующий уровень безопасности, рекомендуется использовать устройство дифференциальной защиты (УДЗ), рассчитанное на ток отключения не более чем 30 мА. Проверяйте исправность УДЗ при



каждом использовании. Проконсультируйтесь у квалифицированного электрика.



**ВНИМАНИЕ!** Использование удз или другого устройство защитного отключения не освобождает оператора от обязательного ознакомления с правилами техники безопасности и приемами безопасной работы, указанными в данной инструкции.

- Напряжение сети должно соответствовать значению, указанному на ярлыке и в инструкции. Не используйте другие источники питания.
- Перед подключением инструмента к сети убедитесь, что розетка соответствует данным, указанным на ярлыке.
- Не прикасайтесь телом к заземленным поверхностями (трубами, радиаторами, батареями и рефрижераторами). При заземлении через тело риск удара электрическим током повышается.



**ОСТОРОЖНО!** Во избежание ожога или поражения электрическим током не прикасайтесь к электропроводящим деталям.

- Не тяните за шнур питания при перемещении инструмента.
- Пользуйтесь шнуром питания с осторожностью. Берегите шнур питания от воздействия тепла, избегайте его контакта со смазочными материалами, а также острыми предметами или движущимися частями.
- Будьте осторожны со шнуром питания.
- Не пользуйтесь электроинструментами вблизи легковоспламеняющихся жидкостей и горючих газов.
- Перед тем, как переносить инструмент на другое место, отключайте его от сети.



**ОСТОРОЖНО!** Инструмент необходимо сначала выключить, а затем отсоединять от розетки или удлинителя.

- Не пережимайте и не запутывайте шнур питания или удлинитель во время работы инструмента. Не теряйте кабель из виду.
- Не подключайте силовой кабель напрямую к инструменту самостоятельно. Обратитесь в ближайший официальный центр обслуживания.
- При повреждении шнура питания его

обязательно должен заменить изготовитель или его агент, или другой квалифицированный специалист.

- Немедленно извлеките вилку из розетки, если шнур питания поврежден или разрезан.



**ВНИМАНИЕ!**  
**ПОРАЖЕНИЯ  
ТОКОМ!**

**ОПАСНОСТЬ  
ЭЛЕКТРИЧЕСКИМ  
ТОКОМ!**

Обратите внимание на ваше рабочее место. Не используйте электроинструменты под дождем. Не используйте электроинструменты во влажных и сырых помещениях. Содержите рабочий участок в сухости, обеспечьте хорошее освещение. Берегите инструмент от влаги. Не оставляйте инструмент на открытом воздухе на ночь. При попадании воды в электроинструмент повышается риск удара электрическим током.

- Регулярно и каждый раз перед использованием проверяйте шнур питания на наличие повреждений и признаков износа. Не используйте инструмент с поврежденным шнуром питания; обратитесь в официальный центр обслуживания.
- При работе на улице используйте только предназначенные для этого удлинители с соответствующей маркировкой. Избегайте попадания удлинителя под инструмент, берегите его от влаги, от воздействия тепла, избегайте контакта со смазочными материалами и легковоспламеняющимися веществами.
- Избегайте случайного запуска инструмента: перед подключением инструмента к сети убедитесь, что выключатель (при наличии) переведен в положение 'off' (выкл.).
- Перед включением инструмента удалите установочные клинья и ключи.
- Не используйте инструмент с неисправным выключателем. Инструмент с неисправным выключателем представляет опасность и требует ремонта.



**ВНИМАНИЕ!** Иногда во время работы с электроинструментами образуется пыль, содержащая вызывающие рак вещества.

К таким химическим веществам относятся: свинец в составе свинцовых белил, кварц, входящий в состав кирпича и цемента, мышьяк и хром, содержащиеся в пиломатериале, обработанном химическими реагентами, и прочие вредные вещества. Риск воздействия данных химических веществ зависит от частоты проведения связанных с ними работ.

**Чтобы сократить их вредное воздействие, работайте в хорошо проветриваемом помещении и используйте соответствующие**





**исправные СИЗ, например, противопылевые респираторы, специально разработанные для отфильтровывания микроскопических частиц.**

- При попадании под инструмент постороннего предмета осмотрите его на наличие повреждений и произведите необходимый ремонт.
- При возникновении чрезмерной вибрации отключите инструмент и немедленно выясните причину. Вибрация обычно является признаком повреждения.
- Перед тем, как покинуть рабочее место, произвести ремонт, осмотр или очистку инструмента, отключите его и дождитесь полной остановки движущихся деталей.
- Запрещается снимать или изменять внутренние детали инструмента.

#### **Особые правила по технике безопасности**

- Большие перепады температуры могут привести к образованию конденсата на движущихся частях. Необходимо выждать время, чтобы температура инструмента сравнялась с температурой на рабочем участке.
- Применять приспособления, только специально предназначенные для машины и рекомендованные ее производителем.
- Наружный диаметр и толщина применяемого диска должны находиться в пределах паспортной мощности электроприводной машины.
- Приспособления с неверно определенными размерами невозможно должным образом закрыть кожухом или отрегулировать.
- Посадочный диаметр диска, фланцев или любых других принадлежностей должен точно подходить под шпindel электроприводной машины.
- Не применять неисправные приспособления.
- Не применять диски, требующие охлаждения жидкостью.
- При работе необходимо постоянно прочно удерживать электроприводные машины и располагать тело и руки таким образом, чтобы суметь противостоять силам отдачи инструмента. Всегда использовать вспомогательную рукоятку для наилучшего контроля отдачи или крутящего реактивного момента диска во время его пуска.
- Не располагать свое тело на одной линии, позади или рядом с вращающимся диском.
- Не располагать свое тело в том месте, куда отбросит машину в случае отдачи инструмента.
- С особенной осторожностью обрабатывать углы и края деталей.
- Не возобновлять процесс резания, если диск находится в теле детали. Дать диску разогнаться до максимальной скорости и осторожно ввести его в первоначальный разрез. Диск может застрять,

вырваться вверх из разреза, или сделать отскок, если запустить обороты, когда диск находится в теле детали.

- Придерживать панели или любые другие детали больших размеров, чтобы уменьшить риск защемления и отскока диска. Длинные детали обычно прогибаются от собственного веса.
- Проявлять осторожность при врезании диска в имеющиеся стены или иные зоны, недоступные для осмотра. Выступающий диск может разрезать находящиеся на обратной стороне газовые или водопроводные трубы, электропроводку или объекты, которые вызовут его отскок.
- Никогда не выпускайте из рук электроприводную машину, пока ее диск полностью не остановится.
- Не запускайте машину во время переноски.
- Не работайте с машиной вблизи воспламеняющихся материалов.
- Не располагайте руку рядом с вращающимся диском.
- Не оставляйте включенную машину без присмотра.

## **ВСКРЫТИЕ УПАКОВКИ**

При вскрытии упаковки проверьте наличие всех комплектующих деталей. См. чертежи к данному руководству. При отсутствии или неисправности каких-либо деталей обратитесь в центр обслуживания IVT.

## **НАЧАЛО ЭКСПЛУАТАЦИИ**

Значение напряжения питания должно соответствовать указанному в табличке паспортных данных инструмента.

## **УСТАНОВКА УСТРОЙСТВ ЗАЩИТЫ**

**Перед началом любых работ на самой машине, отсоедините сетевой шнур. При работе с шлифовальным и отрезным дисками (8) необходимо установить съёмный защитный кожух (4).**

#### **Съёмный защитный кожух (4)**

- Выступ с кодовой меткой (11) на защитном кожухе (4) обеспечивает установку только такого защитного кожуха, который соответствует типу машины.
- При необходимости ослабить зажимной винт (12).
- Поместить кожух (4) с выступом с кодовой меткой (11) в маркированный паз на муфту шпинделя [F1] и повернуть до необходимого рабочего положения. [F2]



Закрытая сторона защитного кожуха (4) должна быть всегда направлена в сторону оператора.

- Затянуть зажимной винт (12).

### Дополнительная рукоятка (6)

Для выполнения всех работ с использованием инструмента необходимо устанавливать дополнительную рукоятку (6).

- Ввинтить дополнительную рукоятку (6) в один из винтовых разъемов (10) на корпусе машины.

## УСТАНОВКА ДИСКА (8)



**ВНИМАНИЕ!** Перед началом любых работ на самой машине, отсоедините сетевой шнур.

Используйте только такие шлифовальные инструменты, чья допустимая скорость вращения, по меньшей мере, равна скорости вращения машины на холостом ходу. Диск для черновой обработки и отрезной диск сильно нагреваются в процессе работы – не дотрагивайтесь до них до тех пор, пока они не охладятся.

### Установка шлифовального / отрезного диска (8)

Обращайте внимание на размеры шлифовального диска (8).

Внутренний диаметр диска должен соответствовать размерам внутреннего фланца (7), без наличия зазоров. Не используйте уменьшающие переходники или адаптеры. При использовании отрезного диска (8) необходимо убедиться в том, чтобы направление стрелки вращения на отрезном диске и направление вращения машины (направление стрелки вращения на шпиндельной головке) указывали в одном направлении.

- Зажать шпиндель нажатием кнопки зажима шпинделя (3) (только при полной остановке инструмента!).
- Отвинтить внешний фланец (9).
- Установить диск (8) на внутренний фланец (7).
- Навинтить внешний фланец (9) и затянуть с помощью ключа для круглых гаек с отверстиями (14). [F3]

Перед включением убедитесь в том, что шлифовальный диск (8) правильно установлен и может свободно вращаться.

## ВКЛЮЧЕНИЕ / ВЫКЛЮЧЕНИЕ

### (AG-115S) [F4]

#### Включение

Передвинуть выключатель «включено / выключено» (5) вперед без нажатия.

#### Выключение

Передвинуть выключатель обратно (5).

### (AG-125; AG-125G; AG-150H) [F5]

Машина оснащена кнопкой блокировки (1) во избежание случайного запуска.

#### Включение

Для включения машины нажать кнопку блокировки (1) и выключатель «включено / выключено» (5).

#### Выключение

Отпустить выключатель «включено/выключено» (5).

## РУКОВОДСТВО ПО ЭКСПЛУАТАЦИИ

### Шлифование [F6]

Наилучшие результаты достигаются при шлифовании под углом от 30° до 40°. Перемещайте машину взад и вперед с легким нажимом. Таким образом, заготовка не нагреется слишком сильно, обесцвечивания не произойдет и борозд не образуется.

**Отрезной диск не должен использоваться для черновой обработки ни при каких обстоятельствах.**

### Резка [F7]

При резке не нажимать, не наклонять и не раскачивать. Работать при умеренной скорости подачи, подходящей для обрабатываемого материала.

**Важно направление, в котором осуществляется резка.**

Вращение машины всегда должно осуществляться в направлении, обратном направлению движения, поэтому никогда не двигайте машину в обратную сторону. В противном случае существует опасность неконтролируемого выброса из разреза.

При резке профилей или прямоугольных труб лучше начать с наименьшего сечения.

## ВЫБОР СКОРОСТЕЙ

### (AG-150H)

Требуемую скорость можно выбрать с помощью



дискового регулятора (15) (также и во время работы). [F8]

Необходимая скорость зависит от материала и может быть определена с помощью практических испытаний. После длительных периодов работы на низких скоростях необходимо дать машине остыть, запустив ее на максимальной скорости без нагрузки в течение примерно 3 минут.

#### Указания по чистке

Техническое обслуживание включает в себя чистку машины от загрязнений и пыли по окончании работы, а также замену изношенных карбоновых щеток.

- Очистить корпус влажной тканью и дать инструменту высохнуть. Запрещается использование растворителей и других агрессивных веществ.

## ОБСЛУЖИВАНИЕ И ХРАНЕНИЕ



**ОСТОРОЖНО!** Прежде чем начать работу с инструментом, выключите его из розетки.

- Содержите инструмент и вентиляционные отверстия (при наличии) в чистоте. Регулярная очистка и обслуживание гарантируют высокую эффективность и продолжительную эксплуатацию инструмента.
- В случае выхода из строя, несмотря на соблюдение всех правил эксплуатации и опробования инструмента, ремонт должен выполняться в официальном сервисном центре IVT.
- Все гайки, болты и винты должны быть плотно затянуты.
- Замените поврежденные или изношенные детали.
- Используйте только оригинальные запчасти. Детали, изготовленные сторонним производителем, прилегают неплотно и повышают риск возникновения травм.
- Храните инструмент в сухом недоступном для детей месте, на безопасном расстоянии от легковоспламеняющихся материалов.
- Избегайте попадания воды на инструмент!

## ЗАЩИТА ОКРУЖАЮЩЕЙ СРЕДЫ



**Отправляйте мусор и отходы на переработку!**

Инструмент, дополнительные приспособления и упаковку следует отправить на экологически безопасную переработку.

Пластиковые элементы имеют отметку о возможности классифицированной переработки. Настоящая инструкция напечатана на вторичной бумаге, не содержащей хлор.



**ВНИМАНИЕ! ПРОИЗВОДИТЬ РЕМОНТ ИЗДЕЛИЯ САМОСТОЯТЕЛЬНО И ПЫТАТЬСЯ СКРЫТЬ ЕГО СЛЕДЫ СОВЕРШЕННО НЕДОПУСТИМО!** Только авторизованный IVT Сервис-Центр имеет право на проведение ремонта и расширенного технического обслуживания. Внесение изменений во внутреннее устройство изделия запрещено! ТАКИЕ ДЕЙСТВИЯ НЕ ТОЛЬКО ЯВЛЯЮТСЯ ОСНОВАНИЕМ В ОТКАЗЕ ОТ ГАРАНТИЙНЫХ ОБЯЗАТЕЛЬСТВ, НО И МОГУТ ПОСЛУЖИТЬ ПРИЧИНОЙ ПОВРЕЖДЕНИЙ И СЕРЬЕЗНЫХ УВЕЧИЙ.

## ҚҰРАЛДЫҢ СИПАТТАМАСЫ

Үлгі	AG-115S	AG-125	AG-125G	AG-150H
Кернеу ~ Жиілік [В ~ Гц]	230 ~ 50	230 ~ 50	230 ~ 50	230 ~ 50
Номиналды қуат [Вт]	750	860	860	1400
Бос жүрістегі айналу жиілігі [мин/айн.]	11000	11000	2000 - 11000	9300
Тегістейтін диск Ø [мм]	115	125	125	150
Шпиндель тегісінің диаметрі	M14	M14	M14	M14
Салмақ [кг]	1.9	2	2	3.5
Қауіпсіздік класы	II	II	II	II

## ҚОСАЛҚЫ БӨЛШЕКТЕРДІҢ ТІЗБЕСІ

1. Блокадалау батырмасы
2. Желдету тесігі
3. Шпиндель қысқышының батырмасы
4. Алмалы-салмалы қорғайтын қабы
5. Сөндіргіш «қосулы / сөндірулі»
6. Қосымша сап
7. Ішкі фланец
8. Тегістейтін / кесетін диск
9. Сыртқы фланец
10. Бұранда (қосымша сапқа арналған)
11. Кодты таңбасы бар шоқы
12. Қысқышты бұранда
13. Сапты блоктан шығаратын батырма
14. Тесігі бар дөңгелек гайкаларға арналған кілт
15. Дискті жылдамдық реттегіші

## ҚОРАПТЫҢ ІШІНДЕГІСІ

Нұсқаулық (1 дана), алмалы-салмалы қорғайтын қабы (1 дана), тесігі бар дөңгелек гайкаларға арналған кілт (1 дана), қосымша сап (1 дана), карбон щеткаларының топтамасы (1 дана).

## ҚОЛДАНЫЛУЫ

Бұл үлгі қатарының бұрышты тегістейтін машиналары металл материалдарды суды қолданбастан кесуге, алғашқы өндеуге және щеткамен тазартуға арнап бағытталған.

## ҚОЛДАНУ КЕЗІНДЕГІ ТЕХНИКАЛЫҚ ҚАУІПСІЗДІК

### Қауіпсіздіктің жалпы ережелері

Қауіпсіздік техникасы бойынша келесі нұсқаулықтар құралды дұрыс қолдануға және дербес қауіпсіздікті қамтамасыз етуге көмектеседі. Сондықтан оларды мұқият оқып шығыңыз.

Аталмыш құралды үшінші тұлғаға беру барысында қауіпсіздік техникасы жөніндегі осы нұсқаулықты да бірге беру керек.

Осы нұсқаулықты және жеткізілетін кешен құрамына кіретін басқа да әдебиеттерді сақтап қойыңыз.

Қауіпсіздік техникасын және құралда көрсетілген қауіпсіздік ережелерін сақтаңыз.

Жұмысты бастамас бұрын құралдың басқару бөлшектерімен танысыңыз, бірақ ең алдымен жедел тоқтату амалдарымен танысыңыз.

Аталған қарапайым ережелерді сақтау сіздің құралыңыздың үнемі жұмысқа жарамдылығын қамтамасыз етуге мүмкіндік береді.

- Пайдалану алдында құралды дұрыс жинақтау қажет.
- Құралды тек мақсаты бойынша ғана пайдаланыңыз.

- Сонымен қатар, құралда қорғаныш жабдықтарды пайдалану жөніндегі ескерту жазбалары мен сілтемелері болуы мүмкін, оларды да оқып шығу қажет. Сақтық, тәжірибелілік, ойластырылғандық, жұмысқа тиісті қатынас және құралды қолдану, тасымалдау, қызмет көрсету және сақтауға қатынасты тұлғалардың тиісті дайындығы келеңсіз оқиғалардың алдын алуға көмектеседі.

- Құралды қараусыз қалдырмаңыз.
- Құралды балалардың пайдалануына жол бермеңіз. Балалардың құралман ойнауына жол бермеңіз.



- Жұмыс алаңына жақын жерде балалардың және жануарлардың болуына жол бермеңіз. Бөгде адамдар жұмыс істеп тұрған құралдан қауіпсіз қашықтықта болуы керек.
- Құралмен жұмыс жасау барысында пайдаланушы үшінші тұлғалар үшін жауапкершілік тартпайды.
- Қолдану жөніндегі осы нұсқаулықпен таныспаған тұлғалар, құралды пайдалануға болатын жасқа жетпеген, кәмелеттік жасқа толмаған балалар, сондай-ақ ішімдікке немесе есірткіге мас күйдегі тұлғалар, медициналық дәрмек әсеріндегі адамдар құралмен жұмыс жасауға рұқсат ала алмайды. Оператордың жасы жергілікті нормативтік актілермен тағайындалады.



**АБАЙЛАҢЫЗ!** Алкоголь, кейбір дәрілік препараттар және есірткілік заттар, сондай-ақ ыстық көтерілу және қалжырау сияқты денсаулық күйлері реакция жылдамдығын төмендетеді. Аталмыш құралды жоғарыда аталған жағдайларда пайдаланбаңыз.

- Барлық қорғаушы жабдықтардың (егер болса) дұрыс орнатылғандығына және олардың жұмысқа жарамды екендігіне көз жеткізіңіз.
- Құралды қорғаушы жабдықтарсыз пайдаланбаңыз (егер болса), немесе ол зақымданған болса пайдаланбаған абзал.
- Құралдың бекітілмей қалған бөлшектерін (сақиналар, болттар, бұрамалар және т. б.) немесе ақауларын тексеріңіз. Құрал жұмысының қауіпсіздігін қамтамасыз ету үшін болттар мен бұрандалардың (егер болса) жақсы бұралғандығын әлсін-әлсін тексеріп отырыңыз. Қажет болса құралды пайдалану алдында зақымданған не ақаулы бөлшектерді жөндеңіз немесе алмастырыңыз. Ақаулы құралды пайдалану кезінде операторға немесе маңайдағы бөгде тұлғаларға ауыр жарақаттар салынуы мүмкін.
- Жұмыс үшін арнайы киімді пайдаланыңыз. Кең киім, әшекейлер, әшекей бұйымдары құралдың қозғалмалы бөліктеріне ілініп қалуы мүмкін. Сәйкес келетін арнайы киімдер киіңіз. Ұшатын қалдық заттардан аяғыңыз бен табаныңызды қорғаңыз. Жалаң аяқ немесе үсті ашық аяқ киім киіп жұмыс істемеңіз. Ұзын шашты артыңызға жинаңыз.
- Тұтқалар мен тұтқыштарды таза және құрғақ етіп ұстаңыз.
- Сәйкес келетін қорғаушы жабдықтарды пайдаланыңыз. Қорғаушы кезәйнектер мен саусаққаптарды қолданыңыз. Ұнтақтармен немесе шығарылатын газ ортасында жұмыс жасау барысында шаңға қарсы респираторды пайдаланыңыз. Қажет

болған жағдайда табаны сырғанамайтын аяқ киім, дулыға немесе құлаққа арналған тығындарды қолданыңыз. Егер шу деңгейі 85 дБ(А) артық болса, міндетті түрде қорғаушы құлаққаптарды пайдаланыңыз.



**АБАЙЛАҢЫЗ!** Жеке бас қорғаныс құралдарын пайдаланыңыз! Қорғаушы жабдықтар мен ЖҚҚ сіздің денсаулығыңыз бен маңайыңыздағылардың денсаулығының қорғанысын қамтамасыз етеді, сондай-ақ құралдың үзіліссіз жұмысына кепілдік береді.

- Құрал кері бұрылған болса немесе жұмысқа жарамсыз күйде болса, оны іске қоспаңыз.
- Жұмыс барысында тұрақты қалыпты сақтаңыз. Үнемі тепе-теңдікті сақтаңыз.
- Жұмыс алаңында тазалықты сақтаңыз. Қоршалған алаңдарда жарақаттану қаупінің жоғары деңгейі байқалады. Құралды пайдаланбас бұрын жұмыс алаңынан барлық бөгде заттарды алып тастаңыз, жұмыс барысында құралдың астына бөгде заттардың түсуіне жол бермеңіз.
- Құралды шамадан тыс қыздырмаңыз.
- Құралды күндізгі жарықта немесе жақсы жасанды желдету кезінде пайдаланыңыз. Құралды нашар көріну жағдайында пайдаланбаңыз.
- Құралды құлатпаңыз, құралдың қандай да бір кедергілермен қақтығысуына жол бермеңіз.

**АБАЙ БОЛЫҢЫЗ!** Абай болыңыз. Жұмыс барысын бақылап отырыңыз. Алаңдай отырып, құралды басқаруды жоғалтып алу мүмкін. Жұмысқа дайындықпен кірісіңіз.

#### Электрлік қауіпсіздік ережелері

**НАЗАР АУДАРЫҢЫЗ!** Электр құралдарын қолдану барысында электр тоғының соққысын болдырмау және жеке бастың жарақаттану оқиғасына жол бермеу мақсатында техникалық қауіпсіздік бойынша мынадай ережелерді сақтау керек. Құралды қолданар алдында осы нұсқаулықтарды оқып шығыңыз және мұқият қадағалаңыз.

- Қауіптілік деңгейін жоғарылату үшін 30 мА-дан аспайтын сөну тоғына есептелген шегермелі қорғаныс құрылғысын (RCD) пайдалану ұсынылады. Әрбір пайдаланған кезде RCD тексеріңіз. Білікті электршіге жүгініңіз.



**НАЗАР АУДАРЫҢЫЗ!** RCD немесе басқа ажыратқышты пайдалану құралдың операторын осы нұсқаулықта көрсетілген жұмыс амалдары ережелері мен қауіпсіздік техникасы талаптарымен танысу міндетінен босатпайды.

- Желідегі кернеу жазба белгіде немесе нұсқаулықта көрсетілген шамаға сәйкес болуы керек. Басқа қоректендіру көздерін пайдаланбаңыз.
- Құралды желіге қосу алдында розетканың құралдың жазба белгісінде көрсетілген мәліметтеріне сай келетіндігіне көз жеткізіңіз.
- Дененің жайсыздандырылған заттармен (құбырлар, радиаторлар, батареялар және рефрижераторлар) жанасуынан сақтаныңыз. Дененің мұндай заттарға жанасуы кезінде электрлік тоқ соққысына шалдығу қаупі артады.



**АБАЙ БОЛЫҢЫЗ!** Күюден немесе тоқ соққысынан сақтану үшін электр өткізгіш бөлшектерге жанаспаңыз.

- Құралдың орнын алмастыру барысында кабельден тартпаңыз.
- Тоқсымды абайлап қолданыңыз. Тоқсымды жылудың әсерінен сақтаныңыз, оның майлаушы заттармен байланысына жол бермеңіз, сондай-ақ өткір немесе жылжымалы заттармен жанастырмауға тырысыңыз.
- Тоқсыммен абай болыңыз.
- Құралды тез тұтанатын сұйықтықтарға және газдарға жақын жерде пайдаланбаңыз.
- Құралды басқа жерге ауыстырмас бұрын оны желіден ажыратыңыз.



**АБАЙ БОЛЫҢЫЗ!** Алдымен құралды сөндіру керек, содан соң розеткадан немесе ұзартқыштан ажыратқан абзал.

- Құрал жұмыс істеп тұрғанда ұзартқышты қыспаңыз. Кабельді бақылап отырыңыз.
- Ұзартқышты құралға өз бетіңізбен тікелей қоспаңыз. Ең жақын жердегі ресми қызмет көрсету орталығына жүгініңіз.
- Тоқсым зақымдалған жағдайда қауіптілік тудырмау үшін оны дайындаушы немесе оның агенті, не болмаса ұқсас білікті мамандар алмастыру керек.
- Егер кабель зақымдалған немесе кесіліп кеткен болса, онда айырды тез арада ашадан алып шығыңыз.



**НАЗАР АУДАРЫҢЫЗ!** ЭЛЕКТРЛІК ТОҚ СОҚҚЫСЫНА ШАЛДЫҒУ ҚАУІПІ БАР!

Өндірістік ортаны бақылап отырыңыз. Электрлік құралдарды жауын астында пайдаланбаңыз. Электрлік құралдарды ылғалды және дымқыл жайларда пайдаланбаңыз. Жұмыс орнын құрғақ ұстаңыз, жарықтандырудың жақсы болуын қамтамасыз етіңіз. Құралды ылғалдан сақтаңыз. Құралды ашық кеңістікте түнде қалдырмаңыз. Құралға суды тиіп кетсе, электрлік тоқ соққысына шалдығу қаупі артады.

- Үнемі және әр қолданыс алдында құрал кабелінің жарамдылығы мен тозу белгісінің болуын тексеріп отырыңыз. Кабелі зақымданған құралды пайдаланбаңыз; ресми қызмет көрсету орталығына жүгініңіз.
- Ғимараттардан тыс жұмыс барысында сәйкес маркалы арнайы ұзартқыштарды ғана пайдаланыңыз. Кабельдің құралдың астына түсуіне жол бермеңіз, оны ылғалдан, жылудың әсерінен сақтаңыз, жақпамайлық заттармен және тез тұтанатын сұйықтықтармен байланысуына жол бермеңіз.
- Құралдың өздігінен қосылуынан сақтаныңыз. Құралды желіге қосар алдында ажыратқыштың «off» (сөнд.) қалпында екендігіне көз жеткізіңіз.
- Құралды іске қосу алдында ондағы барлық кілттер мен орнату бөлшектерін алып таастаңыз.
- Жарамсыз ажыратқышы бар құралды пайдаланбаңыз. Ажыратқышы жарамсыз құрал қауіпті және жөндеуді талап етеді.



**НАЗАР АУДАРЫҢЫЗ!** Аспапты пайдаланған кезде құрамында ісік ауруын тудыратын химиялық заттар бар шаң қалыптасады.

Осындай химиялық заттарға мыналар жатады: қорғасынды әктеуіштер құрамындағы қорғасын, кірпіш пен цементтің құрамына кіретін кварц, химиялық реагенттермен өңделген араланушы материалдар құрамындағы күшпен және хром, басқа да зиянды заттар. Аталған химиялық заттардың әсер ету қаупі олармен жұмыс жасау жиілігіне байланысты. **Олардың зиянды әсерін төмендету үшін жақсы желдетілетін жерде жұмыс істеңіз және қолдану үшін бекітілген ЖҚҚ, мысалы, микроскопиялық бөлшектерді сүзуге арналған шаңға қарсы респираторларды пайдаланыңыз.**

- Құралдың астына бөгде заттар түскен жағдайда құралдың ақаусыз екендігін тексеріңіз және қажетті жөндеу жұмыстарын жүзеге асырыңыз.



- Шамадан тыс діріл пайда болса жедел арада қозғалтқышты сөндіріңіз және себебін анықтаңыз. Діріл ақаудың белгісі болып табылады.
- Жұмыс орнынан кетпес бұрын, құралды жөндеу, тексеру немесе тазарту алдында оны сөндіріңіз және толығымен тоқтағанша күте тұрыңыз.
- Құралдың ішкі бөлшектерін алып тастауға немесе өзгертуге тыйым салынады.

### Қауіпсіздік техникасы бойынша ерекше ережелер

- Температураның үлкен айырмасы қозғалыстағы бөлшектерде конденсаттың пайда болуына соқтыруы мүмкін. Құралдың температурасы жұмыс орнындағы температурамен теңелгенше күту қажет.
- Машинаға арнайы жасалған және оның өндірушісімен ұсынылған аспаптарды ғана қолданыңыз.
- Қолданылатын дисктің сыртқы диаметрі мен қалыңдығы электрлі жетек машинасының паспортты қуаты шамасында болуы тиіс.
- Көлемі дұрыс анықталмаған аспаптар лайықты түрде қорғайтын қабымен жабылмайды немесе реттелмейді.
- Дисктің, фланецтердің немесе кез келген өзге жабдықтың отырғызылатын диаметрі электрлі жетек машинасы шпинделінің астына тура сай келуі қажет.
- Бұзылған аспаптарды қолданбаңыз.
- Сұйықтықпен суынуды қажет ететін дискілерді қолданбаңыз.
- Жұмыс кезінде электрлі жетек машиналарын қашанда мықтап ұстап, дене мен қолды құралдың кері соғу күшіне қарсы тұратындай етіп орналастыру қажет. Кері соққы мен қосу кезінде дисктің айналып тұрған реактивті сәтін дұрыс бақылау үшін әрқашан қосымша сапты қолданыңыз.
- Ешқашан денені айналып тұрған дисктің бағытында, артында немесе жанында ұстамаңыз.
- Құрал кері соққы берген жағдайда машинаны лақтыратын тұсқа өз денеңізді орналастырмаңыз.
- Бөлшектердің бұрыштары мен шеттерін барынша сақтанып өңдеңіз.
- Егер диск бөлшектің ішінде болса, кесу процесін қайта бастамаңыз. Дискке максималды жылдамдыққа дейін қарқындауға мүмкіндік беріп, алғашқы кесікке абайлап енгізіңіз. Диск бөлшектің ішінде тұрғанда айналымды қосатын болса, дисктің қыстырылуы, кесіктен сыртқа атып шығуы немесе ұшып кетуі мүмкін.
- Дисктің қысылу және ұшып кету қаупін төмендету үшін панельді немесе үлкен көлемді кез келген өзге бөлшектерді ұстап тұрыңыз. Өдетте ұзын бөлшектер өз салмағынан майысады.
- Қабырғаларды немесе өзге де көзге көрінбейтін жерді дискпен ойған кезде, сақ болыңыз. Шығып тұрған диск арғы жақтағы газ немесе су құбырын,

электр өткізгішін немесе оның ұшып кетуіне себепші болатын объектілерді кесіп кетуі мүмкін.

- Дискісі толық тоқтамайынша, электрлі жетек машинасын ешқашан қолдан шығармаңыз.
- Тасымалдау кезінде машинаны қоспаңыз.
- Тұтанатын материалдардың жанында машинамен жұмыс істемеңіз.
- Айналып тұрған дисктің жанына қолыңызды қоймаңыз.
- Қосылған машинаны қараусыз қалдырмаңыз.

### ҚОРАПСЫЗДАНДЫРУ

Қаптан алу кезінде барлық бөлшектердің түгел екендігіне көз жеткізіңіз. Соңғы беттегі жинақтау сызбасын қараңыз. Қандай да болмасын бөлшектер бомаған жағдайда немесе ақаулы болған жағдайда IVT қызмет көрсету орталығына жүгініңіз.

### ҚОЛДАНУДЫ БАСТАУ

Қоректендіргіш кернеуінің мәні құралдың құжаттық мәліметтерінде көрсетілген төлқұжаттық деректерге сай болу керек.

### ҚОРҒАУ ҚҰРЫЛҒЫЛАРЫН ОРНАТУ

**Машинаның өзінде көз келген жұмысты бастамай тұрып желі бауын ажыратыңыз. Тегістейтін және кесетін дискпен (8) жұмыс істегенде алмалы-салмалы қорғайтын қабын орнату қажет (4).**

#### Алмалы-салмалы қорғайтын қабы (4)

Қорғайтын қабындағы (4) кодты таңбасы бар шоқы (11) тек машинаның түріне сай келетін қорғайтын қапты ғана орнатуды қамтамасыз етеді.

- Қажет болған жағдайда қысқышты бұранданы босатыңыз (12).
- Кодты таңбасы бар шоқысы бар (11) қапты (4) шпиндель жалғастырғышы маркаланған саңылауына [F1] орнатып, қажетті жұмыс жағдайына дейін айналдырыңыз. [F2]

**Қорғайтын қаптың жабық жағы (4) әрқашан оператор жаққа бағытталған болуы қажет.**

- Қысқышты бұранданы тартыңыз (12).

#### Қосымша сап (6)

Құралды қолдана отырып барлық жұмысты орындау үшін қосымша сап (6) орнату қажет.

- Машина корпусындағы бұранда салғыштарының біріне (10) қосымша сапты (6) бұрап қатырыңыз.

## ДИСКТІ (8) ОРНАТУ



**ЕРКЕРТУ!** Машинаның өзінде кез келген жұмысты бастамай тұрып желі бауын ажыратыңыз.

Рұқсат етілетін айналу жылдамдығы, кемінде, машинаның бос жүрістегі жылдамдығына тең келетін тегістейтін құралдарды ғана қолданыңыз. Алғашқы өңдеуге арналған диск пен кесетін диск жұмыс кезінде қыздаы – олар салқындағанға дейін оларды ұстамаңыз.

### Тегістейтін / кесетін дискті (8) орнату

Тегістейтін дисктің (8) көлеміне назар аударыңыз.

Дисктің ішкі диаметрі ішкі фланецтің көлеміне сай келуі қажет (7), саңылаусыз. Кішірейтетін өткізгіштер мен адаптерлер қолданбаңыз. Кесетін диск (8) қолданған кезде кесетін дисктегі айналу тетігінің бағыты мен машинаның айналу бағыты (шпиндельдің басындағы айналу тетігінің бағыты) бір жақты көрсететініне көз жеткізу қажет.

- Шпиндель қысқышы батырмасын (3) басып, шпиндельді қысыңыз (тек құрал толық тоқтаған кезде!).
- Сыртқы фланецті бұрал шығарыңыз (9).
- Ішкі фланецке (7) дискті орнатыңыз (8).
- Сыртқы фланецті бұрап кігізіңіз (9) және тесігі бар дөңгелек гайкаларға арналған кілттің көмегімен тартыңыз (14). [F3]

**Қосу алдында тегістейтін дисктің (8) дұрыс орнатылғанына және еркін айналатынына көз жеткізіңіз.**

## ҚОСУ / СӨНДІРУ

### (AG-115S) [F4]

#### Қосу

«Қосулы / сөндірулі» сөндіргішін (5) баспай алға жылжытыңыз.

#### Сөндіру

Сөндіргішті кері жылжытыңыз (5).

### (AG-125; AG-125G; AG-150H) [F5]

Абайсызда қосылып кетпес үшін машина блокадалау батырмасымен (1) жабдықталған.

#### Қосу

Машинаны қосу үшін блокадалау батырмасы (1) мен «қосулы / сөндірулі» сөндіргішін (5) басыңыз.

#### Сөндіру

«Қосу / сөндіру» сөндіргішін жіберіңіз (5).

## ПАЙДАЛАНУ ЖӨНІНДЕГІ НҰСҚАУЛЫҚ

### Тегістеу [F6]

30° -тан 40° -қа дейінгі бұрыштан тегістеген жағдайда жақсы нәтижеге қол жетеді. Машинаны жеңіл баса отырып алға және артқа қозғалтыңыз. Осылайша дайындама қатты қызбайды, түссіздену болмайды және қатпарланбайды.

**Кесетін диск ешбір жағдайда да алғашқы өңдеу үшін қолданылмауы қажет.**

### Кесу [F7]

Кесу кезінде баспаңыз, еңкеймеңіз және шайқамаңыз. Өңделетін материалға сай келетін берілістің төмен жылдамдығында жұмыс істеңіз.

### Кесу жүргізілетін бағыт маңызды.

Машинаның айналуы қашанда қозғалысқа кері бағыт бағытында жүргізілуі қажет, сондықтан машинаны ешқашан кері жаққа қозғалтпаңыз. Олай етпеген жағдайда, басқарылмай кесіктен шығып кету қаупі пайда болады. Кескінді немесе тік бұрышты құбырларды кескен кезде, барынша шағын қимадан бастаған дұрыс.

## Жылдамдықты таңдау

### (AG-150H)

Қажетті жылдамдықты дискті реттегіштің (15) көмегімен таңдауға болады (сондай-ақ жұмыс кезінде). [F8]

Қажетті жылдамдық материалға байланысты және практикалық сынақтардың көмегімен анықтауға болады. Төменгі жылдамдықта ұзақ уақыт жұмыс істеген соң машинаны 3 минут бойына жүктеусіз максималды жылдамдықта қосып қою арқылы оған суынуға мүмкіндік беру қажет.

## ҚЫЗМЕТ КӨРСЕТУ ЖӘНЕ САҚТАУ



**АБАЙ БОЛЫҢЫЗ!** Құралмен жұмысты бастау алдында желілік ашаны алып тасатыңыз.

- Құралды және желдеткіш саңылауларын (егер болса) тазалықта ұстаңыз. Үнемі тазарту және қызмет көрсету құралдың жоғары тиімділігін және ұзақ уақыт қолданылуын кепілдейді.
- Өндіріс пен сынаудың мінсіз шарттарына қарамастан, істен шыққан жағдайда, жөндеу жұмыстары IVT ресми орталықтарында жүргізілуі керек.





- Барлық сақиналар, болттар және бұрамалар мұқият бұралуы керек.
- Ақауланған немесе тозған бөлшектерді алмастырыңыз.
- Тек түпнұсқалық қосалқы бөлшектерді ғана пайдаланыңыз. Басқа тараптық өндіруші дайындаған бөлшектер нақты сай болмайды және жарақаттану қаупін жоғарылатады.
- Құралды құрғақ әрі балалардың қолы жетпейтін жерде, тез тұтанатын материалдардан қауіпсіз қашықтықта сақтаңыз.
- Құралға су тигізбеңіз!

### Тазалау жөніндегі нұсқау

Техникалық қызметке жұмыс аяқталған соң машинаны шаң мен кірден тазалау, сонымен қатар тозған карбон щеткаларын ауыстыру кіреді.

- Корпусты дымқыл шүберекпен сүртіп, құралды кептіріңіз. Еріткіштер мен өзге де агрессивалы заттарды қолдануға тыйым салынады.

## ҚОРШАҒАН ОРТАНЫ ҚОРҒАУ



Қалдықты болдырмау мақсатында шикізатты қайта қолдану!

Құралды, қосымша жабдықтарды және қаптаманы экологиялық таза жолмен қайта өңдеуге жіберу керек.

Пластикалық бөлшектер классификациялық қайта өңдеуге жіберіледі.

Осы нұсқаулықтар хлор пайдаланбай дайындалған екінші өңделім қағазына басылған.

 **ҚР аумағында сапа бойынша наразылықтарды қабылдайтын ұйым:** «Костанай DWT/ДВТ» ЖШС | Қостанай қ. Целинная көш., 4 - Қазақстан Республикасы | тел (7142) 28 07 00, -01 | **Организация, принимающая претензии на территории РК: ТОО «Костанай DWT/ДВТ»** | г. Костанай, ул. Целинная, 4 - Республика Казахстан | тел (7142) 28 07 00, -01



**НАЗАР АУДАРЫҢЫЗ! БҰЙЫМҒА ӨЗ БЕТІҢІЗБЕН ЖӨНДЕУ ЖҮРГІЗІП, ОНЫҢ ІЗДЕРІН ЖАСЫРУҒА ТЫРЫСУҒА МҮЛДЕМ БОЛМАЙДЫ!** Тек қана авторлық құқығы бар қызмет көрсету орталығының жөндеу жүргізуге және қамтылған техникалық қызмет көрсетуге құқығы бар. Бұйымның ішкі құрылымына өзгерістер енгізуге тыйым салынады! МҮНДАЙ ӘРЕКЕТТЕР КЕПІЛДІК МІНДЕТТЕМЕЛЕРДЕН БАС ТARTУҒА НЕГІЗ БОЛЫП ҚАНА ҚОЙМАЙ, СОНЫМЕН ҚАТАР ҚАУІПТІ ЖАРАҚАТ АЛУҒА ЖӘНЕ ЗИЯН КЕЛТІРУГЕ СЕБЕПШІ БОЛУЫ МҮМКІН.

## CHARAKTERYSTYKA INSTRUMENTU

Model	AG-115S	AG-125	AG-125G	AG-150H
Napięcie/częstotliwość [V~Hz]	230 ~ 50	230 ~ 50	230 ~ 50	230 ~ 50
Moc znamionowa [W]	750	860	860	1400
Częstotliwość obracania na biegu jałowym [obr/min]	11000	11000	2000 - 11000	9300
Tarcza szlifierska Ø [mm]	115	125	125	150
Średnica otworu wrzeciona	M14	M14	M14	M14
Masa [kg]	1.9	2	2	3.5
Klasa bezpieczeństwa	II	II	II	II

PL

### WYKAZ CZĘŚCI

1. Przycisk blokowania
2. Otwory wentylacyjne
3. Przycisk zacisku wrzeciona
4. Zdejmowana osłona zabezpieczająca
5. Przełącznik «włączone/wyłączone»
6. Rękojeść dodatkowa
7. Kołnierz wewnętrzny
8. Tarcza szlifierska/odcinająca
9. Kołnierz zewnętrzny
10. Gwint (do rękojeści dodatkowej)
11. Występ ze znakiem kodowym
12. Śruba zaciskowa
13. Przycisk odblokowujący rękojeści
14. Kluczek wtykowy do nakrętek z dwoma otworami
15. Pokrętko sterowania prędkością

### ZAWARTOŚĆ PUDŁA

Instrukcja użytkowania (1 szt.), zdejmowana osłona zabezpieczająca (1 szt.), klucz wtykowy do nakrętek z dwoma otworami (1 szt.), rękojeść dodatkowa (1 szt.), zestaw szczerok węglowych (1 szt.).

### PRZEZNACZENIE

Dany model szlifierki kątovej jest przeznaczony do cięcia, obróbki zgrubnej i szczerkowania materiałów metalowych bez stosowania wody.

### TECHNIKA BEZPIECZEŃSTWA PODCZAS EKSPLOATACJI

#### Szczególne reguły bezpieczeństwa

Następne instrukcje po technice bezpieczeństwa pomogą użytkownikowi poprawnie wykorzystywać urządzenie i zapewnić własne bezpieczeństwo. Dlatego trzeba przeczytać ich uważnie. W przypadku przekazania urządzenia trzeciej osobie trzeba przekazać i prawdziwe instrukcje po technice bezpieczeństwa.

Zachowacie daną instrukcję i inną literaturę, która wchodzi do kompletu dostarczenia.

Dotrzymajcie się technikę bezpieczeństwa i przestrzegaj na przyrządzie.

Przed początkiem pracy zapoznajcie się ze sterowaniem i regulami eksploatacji przyrządu, dowiedźcie się, jak zatrzymać przyrząd w wypadku pilnym.

Dotrzymanie tych prostych instrukcji pomoże poprzecć wasz przyrząd w sprawnym stanie.

- Przed wykorzystaniem przyrząd trzeba poprawnie zebrać.

- Wykorzystujcie przyrząd tylko zgodnie z przeznaczeniem.

- Przystuduj napisy uprzedzające na przyrządzie, wzoruj się wskazania po użyciu dostosowań ochronnych. Zapobiec wypadkom nieszczęśliwym pomogą uwaga, rozumne podejście do pracy i odpowiednie przygotowanie osób, które zostały wciągnięte w eksploatację, transportowanie, obsługę i przechowywanie przyrządu.

- Nie zostawiajcie przyrząd bez nadzoru.

- Nie dopuszczajcie wykorzystania przyrządu przez dzieci. Nie pozwalajcie dzieciom grać przyrządem.



- Nie dopuszczajcie znajdowania w pobliżu dzieci i zwierząt. Osoby postronne muszą znajdować się na bezpiecznej odległości od pracującego przyrządu. Zastavte pracę, pokud v blízkosti jsou nepovolany osoby, zejména děti nebo zvířata.
- Przy pracy z przyrządem użytkownik ponosi odpowiedzialność za trzecich osób.
- Osoby, nie zaznajomione z instrukcjami z eksploatacji, dzieci, że jest małoletni, taki, że nie osiągnęły wieku, że pozwala wykorzystywać przyrząd, a także osoby, że znajdują się w stanie alkoholowego albo narkotycznego upojenia, albo pod wpływem medycznych preparatów, nie dopuszczają się do pracy z przyrządem. Wiek operatora ustala się w miejscowych normatywnych aktach.



**UWAGA! Alkohol, niektóre lekarskie preparaty i narkotyczne substancje, a także stan niedomagania, gorączka i zmęczenie obniżają szybkość reakcji. Nie wykorzystujcie narzędzia elektryczne w wypadkach wyższe wymienionych.**

- Przekonajcie się, że wszystkie ochronne dostosowania (jeśli są dostępne) są ustalone i przydatne do eksploatacji.
- Nie wykorzystujcie przyrząd z uszkodzonymi ochronnymi dostosowaniami (jeśli są dostępne), albo bezich.
- Obejrzyjcie przyrząd na obecność detali zamocowanych (nakrętek, bolców, wkrętów i tak dalej) albo obrażeń. Żeby zabezpieczyć bezpieczną pracę przyrządu, okresowo sprawdzaj, czy dobrze są zawleczone bolcy i wkręty. Przy konieczności przed użyciem przyrządu zrób ich remont albo zamianę. W razie użycia uszkodzonego przyrządu operatorowi albo postronnym osobom mogą być нанесione urazy poważne.
- Dla pracy wykorzystujcie odpowiednią odzież. Odzież luźna, ozdoby mogą być zawleczone ruchomymi częściami. Wykorzystujcie odpowiednie ubranie robocze. Obroń odnóża i stopy od śmieciu, które rozlatuje się. Nie pracujcie boso albo w otwartych sandałach. Zbierzcie długie włosy z tyłu.
- Trzymaj ręczki w czystości i suchości.
- Wykorzystujcie odpowiednie dostosowania ochronne. Wykorzystujcie okulary ochronne i rękawiczki. Podczas pracy z proszkami albo podczas odpadów gazów spalinowych wykorzystujcie respirator przeciwpyłowy. W razie potrzeby wólcie nieśliskie obuwie, hełm i wkładki uszne. Jeśli poziom szumu przekracza 85 dB(A), obowiązkowo wykorzystujcie nauszki ochronne.



**UWAGA! Wykorzystowuj środki obrony indywidualnej! Ochronne dostosowania i zasoby obrony indywidualistycznej zabezpieczają obronę waszego zdrowia i zdrowia ludzi, które znajdują się obok, a także gwarantują regularną pracę przyrządu.**

- Nie uruchamiajcie przyrząd, jeśli on jest odwrócony albo znajduje się w nie roboczym położeniu.
- Podczas pracy zachowuj stała pozycje. Ciagle zachowuj rownowage.
- Przed wykorzystaniem posprzątajcie z roboczego placyka wszystkie postronne przedmioty, unikajcie trafienia pod przyrząd postronnych przedmiotów podczas pracy. Dotrzymuj czystość na działce roboczej. Na zagraconych działkach obserwuje się wysoki poziom urazowości.
- Nie przeciągajcie przyrząd.
- Wykorzystujcie przyrząd tylko przy dziennym albo dobrym sztucznym oświetleniu. Nie wykorzystujcie przyrząd w warunkach zlej widzialności
- Nie roń przyrząd, nie dopuszczaj styczności przyrządu z jakimikolwiek przeszkodami.

**OSTROŻNIE! Bądź baczny. Śledź za pracą. Oderwał się, można utracić kierowanie. Podchodź do pracy mądrze.**

#### Reguły bezpieczeństwa elektrycznego

**UWAGA! W celach zapobiegania ciosowi przez prąd elektryczny, sprawiania osobistej krzywdy albo błysku podczas wykorzystania instrumentów elektrycznych trzeba dotrzymywać następane instrukcje po technice bezpieczeństwa. Przed wykorzystaniem instrumentu przeczytajcie i rzetelnie dotrzymujcie dane instrukcje.**

- Żeby zwiększyć poziom bezpieczeństwa, rekomenduje się wykorzystywać urządzenie obrony dyferencjalnej (RCD), przewidziane na prąd odłączenia nie więcej niż 30 mA. Sprawdzajcie RCD przy każdym użyciu. Odwołacie się do elektryka wykwalifikowanego.



**UWAGA! Wykorzystanie RCD albo innego przerywacza nie zwalnia operatora kosiarki od obowiązkowego zapoznania się z regułami techniki bezpieczeństwa i przyjęciami bezpiecznej pracy, wskazanymi w danej instrukcji.**

- Napięcie sieci musi odpowiadać znaczeniu, wskazanemu na tabliczce czy etykiecie. Nie wykorzystujcie inne źródła odżywiania.
- Przed podłączeniem przyrządu do sieci przekonacie się, że gniazdo odpowiada danym, wskazanym na tabliczce.
- Unikaj kontaktu z powierzchniami uziemionymi (rurami, radiatorami, bateriami i chłodniami). Przy uziemieniu przez ciało ryzyko ciosu elektrycznym prądem zwiększa się.



**OSTROŻNIE!** Żeby uniknąć poparzenia albo porażki elektrycznym prądem nie dotykaj do detali elektroprzewodzących.

- Nie ciągnijcie za kabel przy przemieszczeniu przyrządu.
- Wykorzystuj sznur z ostrożnością. Strzeż sznur od działania ciepła, unikaj jego kontaktu z materiałami do smarowania, a także ostrymi przedmiotami albo częściami ruchomymi.
- Bądźcie ostrożne ze sznurem.
- Nie wykorzystuj elektroinstrumenty w pobliżu płynów łatwopalnych i palnych gazów.
- Przed tym, jak przenieść przyrząd na inne miejsce, odłączajcie jego od sieci.



**OSTROŻNIE!** Przyrząd trzeba najpierw odłączyć, a potem odłączyć od gniazda albo przedłużacza.

- Nie przeciskaj przedłużacz podczas pracy przyrządu. Nie trać kabel z widoku.
- Nie podłączaj przedłużacz bezpośrednio do przyrządu samodzielnie. Zwróć się do najbliższego centrum obsługi dzienniku.
- W razie obrażenia sznura zasilania w celu zapobieżenia niebezpieczeństwu jego musi zamienić producent albo jego agent, albo analogiczna osoba wykwalifikowana.
- Natychmiast wyciągnąć widelki z gniazda, jeśli kabel jest uszkodzony albo przekrawany.



**UWAGA!** NIEBEZPIECZEŃSTWO PORAZKI ELEKTRYCZNYM PRĄDEM!

**Śledź za produkcyjnym środowiskiem. Nie wykorzystuj elektroinstrumenty podczas deszczu. Nie wykorzystuj elektroinstrumenty w wilgotnych i surowych pomieszczeniach. Zawieraj roboczą działkę w suchości, zabezpiecz dobre oświetlenie.**

**Strzeż przyrząd od wilgoci. Nie zostawiaj przyrząd na świeżym powietrzu na noc. W wypadku trafienia wody do elektroinstrumentu zwiększa ryzyko ciosu prądem elektrycznym.**

- Regularnie i każdorazowo przed użyciem sprawdzaj kabel żywienia na obecność obrażeń i oznak znoszenia. Nie wykorzystuj przyrząd z uszkodzonym kablem; zwróć się do oficjalnego centrum obsługi.
- Podczas pracy poza pomieszczeniem wykorzystuj tylko przeznaczone dla tego przedłużacze z odpowiednim metkowaniem. Unikaj trafienia kabla pod przyrząd, strzeż jego od wilgoci, od działania ciepła, unikaj kontaktu z materiałami do smarowania i substancjami łatwopalnymi.
- Unikaj okazyjnego rozruchu przyrządu : przed podłączeniem do sieci przekonaj się, że wyłącznik znajduje się w położeniu «off» (wyłączono).
- Przed włączeniem przyrządu wyciągnij klipy i klucze podstawowe.
- Nie wykorzystujcie przyrząd z niesprawnym wyłącznikiem. Przyrząd z niesprawnym wyłącznikiem przedstawia niebezpieczeństwo i wymaga remontu.



**UWAGA!** NIEBEZPIECZEŃSTWO PORAZKI ELEKTRYCZNYM PRĄDEM!

Czasami podczas działania elektroinstrumentów utwarza się kurz, zawierająca substancje chemiczne, które wywołują raka. Do takich substancji chemicznych odnoszą się: ołów w składzie blejwajców, kwarc, który wchodzi do skład cegły i cementu, arsen i chrom, które mieścią się w piłomateriale, obrabionym chemicznymi reagentami, i inne substancje szkodliwe. Ryzyko działania tych substancji chemicznych zależy od częstości przeprowadzenia związanych z nimi prac. **Żeby skrócić ich działanie szkodliwe, pracuj w dobrze przewietrzonym pomieszczeniu i wykorzystuj zatwierdzone dostosowania ochronne, na przykład, przeciwpyłowe respiratory, specjalnie opracowane dla odfiltrowywania mikroskopijnych części.**

- Przy trafieniu pod przyrząd postronnego przedmiotu, obejrj jego na obecność obrażeń i zrób konieczny remont.
- Przy powstaniu wygórowanej wibracji zagłuszenie silnik i natychmiast wyjaśnicie przyczynę. Wibracja zwykle jest oznaką obrażenia.
- Przed tym, jak porzucić robocze miejsce, zrobić remont, przegląd albo oczyszczenie przyrządu, odłącz jego i poczekaj do pełnego zatrzymania się.
- Zakazuje się usuwać albo zmieniać elektryczne i mechaniczne urządzenia obrony.



### Szczególne reguły z technice bezpieczeństwa

- Duże zmiany temperatur mogą spowodować skraplanie się pary wodnej na częściach ruchomych. Należy dać narzędziowi czas na dostosowanie się do temperatury środowiska w miejscu pracy.
- Stosować tylko akcesoria specjalnie przeznaczone do narzędzia i zalecane przez producenta narzędzia.
- Średnica zewnętrzna i grubość stosowanej tarczy powinny znajdować się w granicach pojemności znamionowej narzędzia elektrycznego.
- Znaczenia o nieprawidłowych rozmiarach nie mogą być w sposób odpowiedni chronione lub kontrolowane.
- Wymiary tarczy, kołnierzy lub innych akcesoriów muszą odpowiadać rozmiarom osi narzędzia elektrycznego.
- Nie stosować uszkodzonych akcesoriów.
- Nie należy używać akcesoriów wymagających stosowania cieczy chłodzących.
- Podczas pracy należy mocno trzymać narzędzie elektryczne, utrzymywać pozycję ciała i rąk umożliwiającą zamortyzowanie odrzutu. Należy zawsze używać uchwytu bocznego w celu zapewnienia maksymalnego bezpieczeństwa w razie odrzutu lub reakcji momentu obrotowego podczas uruchomienia.
- Nie utrzymywać ciała na jednej linii z tyłu lub w pobliżu z obracającą się tarczą.
- Nie należy utrzymywać ciała w tym miejscu, w kierunku którego może zostać odrzucone narzędzie.
- Należy zachować szczególną ostrożność podczas pracy przy narożnikach i ostrych krawędziach.
- Nie należy wznawiać cięcia wewnątrz obrabianego przedmiotu. Należy zaczekać, aż tarcza osiągnie pełną prędkość roboczą i dopiero później ostrożnie rozpocząć cięcie. Tarcza tnąca może ulec zakleszczeniu, wyrzuceniu lub odrzuceniu, jeżeli urządzenie zostanie uruchomione wewnątrz obrabianego przedmiotu.
- Należy przytrzymywać panele lub jakiegokolwiek inne przedmioty o wielkich rozmiarach, aby uniknąć ryzyka zakleszczenia lub odrzucenia tarczy.
- Zachowywać ostrożność podczas wcinania tarczy wewnątrz istniejących ścian lub innych stref ślepych. wystająca tarcza może przeciąć rury gazowe lub wodociągowe, kable elektryczne lub przedmioty, które mogą spowodować odrzut.
- Nigdy nie należy wypuszczać z rąk narzędzia elektrycznego, dopóki tarcza nie zatrzyma się całkowicie.
- Nie należy uruchamiać narzędzia elektrycznego podczas przenoszenia.
- Nie należy używać narzędzia elektrycznego w pobliżu materiałów łatwopalnych.
- Nigdy nie należy przybliżać rąk do obracających się akcesoriów.
- Nie należy pozostawiać włączone urządzenie bez opieki.

### ROZPAKOWYWANIE

Przy rozpakowywaniu sprawdźcie obecność wszystkich elementów. Patrz kreślenia do danego kierownictwa. Przy nieobecności albo uszkodzeniu niektórych detali zwróćcie się do centrum podtrzymania IVT.

### POCZĄTEK EKSPLOATACJI

Znaczenie napięcia zasilania musi odpowiadać wskazanemu w tabliczce technicznych danych instrumentu.

### MONTAŻ URZĄDZEŃ OCHRONNYCH

**Przed rozpoczęciem jakichkolwiek prac na samej maszynie, należy odłączyć kabel zasilający. Podczas pracy z tarczami szlifierską i odcinającą (8) należy zamontować zdejmowaną osłonę zabezpieczającą (4).**

#### Zdejmowana osłonę zabezpieczającą (4)

Występ ze znakiem kodowym (11) na osłonie zabezpieczającej (4) pozwala na montaż tylko takiej osłony zabezpieczającej, która odpowiada typowi maszyny.

- W razie konieczności rozluźnić śrubę zaciskową (12).
- Pomieścić osłonę (4) z występem ze znakiem kodowym (11) do wpustu znakowanego na sprężgle wrzeciona [F1] i dokręcić do potrzebnej pozycji roboczej. [F2]

**Zamknięta strona osłony zabezpieczającej (4) powinna być zawsze skierowana w stronę operatora.**

- Dokręcić śrubę zaciskową (12).

#### Rękojeść dodatkowa (6)

Aby wykonywać wszystkie prace z maszyną należy zamontować rękojeść dodatkową (6).

- Wkręcić rękojeść dodatkową (6) do jednego z gwintów (10) na maszynie.

### MONTAŻ TARCZY (8)



**OSTROŻNIE!** Przed rozpoczęciem jakichkolwiek prac na samej maszynie należy wyciągnąć kabel zasilający.

Używać tylko takich narzędzi szlifierskich, których dopuszczalna prędkość obrotowa co najmniej równa się prędkości obrotowej maszyny na biegu jałowym. Tarcza do zgrubnej obróbki i tarcia odcinająca mocno

nagrzewają cię w trakcie pracy. Nie dotykać ich dotychczas, dopóki nie ostygną.

### Montaż tarczy szlifierskiej/odcinającej (8)

Należy zwracać uwagę na wymiary tarczy szlifierskiej (8).

Średnica wewnętrzna tarczy powinna odpowiadać wymiarom kołnierza wewnętrznego (7) bez luzu. Nie stosować przejść lub adapterów obniżających. Przed korzystaniem z tarczy odcinającej należy upewnić się w tym, że kierunek obracania strzałki na tarczy odcinającej i kierunek obracania maszyny (kierunek obracania strzałki na głowicy wrzeciona) wskazują w jednym i tym samym kierunku.

- Zaciśnąć wrzeciono naciskając przycisk zacisku wrzeciona (3) (tylko po całkowitym zatrzymaniu narzędzia!).
- Odkręcić kołnierz zewnętrzny (9).
- Ustawić tarczę (8) na kołnierzu wewnętrznym (7).
- Nakręcić kołnierz zewnętrzny (9) i dokręcić przy pomocy klucza wtykowego do nakrętek z dwoma otworami (16). [F3]

**Przed włączeniem upewnić się w tym, że tarcza szlifierska (8) jest zamontowana prawidłowo i może obracać się swobodnie.**

## WŁĄCZENIE/WYŁĄCZENIE

### (AG-115S) [F4]

#### Włączenie

Przesunąć przełącznik „włączone/wyłączone” (5) do przodu bez nacisku.

#### Wyłączenie

Przesunąć przełącznik z powrotem (5).

### (AG-125; AG-125G; AG-150H) [F5]

Maszyna została zaopatrzona w przycisk blokujący (1) w celu uniknięcia uruchomienia przypadkowego.

#### Włączenie

W celu włączenia maszyny należy popchnąć przycisk blokowania (1) i przełącznik «Włączone/wyłączone» (5).

#### Wyłączenie

Popuścić przełącznik „Włączone/wyłączone” (5).

## ZALECENIA EKSPLOATACYJNE

### Szlifowanie [F6]

Najlepsze wyniki są osiągalne po szlifowaniu pod kątem od 30° do 40°. Przesuwać maszynę do tyłu i do przodu lekko naciskając. W ten sposób półwyrob nie będzie

przegrzewać się za mocno, nie nastąpi odbarwienia i nie będzie nierównych krawędzi.

**Tarcia odcinająca nie powinna być używana do obróbki zgrubnej w żadnych okolicznościach.**

### Cięcie [F7]

Podczas cięcia nie naciskać, nie nachylać i nie kołysać. Pracować na umiarkowanej prędkości odpowiedniej do obrabianego materiału.

**Ważny jest kierunek w którym dokonuje się cięcia.**

Obracanie się maszyny powinno zawsze dokonywać się w kierunku odwrotnym do kierunku ruchu, dlatego nigdy nie należy przesuwania maszyny w przeciwnym kierunku. W przeciwnym przypadku zaistnieje niebezpieczeństwo niekontrolowanego wyrzutu z rozciągania.

Cięcie profili lub rur prostokątnych lepiej rozpoczynać z najmniejszego przekroju.

## WYBÓR PRĘDKOŚCI

### (AG-150H)

Potrzebna prędkość może zostać wybrana przy pomocy pokrętki sterowania prędkością (14) (również podczas pracy). [F8]

Potrzebna prędkość zależy od materiału i może być określona przy pomocy prób praktycznych. Po długotrwałych okresach pracy na niskich prędkościach należy dać maszynie ostygnąć, uruchamiając ją na maksymalnej prędkości bez obciążenia w ciągu około 3 minut.

## OBŚLUGA I PRZECHOWYWANIE



**OSTROŻNIE! Nim zacząć pracę z instrumentem, wyciągnijcie wtyczkę sieciową.**

- Trzymajcie przyrząd i wentylacyjne otwory (jeśli są dostępne) w czystości. W razie popsucia, nie zważając na doskonałe warunki produkcji i wypróbowania, remont musi wykonywać się w oficjalnym serwisowym centrum IVT.

- W razie uszkodzenia, nie zważając na doskonałe warunki produkcji i wypróbowania, remont musi wykonywać się w oficjalnym serwisowym centrum IVT.
- Wszystkie nakrętki, bolcy i wkręty powinny być szczelnie zawlezione.

- Zamień uszkodzone albo zużyte detale.
- Wykorzystujcie tylko oryginalne części zamienne. Detale, zrobione postronnym producentem, przylegają



- nieszczęśliwie i podwyższają ryzyko powstania urazów.
- Zachowuj przyrząd w suchym niedostępnym dla dzieci miejscu, na bezpiecznej odległości od materiałów łatwopalnych.
  - Unikajcie trafienia wody na przyrząd!

#### Wskazówki dotyczące czyszczenia

Obsługa techniczna obejmuje czyszczenie maszyny z zabrudzeń i kurzu po zakończeniu pracy oraz wymianę zużytych szczotek węglowych.

- Oczyszczyć obudowę przy pomocy wilgotnej szmaty i dać wyschnąć. Zabrania się stosowania rozpuszczalników i innych środków agresywnych.

## OCHRONA ŚRODOWISKA PRZYRODNICZEGO



Możliwość recyklingu surowca, nie wyrzucać do śmietnika!

Narzędzia, dodatkowe urządzenia oraz opakowanie nadają się na ekologicznie czysty recykling. Elementy plastikowe są kierowane na klasyfikowany recykling. Niniejsza instrukcja z eksploatacji jest nadrukowana na papierze, który przeszedł recykling, papier nie zawiera chloru.



**UWAGA! NIE NALEŻY DOKONYWAC PRÓB SAMODZIELNEJ NAPRAWY PRODUKTU ANI PRZY NIM MANIPULOWAĆ!** Wszelkie działania dotyczące naprawy lub dodatkowej konserwacji muszą przeprowadzać wykwalifikowani i autoryzowani pracownicy centrum usługowego IVT. Nie należy dokonywać prób modyfikacji żadnych wewnętrznych części produktu! CZYNNOSC TAKA SPOWODUJE CAŁKOWITE UNIEWAŻNIENIE GWARANCJI, A TAKŻE MOŻE DOPROWADZIC DO POWAŻNEGO USZKODZENIA CIAŁA LUB PRODUKTU.

## ХАРАКТАРЫСТЫКА ІНСТРУМЕНТА

Мадэль	AG-115S	AG-125	AG-125G	AG-150H
Напружанне/частата [В-Гц]	230 ~ 50	230 ~ 50	230 ~ 50	230 ~ 50
Намінальная магутнасць [Вт]	750	860	860	1400
Частата кручэння на халастой хадзе [аб./хв.]	11000	11000	2000 - 11000	9300
Шліфавальны дыск Ø [мм]	115	125	125	150
Дыяметр адтуліны шпіндзеля	M14	M14	M14	M14
Вага [кг]	1.9	2	2	3.5
Клас бяспекі	II	II	II	II

**BE**

### ПЕРАЛІК ЗАПЧАСТАК

1. Пімпка блакавання
2. Вентыляцыйныя адтуліны
3. Пімпка заціску шпіндзеля
4. Здымны ахоўны кажух
5. Выключальнік «уключана/выключана»
6. Дадатковая дзяржальня
7. Унутраны фланец
8. Шліфавальны/адразны дыск
9. Вонкавы фланец
10. Разьба (для дадатковай дзяржальні)
11. Выступ з кодавай пазнакай
12. Заціскная шруба
13. Пімпка разблакоўкі дзяржальні
14. Ключ для круглых гаек з адтулінамі
15. Дыскавы рэгулятар хуткасцяў

### ЗМЕСЦІВА СКРЫНКІ

Інструкцыя па эксплуатацыі (1 шт.), здымны ахоўны кажух (1 шт.), ключ для круглых гаек з адтулінамі (1 шт.), дадатковая дзяржальня (1 шт.), набор карбонавых шчотак (1 шт.).

### ПРЫЗНАЧЭННЕ

Вуглашліфавальныя машыны дадзенага мадэльнага рада прызначаны для рэзання, чарнавой апрацоўкі і ачысткі шчоткай металічных матэрыялаў без выкарыстання вады.

### ТЭХНІКА БЯСПЕКІ ПАДЧАС ЭКСПЛУАТАЦЫІ

#### Агульныя правілы бяспекі

Наступныя інструкцыі па тэхніцы бяспекі дапамогуць карыстальніку правільна выкарыстоўваць прыладу і забяспечыць уласную бяспеку. Таму варта прачытаць іх уважліва. У выпадку перадачы прылады трэцяй асобе, неабходна перадаць і сапраўдныя інструкцыі па тэхніцы бяспекі.

Захавайце дадзеную інструкцыю і іншую літаратуру, якая ўваходзіць у камплект пастаўкі.

Вынікайце тэхніцы бяспекі і перасцярогам на інструменты.

Перад пачаткам працы азнаёмцеся з органамі кіравання прыбора, але, першым чынам, вывучыце спосабы яго экстранага прыпынку.

Выконванне гэтых простых інструкцый дапаможа ўтрымоўваць ваш інструмент у спраўным стане.

- Перад выкарыстаннем інструмент неабходна правільна сабраць.

- Выкарыстоўвайце інструмент толькі па прызначэнні.

- Вывучыце папераджальныя надпісы на інструменты, вынікайце ўказанням па выкарыстанні ахоўных прыстасаванняў. Прадурхіліць няшчасныя выпадкі дапамогуць уважлівасць, разумны падыход да працы і адпаведная падрыхтоўка асоб, задзейнічаных у эксплуатацыі, транспартаванні, абслугоўванні і захоўванні інструмента.

- Не пакідайце інструмент без нагляду.

- Не дапушчайце выкарыстанне інструмента дзецьмі. Не дазваляйце дзецям гуляць з інструментам.





• Не дапушчайце знаходжання зблізка дзяцей і жывёл. Староннія асобы павінны знаходзіцца на бяспечнай адлегласці ад працуючага інструмента. Спыніце працу, калі паблізу знаходзіцца староннія людзі, асабліва дзеці, ці жывёлы.

• Пры працы з інструментам карыстач нясе адказнасць за траціх асоб.

• Асобы, не азнаёмыя з інструкцыямі па эксплуатацыі, дзеці, непаўналетнія, не дасягнулыя ўзросту, які дазваляе выкарыстоўваць інструмент, а таксама асобы, якія знаходзяцца ў стане алкагольнага ці наркатычнага ап'янення, або пад уздзеяннем медыцынскіх прэпаратаў, не дапушчаюцца да працы з інструментам. Узрост аператара вызначаны ў мясцовых нарматыўных актах.

няслізкай абутак, каску і вушныя ўкладышы. Калі ўзровень шуму перавышае 85 дБ(А), абавязкова выкарыстоўвайце ахоўныя слухаўкі.



**УВАГА!** Выкарыстоўвайце сродкі індывідуальнай аховы! Ахоўныя прыстасаванні і сродкі індывідуальнай аховы забяспечваюць ахову вашага здароўя і здароўя іншых асоб, а таксама гарантуюць бесперабойную работу інструмента.

• Не запускайце інструмент, калі ён знаходзіцца ў перавернутым ці няправільным працоўным палажэнні.

• Падчас працы захоўвайце ўстойлівае становішча. Увесь час захоўвайце раўнавагу.

• Захоўвайце чысціню на працоўным участку. На загрузачных участках назіраецца высокі ўзровень траўматызму. Перад выкарыстаннем інструмента прыбярыце з рабочей пляцоўкі ўсе староннія прадметы, а таксама пазбягайце пападання пад інструмент старонніх прадметаў падчас працы.

• Не перагружайце інструмент.

• Выкарыстоўвайце прыладу толькі пры дзённым або добрым штучным асвятленні. Не выкарыстоўвайце інструмент ва ўмовах дрэннай бачнасці.

• Не губляйце інструмент, не дапускайце сутыкнення інструмента з якімі-небудзь перашкодамі.

**Будзьце ўважлівыя. Сачыце за працай. Адцягнуўшыся, можна страціць кіраванне. Выкарыстоўвайце разумны сэнс.**

### Правілы электробяспекі

**УВАГА!** У мэтах прадухілення ўдару электрычным токам, траўматызму ці ўзгарання пры выкарыстанні электраінструментаў **неабходна выконваць наступныя інструкцыі па тэхніцы бяспекі. Перад выкарыстаннем прылады прачытайце і старанна выконвайце дадзеныя інструкцыі.**

• Каб павысіць узровень бяспекі, рэкамендуецца выкарыстоўваць прыладу дыферэнцыяльнай абароны (RCD), разлічанае на ток адключэння не больш чым 30 мА. Правярайце RCD пры кожным выкарыстанні. Звярніцеся да кваліфікаванага электрыка.

**УВАГА!** Алкаголь, некаторыя лекавыя прэпараты і наркатычныя рэчывы, а таксама стан хворасці, жар і стома зніжаюць хуткасць рэакцыі. Не выкарыстоўвайце электраінструменты ў вышэйпералічаных выпадках.



• Пераканаіцеся, што ўсе ахоўныя прыстасаванні (ёсць у наяўнасці) ўсталяваны і прыдатныя да эксплуатацыі.

• Не выкарыстоўвайце інструмент без ахоўных прыстасаванняў (ёсць у наяўнасці), або калі яны пашкоджаны.

• Аглядзіце інструмент на наяўнасць незамацаваных дэталей (гаек, нітаў, шруб і г.д.) ці пашкоджанняў. Каб забяспечыць бяспечную работу інструмента, перыядычна правярайце, ці добра зацягнуты ніты і шрубкі (ёсць у наяўнасці). Пры неабходнасці перад выкарыстаннем інструмента вырабіце іх рамонт ці замену. У выпадку выкарыстання пашкоджанага інструмента аператару ці староннім тварам могуць быць нанесены сур'езныя траўмы.

• Выкарыстоўвайце для работы адпаведную спецвопратку. Прасторная адзежа, упрыгожванні могуць быць зацягнуты рухомымі часткамі. Выкарыстоўвайце адпаведную спецвопратку, доўгія штаны і трывалы абутак. Ахоўвайце ногі і ступні ад разлятаючага смецця. Не працуйце басанож ці ў адкрытых сандалях. Збярыце доўгія валасы ззаду.

• Утрымоўваеце ручкі ў чысціні і сухасці.

• Выкарыстоўвайце адпаведныя ахоўныя прынады. Выкарыстоўвайце ахоўныя акуллары і пальчаткі. Пры працы з парашкамі або пры выкідах выхляпных газаў выкарыстоўвайце противопылевой рэспіратар. Пры неабходнасці надзенце



## Інструкцыя па эксплуатацыі



**УВАГА!** Выкарыстанне RCD ці іншага перарывальніка не вызваляе аператара ад абавязковага азнаямлення з правіламі тэхнікі бяспекі і прыёмамі бяспечнай працы, вызначанымі ў дадзенай інструкцыі.

- Напруга сеткі павінна адпавядаць значэнню, паказанаму на таблічцы ці цэтліку. Не выкарыстоўвайце іншыя крыніцы сілкавання.
- Перад падключэннем прылады да сеткі пераканайцеся, што разетка адпавядае дадзеных, пазначаных на цэтліку.
- Пазбягайце кантакту з заземленымі паверхнямі (трубамі, радыятарамі, батарэямі і рэфрыжэратарамі). Пры заземленні праз цела рызыка ўдару электрычным токам павялічваецца.



**АСЦЯРОЖНА!** У пазбяганне апёку ці паразы электрычным токам не датыкайцеся да дэталей, якія праводзяць электрычны ток.

- Не цягніце за кабель пры перасоўванні інструмента.
- Выкарыстоўвайце шнур з асцярожнасцю. Беражыце шнур ад уздзеяння цяпла, пазбягайце яго кантакту са змазвальнымі матэрыяламі, а таксама вострымі прадметамі ці рухомымі часткамі.
- Будзьце асцярожныя са шнурам.
- Не выкарыстоўвайце электраінструменты зблізку лёгкаўзгаральных вадкасцяў і гаручых газаў.
- Перад тым, як пераносіць інструмент на іншае месца, адключайце яго ад сеткі.



**АСЦЯРОЖНА!** Інструмент неабходна спачатку адключыць, а затым адлучыць ад разетки ці падаўжальніка.

- Не пераціскайце падаўжальнік падчас працы прыбора. Не губляйце кабель з выгляду.
- Не падлучайце падаўжальнік проста да прыбора самастойна. Звярніцеся ў бліжэйшы афіцыйны цэнтр абслугоўвання.
- Пры пашкоджанні шнура харчавання, каб пазбегнуць небяспекі яго павінен замяніць вытворца або яго агент, ці аналагічнае кваліфікаванае твар.
- Неадкладна атрымаць вилку з разетки, калі кабель пашкоджаны або разрэзаны.



**УВАГА!** НЕБЯСПЕКА ПАРАЗЫ ЭЛЕКТРЫЧНЫМ ТОКАМ!

Сачыце за асяроддзем на рабочай пляцоўцы. Не выкарыстоўвайце электраінструменты падчас дажджу. Не выкарыстоўвайце электраінструменты ў вільготных і волкіх памяшканнях. Утрымоўвайце рабочую пляцоўку ў сухасці, забяспечце добрае асвятленне. Беражыце прыбор ад вільгаці. Не пакідайце прыбор на адкрытым паветры на ноч. Пры трапленні вады ў электраінструмент павялічваецца рызыка ўдару электрычным токам.

- Рэгулярна і кожны раз перад выкарыстаннем правярайце кабель сілкавання на наяўнасць пашкоджанняў і прыкмет зносу. Не выкарыстоўвайце інструмент з пашкоджаным кабелем; звярніцеся ў афіцыйны цэнтр абслугоўвання.
- Падчас працы па-за памяшканнем, выкарыстоўвайце толькі прызначаныя для гэтага падаўжальнікі з адпаведнай маркіроўкай. Пазбягайце трапленню кабеля пад інструмент, беражыце яго ад вільгаці, ад уздзеяння цяпла, пазбягайце кантакту са змазвальнымі матэрыяламі і лёгкаўзгаральнымі рэчывамі.
- Пазбягайце выпадковага запуску інструмента: перад падлучэннем да сеткі пераканайцеся, што выключальнік знаходзіцца ў палажэнні «off» (выкл.).
- Перад уключэннем інструмента выміце ўсталявальныя кліны і ключы.
- Не выкарыстоўвайце інструмент з няспраўным выключальнікам. Інструмент з няспраўным выключальнікам уяўляе небяспеку і павінен быць адрамантаваны.



**УВАГА!** Часам падчас працы электраінструментаў ўтворацца пыл, якая змяшчае хімічныя рэчывы, якія выклікаюць рак.

Да такіх хімічных рэчываў адносяцца: свінец у складзе свінцовых бяліл, кварц, які ўваходзіць у склад цэгла і цэменту, мыш'як і хром, што змяшчаюцца ў піламатэрыяле, апрацаваным хімічнымі рэагентамі, і іншыя шкодныя рэчывы. Рызыка уздзеяння дадзеных хімічных рэчываў залежыць ад чашчыні правядзення звязаных з імі работ. Каб скараціць іх шкоднае ўздзеянне, працуйце ў памяшканні, якое добра вентылюецца, і выкарыстоўвайце зацверджаныя ахоўныя прыстасаванні, напрыклад, супрацьпылавая рэспіратары, адмыслова распрацаваныя для адфільтравання мікраскапічных часціц.



- Пры трапленні пад інструмент старонняга прадмета, аглядаўце яго на наяўнасць пашкоджанняў і вырабіце неабходны рамонт.
- Пры ўзнікненні празмернай вібрацыі заглушыце інструмент і неадкладна высвятліце чынік. Вібрацыя звычайна з'яўляецца прыкметай пашкоджання.
- Перад тым, як пакінуць працоўнае месца, вырабіце рамонт, агляд ці ачыстку інструмента, адключыце яго і пачакайце да поўнага спынення.
- Забараняецца здымаць або змяняць ўнутраныя дэталі.

### Адмысловыя правілы па тэхніцы бяспекі

- Вялікія перапады тэмпературы могуць прывесці да ўтварэння кандэнсату на рухомых частках. Неабходна пачакаць, каб тэмпература інструмента зраўнавалася з тэмпературай на працоўным месцы.
- Ужываць прыстасаванні, толькі спецыяльна прызначаныя для машыны і рэкамендаваныя яе вытворцам.
- Вонкавы дыяметр і таўшчыня выкарыстоўваемага дыска знаходзіцца ў межах пашпартнай магутнасці электрапрывадной машыны.
- Прыстасаванні з няправільна вызначанымі памерамі немагчыма належным чынам зачыніць кожным або адрэгуляваць.
- Пасадкавы дыяметр дыска, фланцаў або любых іншых прыладаў павінен акурат падыходзіць пад шпіндэль электрапрывадной машыны.
- Не выкарыстоўваць няспраўныя прыстасаванні.
- Не выкарыстоўваць дыскі, якія патрабуюць ахалоджвання вадкасцю.
- Пры рабоце неабходна заўсёды трывала ўтрымліваць электрапрывадныя машыны і размяшчаць цела і рукі такім чынам, каб здолець супрацьстаяць сілам аддачы інструмента. Заўсёды выкарыстоўваць дапаможнае дзяржанне для найлепшага кантролю аддачы або крутоўнага рэактыўнага моманту дыска падчас яго пуску.
- Не размяшчаць сваё цела на адной лініі, ззаду або побач з вярчальным дыскам.
- Не размяшчаць сваё цела ў тым месцы, куды адкіне машыну ў выпадку аддачы інструмента.
- З асаблівай асцярогай апрацоўваць куты і край дэталю.
- Не аднаўляць працэс рэзання, калі дыск знаходзіцца ў цэле дэталі. Дазвольце дыску загнацца да максімальнай хуткасці і асцярожна ўвесці яго ў першапачатковы разрэз. Дыск можа затрымацца, вырвацца ўверх з разрэзу або зрабіць адскок, калі дыск знаходзіцца ў цэле дэталі.
- Прытрымліваць панэлі і любыя іншыя дэталі вялікіх памераў, каб паменьшыць рызыку зашчымлення і адскоку дыска. Доўгія дэталі

звычайна прагінаюцца ад уласнай вагі.

- Праяўляць асцярожнасць пры ўразанні дыска ў існуючыя сцены або іншыя зоны, недасягалыя для агляду. Выступаючы дыск можа разрэзаць знаходзячыся на адваротным баку газавыя або вадаправодныя трубы, электраправодку або аб'екты, якія выклічуць яго адскок.
- Ніколі не выпускайце з рук электрапрывадную машыну, пакуль яе дыск поўнасцю не спыніцца.
- Не запускайце машыну падчас пераноскі.
- Не працуйце з машынай паблізу матэрыялаў, якія лёгка загарваюцца.
- Не размяшчайце руку побач з дыскам які круціцца.
- Не пакідайце уключаную машыну без дагляду.

### РАСПАКАВАННЕ

Пры Распакаванні, праверце наяўнасць усіх элементаў. Глядзіце чаржы да дадзенай інструкцыі. Пры адсутнасці або няспраўнасці некаторых дэталю, звярніцеся ў цэнтр падтрымкі ІVТ.

### ПАЧАТАК ЭКСПЛУАТАЦЫІ

Значэнне напружання харчавання павінна адпавядаць паказанаму ў табліцы пашпартных дадзеных інструмента.

### УСТАЛЯВАННЕ ПРЫЛАД ЗАСЦЯРОГІ

**Перад пачаткам любой працы на самой машыне, адлучыце сеткавы шнур. Падчас работы са шліфавальным і адрэзным дыскамі (8) неабходна ўсталяваць здымны ахоўны кажух (4).**

#### Здымны ахоўны кажух (4)

Выступ з кодавай пазнакай (11) на ахоўным кажусе (4) забяспечвае ўсталяванне толькі такога ахоўнага кажуха, які адпавядае тыпу машыны.

- Пры неабходнасці прыслабіць заціскную шрубку (12).
- Змясціць кажух (4) з выступам з кодавай пазнакай (11) ў маркіраваную пазу на муфту шпіндзеля [F1] і павярнуць да неабходнага працоўнага становішча. [F2]

**Зачынены бок ахоўнага кажуха (4) павінны быць заўсёды накіраваны ў бок аператара.**

- Зацягнуць заціскную шрубку (12).

#### Дадатковая дзяржальня (6)

Для выканання ўсіх работ з выкарыстаннем прылады неабходна ўсталяваць дадатковую дзяржальню (6).

· Ушрубавач дадатковую дзяржальню (6) у адзін са шрубавых раздымаў (10) на корпусе машыны.

## УСТАЛЯВАННЕ ДЫСКА (8)



**УВАГА!** Перад пачаткам любых работ на самой машыне, адлучыце сеткавы шнур.

Выкарыстоўвайце толькі такія шліфавальныя прылады, чыя дапушчальная хуткасць кручэння, найменш, роўная хуткасці кручэння машыны на халастой хадзе. Дыск для чарнавой апрацоўкі і адразны дыск моцна награюцца падчас працы – не дакранайцеся да іх, пакуль яны не астудзяцца.

**Усталяванне шліфавальнага/адразнага дыска (8)**  
Зважайце на памеры шліфавальнага дыска (8).

Унутраны дыяметр дыска павінны адпавядаць памерам унутранага фланца (7), без наяўнасці зазораў. Не выкарыстоўвайце памяньшальныя перахаднікі ці адаптары. Пры выкарыстанні адразнага дыска неабходна пераканацца ў тым, каб кірунак стрэлкі кручэння на адразным дыску і кірунак кручэння машыны (кірунак стрэлкі кручэння на шпіндзельнай галоўцы) паказвалі ў адным кірунку.

· Заціснуць шпіндзель націскам пімпкі заціску шпіндзеля (3) (толькі пасля поўнага спынення прылады!).  
· Адшрубавач вонкавы фланец (9).  
· Усталяваць дыск (8) на ўнутраны фланец (7).  
· Нашрубавач вонкавы фланец (9) і зацягнуць з дапамогай ключа для круглых гаек з адтулінамі (16).  
[F3]

**Перад уключэннем пераканайцеся ў тым, што шліфавальны дыск дакладна ўсталяваны і можа вольна круціцца.**

## УКЛЮЧЭННЕ/ВЫКЛЮЧЭННЕ

**(AG-115S) [F4]**

**Уключэнне**

Перасунуць выключальнік «уклучана/выключана» (5) наперад без націску.

**Выключэнне**

Перасунуць выключальнік у адваротны бок (5).

**(AG-125; AG-125G; AG-150H) [F5]**

Машына абсталявана пімпкай блакавання (1) для выключэння выпадковага запуску.

**Уключэнне**

Для ўключэння машыны націснуць пімпку блакавання (1) і выключальнік «уклучана/выключана» (5).

**Выключэнне**

Адпусціць выключальнік «уклучана/выключана» (5).

## ДАПАМОЖНІК ПА ЭКСПЛУАТАЦЫІ

**Шліфаванне [F6]**

Найлепшыя вынікі дасягаюцца пры шліфаванні пад вуглом ад 30° да 40°. Перасоўвайце машыну ўзад ды ўперад з лёгкім націскам. Такім чынам, загатоўка не нагрэецца занадта, абескаляроўванне не адбудзецца і разоры ня ўзнікнуць.

**Адразны дыск не павінны выкарыстоўвацца для чарнавой апрацоўкі ні ў якім разе.**

**Рэзанне [F7]**

Падчас рэзання не націскаць, не нахіляць і не разгойдваць. Працаваць з ўмеранай хуткасцю падачы, адпаведнай матэрыялу як і апрацоўваецца.

**Істотным з'яўляецца кірунак, у якім ажыццяўляецца рэзанне.**

Кручэнне машыны заўсёды павінна ажыццяўляцца ў напрамку, які адваротным кірунку руху, таму ніколі не рухайце машыну ў зваротны бок. У адваротным выпадку існуе небяспека некантралюемага выкідку з разрэзу.

Пры рэзанні профіляў ці простакутных труб лепш пачынаць з найменшага сячэння.

## ВЫБАР ХУТКАСЦЯЎ

**(AG-150H)**

Патрабаваную хуткасць можна абраць з дапамогай дыскавага рэгулятара (14) (таксама і падчас працы).  
[F8]

Неабходная хуткасць залежыць ад матэрыялу і можа быць вызначана з дапамогай практычных тэстаў. Пасля працяглых перыядаў працы на нізкіх хуткасцях неабходна даць машыне астыць, запусціўшы яе на максімальнай хуткасці без нагрузкі на працягу прыкладна 3 хвілін.



## АБСЛУГОЎВАННЕ І ЗАХАВАННЕ



**АСЦЯРОЖНА!** Перш чым пачаць працу з інструментам, дастаньце сеткавай штэпсель.

- Утрымоўвайце прыбор і вентыляцыйныя адтуліны (ёсць у наяўнасці) ў чысціні. Рэгулярная ачыстка і абслугоўванне гарантуюць высокую эфектыўнасць і працяглую эксплуатацыю інструмента.
- У выпадку выхаду з ладу, нягледзячы на здзейсненыя ўмовы вытворчасці і выпрабаванняў, ремонт павінен выконвацца ў афіцыйным сэрвісным цэнтры ІVT.
- Усе гайкі, ніты і шрубы павінны быць шчыльна зацягнуты.
- Замяніце пашкоджаныя ці зношаныя дэталі.
- Захоўваеце інструмент у сухім недаступным для дзяцей месцы, на бяспечнай адлегласці ад лёгкаўзгаральных матэрыялаў.
- Пазбягайце траплення вады на інструмент!

### Указанні па чыстцы

Тэхнічнае абслугоўванне складаецца з чысткі машыны ад забруджвання ды пылу напрыканцы працы, а таксама замену зношаных карбонавых шчотак.

- Ачысціць корпус вільготнай тканінай і даць прыладзе высахнуць. Забараняецца выкарыстанне растваральнікаў і іншых агрэсіўных рэчываў.

## АХОВА НАВАКОЛЬНАГА АСЯРОДДЗЯ



**Другаснае выкарыстанне сыравіны замест выкідвання яго ў смецце!**

Інструмент, дадатковыя прылады і ўпакоўка падлягаюць экалагічна чыстай утылізацыі.

Пластыкавыя элементы адпраўляюцца на класіфікаваную перапрацоўку.

Даная кіраўніцтва па эксплуатацыі надрукавана на другаснай паперы, якая не змяшчае хлор.



**УВАГА! ВЫКОНВАЦЬ РАМОНТ ВЫРАБА САМАСТОЙНА І СПРАБАВАЦЬ СХВАЦЬ ЯГО СЛЯДЫ Абсалютна НЕДАПУШЧАЛЬНА!** Толькі аўтарызаваны ІVT Сэрвіс-Цэнтр мае права на правядзенне рамонту і пашыранага тэхнічнага абслугоўвання. Унясенне зменаў ва ўнутраную структуру выраба забаронена! ТАКІЯ ДЗЕЯННІ НЕ ТОЛЬКІ З'ЯВЛЯЮЦА ПАДСТАВАЙ У АДМОВЕ АД ГАРАНТЫЙНЫХ АБАВЯЗКАЎ, АЛЕ І МОГУЦЬ СТАЦЬ ПРЫЧЫНАЙ ПАШКОДЖАННЯЎ І СУР'ЁЗНЫХ КАЛЕЦТВАЎ.

## ХАРАКТЕРИСТИКА ІНСТРУМЕНТУ

Мадэль	AG-115S	AG-125	AG-125G	AG-150H
Напруга-частота [В-Гц]	230 ~ 50	230 ~ 50	230 ~ 50	230 ~ 50
Номінальна потужність [Вт]	750	860	860	1400
Частота обертання на холостому ходу [об./хв.]	11000	11000	2000 - 11000	9300
Шліфувальний диск Ø [мм]	115	125	125	150
Діаметр отвору шпинделя	M14	M14	M14	M14
Вага [кг]	1.9	2	2	3.5
Клас безпеки	II	II	II	II

## ПЕРЕЛІК ЗАПЧАСТИН

1. Кнопка блокування
2. Вентиляційні отвори
3. Кнопка затискача шпинделя
4. Знімний захисний кожух
5. Вимикач «увімкнено/вимкнено»
6. Додаткова рукоятка
7. Внутрішній фланець
8. Шліфувальний / відрізний диск
9. Зовнішній фланець
10. Різьба (для додаткової рукоятки)
11. Виступ з кодовою міткою
12. Затискний гвинт
13. Кнопка розблокування рукоятки
14. Ключ для круглих гайок з отворами
15. Дисківий регулятор швидкостей

## ВМІСТ КОРОБКИ

Інструкція для експлуатації (1 шт.), знімний захисний кожух (1 шт.), ключ для круглих гайок з отворами (1 шт.), додаткова рукоятка (1 шт.), набір карбонових щіток (1 шт.).

## ПРИЗНАЧЕННЯ

Кутошліфувальні машини цього модельного ряду призначені для різання, чорнової обробки та очищення щіткою металевих матеріалів без використання води.

## ТЕХНІКА БЕЗПЕКИ ПРИ ЕКСПЛУАТАЦІЇ

### Загальні правила безпеки

Наступні інструкції з техніки безпеки допоможуть користувачеві правильно використовувати пристрій і забезпечити власну безпеку. Тому слід прочитати їх уважно. У разі передачі інструменту третій особі слід передати і ці інструкції з техніки безпеки.

Збережіть цю інструкцію та іншу літературу, що входить в комплект поставки.

Дотримуйтесь техніки безпеки та застережень на інструмент.

Перед початком роботи ознайомтеся з органами управління і правилами експлуатації інструменту, дізнайтеся, як зупинити інструмент в екстремому випадку.

Дотримування цим простим інструкціям допоможе підтримати ваш інструмент у справному стані.

- Перед використанням інструмент необхідно правильно зібрати.
- Використовуйте інструмент тільки за призначенням.
- Вивчіть попереджувальні написи на приладі, дотримуйтесь вказівок щодо використання захисних пристосувань. Запобігти нещасні випадки допоможуть уважність, розумний підхід до роботи і відповідна підготовка осіб, задіяних в експлуатації, транспортуванні, обслуговуванні та зберіганні інструменту.
- Не залишайте інструмент без нагляду.
- Не допускайте використання інструменту дітьми. Не дозволяйте дітям гратися з інструментом.
- Не допускайте знаходження поблизу дітей і тварин. Сторонні повинні знаходитися на безпечній



відстані від працюючого інструменту. Припиніть роботу, якщо поблизу знаходяться сторонні люди особливо діти або тварини.

- При роботі з інструментом користувач несе відповідальність за третіх осіб.
- Особи, які не ознайомлені з інструкціями з експлуатації, діти, неповнолітні, які не досягли віку, який дозволяє використовувати інструмент, а також особи, що перебувають у стані алкогольного або наркотичного сп'яніння, або під впливом медичних препаратів, не допускаються до роботи з інструментом. Вік оператора встановлюється у місцевих нормативних актах.



**УВАГА! Алкоголь, деякі лікарські препарати та наркотичні речовини, а також стан нездоров'я, жар і стомлення знижують швидкість реакції. Не використовуйте інструменти у перерахованих вище випадках.**

- Переконайтеся, що всі захисні пристосування (якщо є в наявності) встановлені і придатні до експлуатації.
- Не використовуйте інструмент з пошкодженими захисними пристосуваннями (якщо є в наявності), або якщо вони пошкоджені.
- Огляньте інструмент на наявність незакріплених деталей (гайок, болтів, гвинтів і т.д.) або пошкоджень. Щоб забезпечити безпечну роботу інструменту, періодично перевіряйте, чи добре затягнуті болти і гвинти. При необхідності перед використанням інструменту зробіть їх ремонт або заміну. В разі використання пошкодженого інструменту оператору або стороннім особам можуть бути нанесені серйозні травми.
- Для роботи використовуйте відповідний спецодяг. Просторий одяг, прикраси можуть бути затягнуті, рухомими частинами. Використовуйте відповідний спецодяг. Захистіть ноги та ступні від розлітаючогося сміття. Не працюйте босоніж або у відкритих сандалях. Зберіть довге волосся ззаду.
- Утримуйте ручки в чистоті і сухості.
- Використовуйте відповідні захисні пристрої. Використовуйте захисні окуляри і рукавички. При роботі з порошками або при викидах вихлипних газів використовуйте протипиловий респіратор. При необхідності одягніть неслизьке взуття, каску і вушні вкладки. Якщо рівень шуму перевищує 85 дБ (А), обов'язково використовуйте захисні навушники.



**УВАГА! Використовуйте засоби індивідуального захисту! Захисні пристосування та ЗІЗ забезпечують захист вашого здоров'я і здоров'я знаходяться поблизу людей, а також гарантують безперебійну роботу приладу.**

- Не запускайте інструмент, якщо він перевернут або знаходиться в не робочому стані.
- Під час роботи зберігайте стійке положення. Постійно зберігайте рівновагу.
- Перед використанням приборіть з робочого майданчика всі сторонні предмети, уникайте потрапляння під інструменту сторонніх предметів під час роботи. Дотримуйтеся чистоти на робочій ділянці. На захарашених ділянках спостерігається високий рівень травматизму.
- Не перевантажуйте інструмент.
- Використовуйте інструмент тільки при денному або гарному штучному освітленні. Не використовуйте інструмент в умовах поганої видимості.
- Не впускайте прилад, не допускайте зіткнення інструменту з будь-якими перешкодами.

**Будьте уважні. Слідкуйте за роботою. Абстрагувавшись, можна втратити керування. Підходьте до роботи розумно.**

### Правила електробезпеки

**З метою запобігання удару електричним струмом, заподіяння особистої шкоди або спалаху при використанні електроінструментів необхідно дотримуватися наступних інструкцій з техніки безпеки. Перед використанням інструменту прочитайте і ретельно виконуйте дані інструкції.**

- Щоб підвищити рівень безпеки, рекомендовано використовувати пристрій диференціального захисту (RCD), розрахований на струм відключення не більше ніж 30 мА. Перевіряйте RCD при кожному використанні. Зверніться до кваліфікованого електрика.



**УВАГА! Використання RCD або іншого переривника не звільняє оператора газонокосарки від обов'язкового ознайомлення з правилами техніки безпеки і прийомами безпечної роботи, зазначеними в цій інструкції.**

## Інструкція для експлуатації

- Напруга мережі повинна відповідати значенню, зазначеному на табличці або ярлику. Не використовуйте інші джерела живлення.
- Перед підключенням інструменту до мережі переконайтеся, що розетка відповідає даним, зазначеним на ярлику.
- Уникайте контакту з поверхнями (труб, радіаторами, батареями та рефрижераторами). При заземленні через тіло ризик удару електричним струмом підвищується.



**ОБЕРЕЖНО! Щоб уникнути опіку або ураження електричним струмом, не торкайтеся електропровідних деталей.**

- Не тягніть за кабель при переміщенні інструменту.
- Використовуйте шнур з обережністю. Бережіть шнур від впливу тепла, уникайте його контакту з мастильними матеріалами, а також гострими предметами чи тими, що рухаються.
- Будьте обережні з шнуром.
- Не використовуйте електроінструменти поблизу легкозаймистих рідин і горючих газів.
- Перед тим, як переносити інструмент на інше місце, відключайте його від мережі.



**ОБЕРЕЖНО! Інструмент необхідно спочатку відключити, а потім від'єднати від розетки або подовжувача.**

- Не затискайте подовжувач під час роботи інструменту. Не втрачайте кабель з уваги.
- Не підключайте подовжувач безпосередньо до інструменту, самостійно. Зверніться до найближчого офіційний центр обслуговування.
- При пошкодженні дроту живлення, щоб уникнути небезпеки, його повинен замінити виробник або його агент, або аналогічно кваліфікована особа.
- Негайно витягти вилку з розетки, якщо кабель пошкоджений або розрізаний.



**УВАГА! НЕБЕЗПЕКА УРАЖЕННЯ ЕЛЕКТРИЧНИМ СТРУМОМ!**

Слідкуйте за виробничим середовищем. Не використовуйте електроінструменти під час дощу. Не використовуйте електроінструменти у вологих і сирих приміщеннях. Тримайте робочу ділянку в сухості, забезпечте гарне

освітлення. **Бережіть інструмент від вологи. Не залишайте прилад на відкритому повітрі на ніч. При попаданні води в електроінструмент підвищується ризик удару електричним струмом. Не пережимайте удлинитель во время работы инструмента. Не теряйте кабель из виду.**

- Регулярно і кожного разу перед використанням перевіряйте кабель живлення на наявність пошкоджень і ознак зносу. Не використовуйте прилад з пошкодженим кабелем; зверніться до офіційного сервісного центру.
- При роботі поза приміщення використовуйте тільки призначені для цього подовжувачі з відповідним маркуванням. Уникайте потрапляння кабелю під інструмент, оберігайте його від вологи, від впливу тепла, уникайте контакту зі мастильними матеріалами та легкозаймистими речовинами.
- Уникайте випадкового запуску інструменту: перед підключенням до мережі переконайтеся, що вимикач знаходиться в положенні «off» (вкл.)
- Перед включенням інструменту витягніть настановні клини та ключі.
- Не використовуйте інструмент з несправним вимикачем. Інструмент з пошкодженим вимикачем становить небезпеку і вимагає ремонту.



**УВАГА! Інколи під час роботи електроінструментів утворюється пил, що містить хімічні речовини, що викликають рак.**

До таких хімічних речовин відносяться: свинець у складі свинцевого білила, кварц, що входить до складу цегли і цементу, миш'як і хром, що містяться в пиломатеріалі, обробленому хімічними реагентами, та інші шкідливі речовини. Ризик впливу даних хімічних речовин залежить від частоти проведення пов'язаних з ними робіт. **Щоб скоротити їх шкідливий вплив, працюйте в добре провітрюваному приміщенні і використовуйте затверджені захисні пристосування, наприклад, протипилові респіратори, спеціально призначені для фільтрування мікроскопічних часток.**

- При попаданні під інструмент стороннього предмета, огляньте його на наявність пошкоджень і зробіть необхідний ремонт.
- При виникненні надмірної вібрації заглушіть інструмент і негайно з'ясуйте причину. Вібрація зазвичай є ознакою пошкодження.
- Перед тим, як залишити робоче місце, проведіть ремонт, огляд або очищення інструменту, вимкніть його і почекайте до повної зупинки.





- Забороняється знімати або змінювати внутрішні деталі інструменту.

### Особливі правила з техніки безпеки

- Великі перепади температури можуть призвести до утворення конденсату на рухомих частинах. Необхідно витримати час, щоб температура інструменту зрівнялася з температурою на робочій ділянці.
- Застосовувати пристрої, тільки спеціально призначені для машини та рекомендовані її виробником.
- Зовнішній діаметр і товщина застосованого диска повинні знаходитися в межах паспортної потужності електроприводної машини.
- Пристрої з невірно визначеними розмірами неможливо належним чином закрити кожухом або відрегулювати.
- Посадочний діаметр диска, фланців або будь-якого іншого приладдя повинний точно підходити під шпindel електроприводної машини.
- Не застосовувати несправні пристрої.
- Не застосовувати диски, що потребують охолодження рідиною.
- Під час роботи необхідно постійно міцно утримувати електропривідні машини і розташовувати тіло і руки таким чином, щоб зуміти протистояти силам віддачі інструменту. Завжди використовувати допоміжну рукоятку для найкращого контролю віддачі або крутного реактивного моменту диска під час його пуску.
- Не розташовувати своє тіло на одній лінії, позаду або поруч з диском, що обертається.
- Не розташовувати своє тіло в тому місці, куди відкине машину в разі віддачі інструменту.
- З особливою обережністю обробляти кути і краї деталей.
- Не відновлювати процес різання, якщо диск знаходиться в тілі деталі. Дати диску розігнатися до максимальної швидкості і обережно ввести його в початковий розріз. Диск може застрягти, вирватися вгору з розрізу, або відскочити, якщо запустити оберти, коли диск знаходиться в тілі деталі.
- Притримувати панелі або будь-які інші деталі великих розмірів, щоб зменшити ризик защемлення і відскоку диска. Довгі деталі звичайно прогинаються від власної ваги.
- Проявляти обережність при врізанні диска в наявні стіни або інші зони, недоступні для огляду. Виступаючий диск може розрізати газові або водопровідні труби, електропроводку, що знаходяться на зворотному боці, або об'єкти, які виключать його відскок.
- Ніколи не випускайте з рук електроприводну

машину, поки її диск повністю не зупиниться.

- Не запускайте машину під час перенесення.
- Не працюйте з машиною поблизу легкозаймистих матеріалів.
- Не розташовуйте руку поруч з диском, що обертається.
- Не залишайте включену машину без нагляду.

### РОЗПАКУВАННЯ

При розпакуванні перевірте наявність всіх елементів. Див креслення до даного керівництва. При відсутності або несправності деяких деталей зверніться до центру підтримки IVT.

### ПОЧАТОК ЕКСПЛУАТАЦІЇ

Значення напруги живлення повинні відповідати зазначеному в таблиці паспортних даних інструменту.

### УСТАНОВЛЕННЯ

### ПРИСТРОЇВ

#### ЗАХИСТУ

**Перед початком будь-яких робіт на самій машині, відключіть сітьовий кабель. При роботі з шліфувальним та відрізним дисками (8) необхідно встановити знімний захисний кожух (4).**

#### Знімний захисний кожух (4)

Виступ з кодовою міткою (11) на захисному кожусі (4) забезпечує установлення лише такого захисного кожуха, який відповідає типу машини.

- При необхідності послабити затискний гвинт (12).
- Помістити кожух (4) з виступом з кодовою міткою (11) в маркований паз на муфту шпінделя [F1] і повернути до необхідного робочого положення. [F2]

**Закритий сторона захисного кожуха (4) повинна бути завжди спрямована в бік оператора.**

- Затягнути затискний гвинт (12).

#### Додаткова рукоятка (6)

Для виконання всіх робіт з використанням інструмента необхідно встановлювати додаткову рукоятку (6).

- Угвинтити додаткову рукоятку (6) в один з гвинтових роз'ємів (10) на корпусі машини.

## УСТАНОВЛЕННЯ ДИСКА (8)



**УВАГА!** Перед початком будь-яких робіт на самій машині, від'єднайте сітьовий кабель.

Використовуйте тільки такі шліфувальні інструменти, чия допустима швидкість обертання, щонайменше, дорівнює швидкості обертання машини на холостому ходу. Диск для чорнової обробки і відрізний диск дуже нагріваються в процесі роботи – не торкайтеся них до тих пір, поки вони не охолонуть.

**Установлення шліфувального/відрізного диска (8)**  
Звертайте увагу на розміри шліфувального диска (8).

Внутрішній діаметр диска повинен відповідати розмірам внутрішнього фланця (7), без наявності зазорів. Не використовуйте зменшуючі перехідники або адаптери. При використанні відрізного диска необхідно переконаватися в тому, щоб напрямок стрілки обертання на відрізному диску і напрямок обертання машини (напрямок стрілки обертання на шпіндельній голівці) вказували в одному напрямку.

- Затиснути шпіндель натисканням кнопки затискача шпинделя (3) (тільки при повній зупинці інструмента!).
- Відгвинтити зовнішній фланець (9).
- Встановити диск (8) на внутрішній фланець (7).
- Нагвинтити зовнішній фланець (9) і затягнути за допомогою ключа для круглих гайок з отворами (16). [F3]

**Перед увімкненням переконайтеся в тому, що шліфувальний диск правильно установлений і може вільно обертатися.**

## УВІМКНЕННЯ / ВИМКНЕННЯ

**(AG-115S) [F4]**

**Увімкнення**

Пересунути вимикач «увімкнено/вимкнено» (5) вперед без натискання.

**Вимкнення**

Пересунути вимикач назад (5).

**(AG-125; AG-125G; AG-150H) [F5]**

Машина обладнана кнопкою блокування (1), щоб уникнути випадкового запуску.

**Увімкнення**

Для увімкнення машини натиснути кнопку блокування (1) і вимикач «увімкнено/вимкнено» (5).

**Вимкнення**

Відпустити вимикач «увімкнено/вимкнено» (5).

## ІНСТРУКЦІЯ З ЕКСПЛУАТАЦІЇ

**Шліфування [F6]**

Найкращі результати досягаються при шліфуванні під кутом від 30° до 40°. Переміщуйте машину назад і вперед з легким натиском. Таким чином, заготовка не нагріється дуже сильно, знебарвлення не відбудеться і борозен не утвориться.

**Відрізний диск не повинен використовуватися для чорнової обробки ні за яких обставин.**

**Різнання [F7]**

При різанні не натискати, не нахилити і не розгойдувати. Працювати при помірній швидкості подачі, що підходить для оброблюваного матеріалу.

**Важливим є напрямок, в якому здійснюється різання.**

Обертання машини завжди повинно здійснюватися в напрямку, зворотному напрямку руху, тому ніколи не рухайте машину у зворотний бік. В протилежному разі існує небезпека неконтрольованого викиду з розрізу. При різанні профілів або прямокутних труб краще почати з найменшого перерізу.

## ВИБІР ШВИДКОСТЕЙ

**(AG-150H)**

Необхідну швидкість можна обрати за допомогою дискового регулятора (14) (також і під час роботи). [F8]

Необхідна швидкість залежить від матеріалу і може бути визначена за допомогою практичних випробувань. Після тривалих періодів роботи на низьких швидкостях необхідно дати машині охолонути, запустивши її на максимальній швидкості без навантаження протягом приблизно 3 хвилин.

## ОБСЛУЖИВАННЯ И ХРАНЕНИЕ



**УВАГА!** Перш ніж почати роботу з інструментом, витягніть мережний штепсель.

- Тримайте інструмент і вентиляційні отвори (якщо є в наявності) в чистоті. Регулярне чищення та обслуговування гарантують високу ефективність і тривалу експлуатацію інструменту.



- У разі виходу з ладу, не дивлячись на зроблені помилки умови виробництва та випробувань, ремонт повинен виконуватися в офіційному сервісному центрі ІVТ.
- Всі гайки, болти і гвинти повинні бути щільно затягнуті.
- Замініть пошкоджені або зношені деталі.
- Використовуйте тільки оригінальні запчастини. Деталі, виготовлені стороннім виробником, прилягають нещільно і підвищують ризик виникнення травм.
- Зберігайте інструмент у сухому недоступному для дітей місці, на безпечній відстані від легкозаймистих матеріалів.
- Запобігайте попадання води на інструмент!

**Вказівки щодо чищення**

Технічне обслуговування включає в себе чищення машини від забруднень і пилу по закінченню роботи, а також заміну зношених карбонових щіток.

- Очистити корпус вологою тканиною і дати інструменту висохнути. Забороняється використання розчинників та інших агресивних речовин.

**ЗАХИСТ НАВКОЛИШНЬОГО СЕРЕДОВИЩА**

**Вторинне використання сировини замість викидання його на сміття!**

Інструмент, додаткові речі та упаковка підлягають екологічно чистій утилізації. Пластикові елементи відправляються на класифіковану переробку. Цей посібник з експлуатації надруковано на вторинному папері, який не містить хлор.



**УВАГА! ЗДІЙСНЮВАТИ РЕМОНТ ВИРОБУ САМОСТІЙНО І НАМАГАТИСЯ ПРИХОВАТИ ЙОГО СЛІДИ АБСОЛЮТНО НЕПРИПУСТИМО!** Тільки авторизований ІVТ Сервіс-Центр має право на здійснення ремонту і розширеного технічного обслуговування. Внесення змін у внутрішню будову виробу заборонено! ТАКІ ДІЇ НЕ ТІЛЬКИ Є ПІДСТАВОЮ ДЛЯ ВІДМОВИ ВІД ЗОБОВ'ЯЗАНЬ, АЛЕ Й МОЖУТЬ ПРИЗВЕСТИ ДО УШКОДЖЕНЬ І СЕРІОЗНИХ КАЛІЦТВ.

## SPECIFICHE TECNICHE

Modello	AG-115S	AG-125	AG-125G	AG-150H
<b>Voltaggio ~ Frequenza [V ~ Hz]</b>	230 ~ 50	230 ~ 50	230 ~ 50	230 ~ 50
<b>Potenza nominale [W]</b>	750	860	860	1400
<b>Velocità a vuoto [RPM]</b>	11000	11000	2000 - 11000	9300
<b>Diametro del disco Ø [mm]</b>	115	125	125	150
<b>Alberino</b>	M14	M14	M14	M14
<b>Peso [Kg]</b>	1.9	2	2	3.5
<b>Classe di sicurezza</b>	II	II	II	II

## COMPONENTI

1. Pulsante di sblocco dell'interruttore
2. Fessure di ventilazione
3. Bottone di blocco dell'alberino
4. Protezione mobile
5. Interruttore di accensione / spegnimento
6. Maniglia ausiliaria
7. Flangia interna
8. Disco di taglio / smerigliatura
9. Flangia esterna
10. Fori filettati per maniglia ausiliaria
11. Protrusione per lo scorrimento della protezione
12. Vite di fissaggio
13. Pulsante di sblocco della maniglia
14. Chiave della flangia
15. Rotella di selezione della velocità

## CONTENUTO DELLA CONFEZIONE

Manuale d'istruzioni (1 pz), chiave della flangia (1 pz), protezione mobile (1 pz), maniglia ausiliaria (1 pz), set di spazzole di carbone (1 pz).

## UTILIZZO

Questo modello è da utilizzarsi per operazioni di taglio, di smerigliatura o di abrasione su materiali metallici senza l'utilizzo di acqua.

## NORME DI SICUREZZA PER L'USO

### Regole generali di sicurezza

Le seguenti istruzioni di sicurezza servono per il corretto utilizzo dello strumento e per la tutela della propria sicurezza, pertanto si prega di leggere molto attentamente.

Quando si passa questo strumento ad una terza persona, anche queste istruzioni devono essere consegnate.

Conservare questo manuale di istruzioni e tutta la documentazione in dotazione con lo strumento per farvi riferimento in futuro, in caso di bisogno.

Integrare le seguenti norme di sicurezza con le indicazioni riportate sul prodotto.

Prendere confidenza con tutti i pulsanti e i controlli e assicurarsi di conoscere il corretto utilizzo dello strumento prima di iniziare a utilizzarlo, ma soprattutto assicurarsi di sapere come interromperne l'uso in caso di emergenza.

Seguire queste semplici istruzioni contribuirà inoltre a mantenere lo strumento in buone condizioni di lavoro.

- Lo strumento deve essere montato correttamente prima dell'uso.
- Usare lo strumento solamente per gli scopi per cui è stato progettato.

In aggiunta al prodotto sono state progettate anche delle etichette di sicurezza che devono essere prese in considerazione assieme con le indicazioni in merito all'equipaggiamento di sicurezza che deve essere adottato. La prevenzione di incidenti dipende dalla consapevolezza, dal buon senso e dalla formazione adeguata di tutti i soggetti coinvolti nell'utilizzo, nel trasporto, nella manutenzione e stoccaggio dello strumento.

- Non lasciare mai lo strumento incustodito.
- Non permettere ai bambini di utilizzare lo strumento. I bambini devono essere tenuti sempre sotto controllo per impedire che giochino con lo strumento.

Tenere i bambini e gli animali domestici lontano. I terzi devono essere mantenuti a un'opportuna distanza di sicurezza quando lo strumento è in uso. Interromperne l'utilizzo se vi sono nei paraggi altre persone, specialmente bambini o animali domestici.

- L'utente è responsabile per i terzi, mentre lavora con lo strumento.



· Le persone che non conoscono le istruzioni per l'uso, i bambini, i minori che non hanno ancora raggiunto l'età minima per l'utilizzo di questo strumento e le persone sotto l'influenza di alcool, droghe o farmaci non sono autorizzati ad utilizzare lo strumento. Alcune normative locali possono stabilire l'età minima dell'utilizzatore.



**ATTENZIONE! Il consumo di alcool, farmaci e droghe, oltre a stati di malattia, febbre e stanchezza possono influenzare la capacità di reagire. Non usare lo strumento in una o più di queste condizioni.**

· Assicurarsi che tutti i dispositivi di protezione (se presenti) siano montati correttamente e che siano in buone condizioni.

· Non usare mai lo strumento con i dispositivi di sicurezza o eventuali protezioni (se presenti) difettosi o senza dispositivi di sicurezza correttamente montati.

· Ispezionare bene lo strumento per cercare parti eventualmente allentate (per esempio: dadi, bulloni, viti, etc) e eventuali danni. Controllare a intervalli frequenti, che viti e bulloni siano adeguatamente serrati e che le attrezzature siano in buone condizioni di lavoro. Ripararle o sostituirle, se necessario, prima di utilizzare lo strumento. Gravi lesioni all'operatore e ai presenti possono verificarsi se vi è un danno allo strumento.

· Durante il funzionamento dello strumento, vestirsi adeguatamente. Non indossare abiti larghi o gioielli che potrebbero impigliarsi nello strumento. Indossare indumenti da lavoro adatti. Si raccomanda che le gambe e i piedi siano ben coperti, al riparo da eventuali schegge durante il lavoro. Non utilizzare lo strumento se si è a piedi nudi o con sandali aperti. I capelli lunghi devono essere raccolti dietro la nuca.

· Mantenere tutte le impugnature e i manici asciutti, puliti e privi di olio o grasso.

· Usare dispositivi di protezione. Usare occhiali di protezione e guanti di sicurezza. Indossare anche una mascherina antipolvere durante le operazioni polverulente e se sono presenti gas di scarico. Quando è necessario, indossare anche scarpe robuste e antiscivolo, casco e tappi per le orecchie. Se il livello di rumore supera 85 dB (A), è obbligatoria una protezione acustica.



**ATTENZIONE! Utilizzare dispositivi di protezione personale! I dispositivi di sicurezza e le attrezzature di protezione personale proteggono la propria salute e la salute degli altri e garantiscono un funzionamento senza problemi dello strumento.**

· Non iniziare ad utilizzare lo strumento se questo è capovolto o non è nella corretta posizione di lavoro.

· Accertarsi di avere una corretta posizione mentre si opera con lo strumento. Mantenere una posizione salda e un buon equilibrio in ogni momento.

· Tenere pulita l'area di lavoro. Prima dell'uso dello strumento, tutti gli eventuali ostacoli devono essere rimossi dalla zona di lavoro; prestare attenzione anche a eventuali corpi estranei durante il lavoro.

· Non forzare lo strumento.

· Lavorare solo alla luce del giorno o comunque in condizioni di sufficiente illuminazione artificiale. Non utilizzare mai lo strumento senza una buona visibilità.

· Fare attenzione a non fare cadere lo strumento o ad urtarlo contro ostacoli.

**ATTENZIONE! Mantenere sempre un'attenzione costante. Prestare attenzione a quello che si sta facendo. La distrazione può causare la perdita di controllo. Utilizzare il buon senso.**

#### Regole di sicurezza elettriche

**ATTENZIONE! Quando si usano utensili elettrici, si devono osservare le seguenti istruzioni di sicurezza per evitare il rischio di scosse elettriche, lesioni personali e incendio. Leggere e osservare attentamente tali istruzioni prima di utilizzare lo strumento.**

· Per una maggiore sicurezza, si raccomanda di usare un dispositivo di protezione dalla corrente residua (RCD) con una corrente di apertura non superiore ai 30 mA. Controllare sempre tale dispositivo ogni volta che si usa la macchina. Consultare un elettricista affidabile.



**ATTENZIONE! L'uso di un RCD o di un salvavita nel cablaggio non dispensa l'utente dal considerare le seguenti istruzioni di sicurezza e seguire indicazioni di lavoro sicure illustrate in questo manuale.**

· Il valore di tensione della corrente deve corrispondere a quello descritto sulla targhetta dei dati tecnici. Non usare altri voltaggi. La connessione del dispositivo a qualsiasi altra fonte di energia può causare danni.

· Prima di inserire la spina nella presa della corrente, assicurarsi che il voltaggio sia corretto e corrisponda a quello riportato sulla targhetta dell'apparecchio.

· Evitare il contatto del corpo con eventuali oggetti a terra, come tubi, radiatori, fornelli e frigoriferi. C'è un aumento del rischio di scosse elettriche se il corpo è messo a terra.



**ATTENZIONE! Toccare le parti elettrificate può causare morte per scosse elettriche o bruciature.**

- Non spostare mai l'apparecchio tirandolo per il cavo.
- Non tirare il cavo elettrico. Tenerlo lontano da fonti di calore, olio, spigoli vivi o parti in movimento.
- Guidare i cavi elettrici sempre in modo sicuro.
- Non utilizzare utensili elettrici vicino a liquidi o a gas infiammabili.
- Scollegare sempre l'apparecchio dalla rete elettrica prima di trasportarlo in altri luoghi.



**ATTENZIONE! L'apparecchio deve sempre essere staccato dalla corrente prima di scollegare qualsiasi connettore ad innesto o prolunga.**

- Non passare l'apparecchio sopra al cavo elettrico mentre lo strumento è in funzione. Assicurarsi di sapere sempre dove si trova il cavo.
- Non collegare da sé un cavo di alimentazione direttamente al dispositivo. Portarlo presso il punto di assistenza più vicino.
- Per evitare qualsiasi rischio, in caso di danneggiamento, il cavo di alimentazione dovrebbe essere sostituito dal produttore o da un suo agente, o comunque da personale qualificato.
- Staccare immediatamente la spina dalla presa di corrente se il cavo è danneggiato o tagliato.



**ATTENZIONE! PERICOLO DI SCOSSA ELETTRICA!**

**Esaminare sempre l'ambiente di lavoro. Non esporre i dispositivi elettrici alla pioggia. Non utilizzare gli elettroscandali in luoghi umidi o bagnati. Mantenere l'area di lavoro ben illuminata ed asciutta. Evitare che il dispositivo si bagni o venga esposto all'umidità. Non lasciarlo fuori la notte. Se entra acqua in un apparecchio elettrico vi è un aumento del rischio di scosse elettriche.**

- Il cavo di alimentazione deve essere controllato periodicamente e, prima di ogni utilizzo, assicurarsi che non sia danneggiato o usurato. Se il cavo non è in buone condizioni, non utilizzare l'apparecchio; portarlo in un centro di assistenza autorizzato.
- Quando lo strumento viene impiegato all'aperto, utilizzare esclusivamente un cavo di prolunga per esterni, marchiato per questo uso specifico. Tenerlo

lontano dalla zona di lavoro, da umidità, superfici bagnate o oleose e lontano da fonti di calore e combustibili.

- Evitare qualsiasi avviamento involontario del dispositivo: accertarsi che l'interruttore di accensione sia spento prima di collegare lo strumento alla corrente.
- Rimuovere eventuali chiavi di regolazione prima di accendere lo strumento.
- Non utilizzare lo strumento se l'interruttore di accensione / spegnimento è difettoso o non funziona correttamente. Qualsiasi strumento che non può essere controllato tramite il suo interruttore è pericoloso e deve essere riparato.



**ATTENZIONE! Durante l'utilizzo dello strumento, potrebbero essere prodotte alcune polveri contenenti sostanze chimiche che possono causare il cancro, difetti genetici e altri problemi riproduttivi.**

Alcune di queste sostanze chimiche sono: vernici a base di piombo, silice cristallina di mattoni e cemento e altri prodotti per muratura, arsenico e cromo derivanti da legname trattato chimicamente e altri prodotti pericolosi. Se tali polveri sono presenti, il rischio varia in base alla lunghezza dell'esposizione e al tipo di lavoro.

**Per ridurre l'esposizione a tali sostanze chimiche, ogni volta che si compiono operazioni polverulente, lavorare in una zona ben ventilata con dispositivi di sicurezza approvati, come le maschere anti-polvere, che sono state appositamente progettate per filtrare anche le particelle microscopiche.**

- Se con lo strumento si colpisce un corpo estraneo, esaminare il dispositivo per individuare eventuali danni e procedere con tutte le riparazioni necessarie prima di riavviare e continuare a lavorare.
- Se lo strumento inizia a vibrare in modo anomalo, spegnerlo e cercare di individuare immediatamente la causa. Vibrazioni anomale sono dovute generalmente a malfunzionamenti.
- Spegnerlo sempre il dispositivo e aspettare che esso si sia fermato completamente quando lo si lascia incustodito, prima di fare manutenzione, prima di controllarlo e pulirlo.
- È proibito modificare o rimuovere qualsiasi parte interna del dispositivo.

#### **Regole di sicurezza specifiche**

- Ampie variazioni di temperatura potrebbero generare condensa sui circuiti. Lasciare alla macchina il tempo necessario di adattarsi alla temperatura dell'ambiente.



- Non utilizzare accessori che non siano specificatamente progettati e raccomandati dal costruttore.
- Il diametro esterno e lo spessore degli accessori devono essere compresi nei valori indicati in tabella.
- Accessori di dimensioni scorrette potrebbero non lavorare adeguatamente o risultare incontrollabili.
- Le dimensioni del mandrino dei dischi, delle flange e di qualunque altro accessorio devono corrispondere esattamente al supporto dell'utensile.
- Non utilizzare accessori danneggiati.
- Non montare accessori che richiedono l'utilizzo di liquidi refrigeranti.
- Mantenere una presa salda sullo strumento e posizionarsi in modo da avere una postura ferma per resistere ai contraccolpi. Utilizzare sempre la maniglia ausiliaria per un controllo completo dello strumento contro i contraccolpi o il momento di inerzia durante l'accensione dello strumento.
- Non posizionare il corpo in linea, nè dietro o vicino al disco di taglio / smerigliatura.
- Non posizionarsi nell'area in cui l'elettrotensile potrebbe spostarsi in seguito ad un contraccolpo.
- Prestare particolare attenzione quando si lavora su bordi e angoli.
- Non riprendere le operazioni di taglio sul pezzo in lavorazione. Lasciare che il disco raggiunga la massima velocità e rientrare con attenzione nel taglio. Se l'utensile viene riavviato sul pezzo in lavorazione, il disco può grippare, sollevarsi o sobbalzare.
- Supportare i pannelli o qualsiasi pezzo in lavorazione sovradimensionato per minimizzare il rischio di contraccolpi e incastramenti del disco. I pezzi in lavorazione di grandi dimensioni tendono a flettersi sotto il loro stesso peso.
- Prestare attenzione quando si effettua un taglio in una parete esistente o in un'altra superficie chiusa. Il disco sporgente, potrebbe tagliare tubi del gas o dell'acqua, cavi elettrici o incontrare oggetti che potrebbero causare contraccolpi.
- Non posare mai l'utensile fino a quando l'accessorio di taglio non si sarà completamente arrestato.
- Non azionare l'elettrotensile mentre lo si sta trasportando al proprio fianco.
- Non utilizzare lo strumento vicino a materiali infiammabili.
- Non mettere la mano vicino all'accessorio rotante.
- Non lasciare la macchina incustodita quando è in funzione.

## ESTRARRE DALL'IMBALLAGGIO

Quando si apre la confezione, assicurarsi che tutti i componenti siano inclusi. Consultare le istruzioni su questo manuale. Per eventuali parti mancanti o danneggiate, si prega di contattare l'assistenza IVT.

## MESSA IN FUNZIONE

Usare sempre la corretta tensione di alimentazione: essa deve coincidere con le specifiche riportate sulla targhetta apposta sul prodotto.

## MONTAGGIO DEI DISPOSITIVI DI PROTEZIONE

**Prima di operare sullo strumento, scollegare il cavo di alimentazione dalla corrente elettrica. Quando si lavora con il disco di taglio / smerigliatura (8), dovrà essere montata la protezione mobile (4).**

### Protezione mobile (4)

La protrusione per lo scorrimento della protezione (11) sulla protezione mobile (4) ne assicura il montaggio solo su macchine idonee.

- Allentare le vite di fissaggio (12), se necessario.
- Collocare la protezione mobile (4) in posizione, allineando la protrusione per lo scorrimento della protezione (11) nella scanalatura [F1] e ruotarla fino alla posizione di lavoro desiderata. [F2]

**La parte chiusa della protezione mobile (4) dovrà essere sempre rivolta in direzione dell'operatore.**

- Serrare le vite di fissaggio (12).

### Maniglia ausiliaria (6)

Per ogni lavoro con lo strumento, dovrà essere montata la maniglia ausiliaria (6).

- Avvitare la maniglia ausiliaria (6) in uno dei fori filettati (10) presenti sullo strumento.

## MONTAGGIO DEL DISCO DI TAGLIO / SMERIGLIATURA (8)



**ATTENZIONE! Prima di qualsiasi lavoro sulla macchina, scollegare il cavo di alimentazione.**

Utilizzare solo utensili, la cui velocità di rotazione sia uguale o superiore al numero di giri a vuoto dello strumento. I dischi di smeriglio e abrasione possono diventare roventi quando si lavora; evitare di venire a contatto prima del loro raffreddamento.

### Montaggio del disco di taglio / smerigliatura (8)

Fare attenzione alla dimensione del disco di taglio / smerigliatura (8).

Il diametro interno del disco deve combaciare con la

flangia interna (7) senza gioco. Non utilizzare riduttori o adattatori. Quando si utilizza un disco di taglio / smerigliatura (8), assicurarsi che la freccia stampigliata su di esso punti nella stessa direzione di quella indicata sulla macchina.

- Bloccare l'albero premendo sul bottone di blocco dell'alberino (3) (solo quando lo strumento non è acceso!).
- Svitare la flangia esterna (9).
- Collocare il disco di taglio / smerigliatura (8) sulla flangia interna (7).
- Avvitare nuovamente la flangia esterna (9) e serrarla con la chiave della flangia (14). **[F3]**

**Prima di accendere lo strumento, verificare che il disco di taglio / smerigliatura (8) sia correttamente montato e che possa girare liberamente.**

## ACCENSIONE / SPEGNIMENTO

**(AG-115S) [F4]**

### Accensione

Far scorrere l'interruttore di accensione / spegnimento (5) in avanti, senza premere.

### Spegnimento

Riportare l'interruttore di accensione / spegnimento (5) in posizione iniziale.

**(AG-125; AG-125G; AG-150H) [F5]**

Lo strumento è dotato di un pulsante di sblocco dell'interruttore (1) per evitare accensioni accidentali.

### Accensione

Per accendere lo strumento, premere a fondo il pulsante di sblocco dell'interruttore (1) e contemporaneamente l'interruttore di accensione / spegnimento (5).

### Spegnimento

Per spegnere lo strumento, rilasciare l'interruttore di accensione / spegnimento (5).

## ISTRUZIONI OPERATIVE

### Smerigliatura [F6]

Il risultato ottimale si otterrà con un angolo compreso tra i 30° e i 40°. Muovere lo strumento avanti e indietro con una leggera pressione. Procedendo in questo modo, il pezzo di lavoro non diventerà rovente, non ci sarà decolorazione e non si creeranno scanalature.

**Mai utilizzare un disco di taglio per lavori di smerigliatura.**

### Taglio [F7]

Durante le operazioni di taglio, non premere

eccessivamente, inclinare o oscillare. Lavorare con un'andatura costante a seconda del materiale.

### La direzione di taglio è importante.

Lo strumento deve sempre ruotare in direzione contraria rispetto all'andamento; evitare quindi di muovere lo strumento nella direzione di rotazione del disco! In questo caso la macchina potrebbe sbalzare fuori dal solco di taglio.

Quando si tagliano profilati o tubi, si consiglia di iniziare con quelli di sezione inferiore.

## SELEZIONE DELLA VELOCITÀ

### (AG-150H)

Con l'apposita rotella di selezione della velocità (15), la velocità desiderata potrà essere selezionata (anche mentre lo strumento è in funzione). **[F8]**

La velocità ottimale dipende dal materiale e potrà essere determinata con dei tagli di prova. Dopo un lungo periodo di lavoro a basse velocità, consentire allo strumento di raffreddarsi, lasciandolo girare a vuoto alla massima velocità per circa 3 minuti.

## MANUTENZIONE E STOCCAGGIO



**ATTENZIONE! Prima di qualsiasi intervento sul dispositivo stesso, togliere la spina dalla corrente.**

- Tenere sempre lo strumento e le fessure di ventilazione (se presenti) pulite. La regolare pulizia e manutenzione dello strumento ne garantiscono l'efficienza e ne prolungano la vita.
- Se lo strumento non dovesse funzionare, nonostante le rigorose procedure di collaudo, la riparazione deve essere effettuata da un servizio IVT autorizzato.
- Tenere tutti i dadi, bulloni e viti ben serrati, per essere sicuri che lo strumento sia in buone condizioni operative.
- Sostituire tutte le parti usurate o danneggiate per sicurezza.
- Utilizzare esclusivamente ricambi originali. L'uso di parti di ricambio non originali o non autorizzate dal produttore potrebbero causare scarse prestazioni o lesioni personali.
- Conservare lo strumento in un ambiente asciutto, fuori dalla portata dei bambini e lontano da materiali infiammabili.
- Non bagnare mai il dispositivo, né spruzzare acqua su di esso!





### Istruzioni per la pulizia

La manutenzione prevede la pulizia dello strumento da polvere e sporczia al termine di ogni lavoro e la sostituzione delle spazzole di carbone quando sono consumate.

· Pulire lo strumento con un panno umido e lasciarlo asciugare. È vietato l'utilizzo di solventi o altre sostanze aggressive.

## TUTELA AMBIENTALE



Riciclare le materie prime invece di smaltirle come rifiuti.

Lo strumento, gli accessori e l'imballaggio devono essere ordinati per il riciclaggio ecocompatibile.

I componenti in plastica sono classificati per il riciclaggio categorizzato. Queste istruzioni sono stampate su carta riciclata.

IT



**ATTENZIONE! NON TENTARE DI RIPARARE IL PRODOTTO DA SOLI E NON MANOMETTERLO!** Qualsiasi operazione di riparazione o di manutenzione straordinaria deve essere eseguita esclusivamente da un Centro di Assistenza IVT qualificato ed autorizzato. Non modificare nessuna componente interna del prodotto! **QUESTO COMPORTAMENTO INVALIDERÀ COMPLETAMENTE LA GARANZIA E POTREBBE CAUSARE INFORTUNI E SERI DANNI MATERIALI.**

## CHARAKTERISTIKY NÁSTROJE

Model	AG-115S	AG-125	AG-125G	AG-150H
Napětí/frekvence [V~Hz]	230 ~ 50	230 ~ 50	230 ~ 50	230 ~ 50
Jmenovitý výkon [W]	750	860	860	1400
Otáčky bez zátěže [RPM]	11000	11000	2000 - 11000	9300
Brusný kotouč Ø [mm]	115	125	125	150
Vrtání vřetena	M14	M14	M14	M14
Váha [Kg]	1.9	2	2	3.5
Bezpečnostní třída	II	II	II	II

## SEZNAM NÁHRADNÍCH DÍLŮ

1. Tlačítko odjištění
2. Větrací šterbiny
3. Tlačítko upínacího vřetena
4. Pohyblivý ochranný kryt
5. Vypínač zapnutí/vypnutí
6. Přídavná rukojeť
7. Vnitřní příruba
8. Brusný/řezný kotouč
9. Vnější příruba
10. Závity (pro přídavnou rukojeť)
11. Kódovaný výstupek
12. Zajišťovací šroub
13. Rukojeť tlačítka odemknutí
14. Pin klíč
15. Ruční kolečko pro volbu rychlosti

## OBSAH KRABICE

Návod k použití (1 ks), pohyblivý ochranný kryt (1 ks), Pin-Klíč (1 ks), přídavná rukojeť (1 ks), sada uhlíkových kartáčů (1 ks).

## POSILÁNÍ

Tento model úhlové brusky je určen pro řezání, hrubování a kartáčování kovových materiálů bez použití vody.

## BEZPEČNOST PŘI PROVOZU

### Zvláštní bezpečnostní předpisy

Následující bezpečnostní pokyny pomohou uživateli správně používat zařízení a zajistit jejich vlastní

bezpečnost. Proto je třeba přečíst jejich pozorně. V případě předání zařízení na třetí osobu by měla být předání a tyto bezpečnostní pokyny.

Uchovejte tuto příručku a další popisy, které je součástí dodávky.

Dodržujte bezpečnostní opatření a řiďte se varováním uvedeným na přístroji.

Před zahájením práce, seznamte se s orgány řízení a pravidly provozu přístroje, dovědte se, jak zastavit přístroj v případě nouze.

Poslušnost těmto jednoduchým pokynům pomůže udržet váš přístroj v chodu.

- Před použitím přístroj musí být správně smontovaný.
- Používejte přístroj pouze za účelem.
- Prozkoumejte výstražné nápisy na přístroji, plňte směrnice pro použití ochranných zařízení. Pozornost, promyšlený přístup k práci a příslušná příprava osob zapojených při provozu, přepravě, obsluze a úschově přístroje jsou nutné pro zabránění nehod.
- Ne nechávejte přístroj bez dohledu.
- Ne připouštějte používání přístrojů dětmi. Nedovolujte, aby děti si hráli s přístrojem.
- Ne připouštějte přítomnosti v blízkosti dětí a zvířat. Nepovolané osoby musí se nacházet v bezpečné vzdálenosti od pracujícího přístroje. Zastavte práci, pokud v blízkosti jsou nepovolané osoby, zejména děti nebo zvířata.
- Při práci s přístrojem jste zodpovědní za třetí osoby.
- Osoby, kteří nejsou seznámeni s návodem k použití, děti, nezletilé, věku mladšího než umožňuje používat přístroj, jakož i osoby ve stavu alkoholického nebo narkotického opojení, nebo pod vlivem drog, ne jsou přípustné k práci s přístrojem. Věk operátora určují místní normativní předpisy.



**POZOR! Alkohol, drogy a některé léky, stejně jako stav nemoci, horečka a únava, snižují rychlost reakce. Nepoužívejte nářadí ve výše uvedených případech.**

- Ujistěte se, že všechna ochranná (pokud je k dispozici) zařízení jsou instalována a vhodně k provozování.
- Ne používejte přístroj s poškozeným ochranným (pokud je k dispozici) zařízením, nebo bez nich.
- Obhlédněte přístroj na přítomnost ne přichycených součástí (matic, šroubů, šroubků, atd.) nebo poškození. Aby zajistit bezpečnou práci přístroje, periodicky proveďte, zda dobře utáhnuté šrouby a vrtule. V nutném případě před použitím přístroje provádějte jejich opravu nebo nahrazení. V případě použití poškozeného přístroje operátoru nebo cizím osobám mohou být naneseny vážná zranění.
- Pro práci používejte vhodně ochranný oděv. Pohodlný oděv, okrasy se mohou být zdrhnuty pohybujícími částmi. Použijte vhodný ochranný oděv. Ochráňte nohy a chodidla od rozlétávajícího se smetí. Ne pracujte naboso nebo v otevřených sandálech. Seberte si dlouhé vlasy zezadu.
- Uchovávejte ruce čistými a suchými.
- Používejte odpovídající ochranné nářadí. Používejte ochranné brýle a rukavice. Při činnosti s prášcích, nebo při výronu výfukových plynů používejte protiprachový respirátor. V případě nutnosti oblečte neslzkou obuv, přilbu a ušní vložky. Když hladina hluku převyšuje 85 dB(A), určitě použijte ochranné chrániče na uši.



**POZOR! Používejte osobní ochranné prostředky! Ochranné přípravky a osobní ochranné pomůcky poskytují ochranu vašeho zdraví a zdraví lidí které jsou v blízkou, stejně jako zajištění nepřetržitého provozu přístroje.**

- Nespouštějte přístroj, pokud je převrácený, nebo ne nachází se v pracovní poloze.
- Během práce udržujte stabilní polohu. Vždy udržujte rovnováhu.
- Před použitím odstraňte z pracovní plochy vše cizorodé předměty, unikajte dopadu pod přístroj cizorodých předmětů během provozu. Dodržujte čistotu na pracovním úseku. Na zatarasovávajících úsecích je pozorován vysoký úroveň úrazovosti.
- Ne přetěžujte přístroj. Efektivnost a bezpečnost přístroje výše při práci s předepsanou frekvencí.
- Používejte přístroj pouze za denního světla nebo dobrého umělého světla. Nepoužívejte přístroj za

snížené viditelnosti.

- Nepouštějte přístroj, nedopouštějte srážky přístroje s jakýmkoliv překážkami.

**UPOZORNĚNÍ! Bud'te pozorný. Sledujte práci. Vytrh se, lze ztratit ovládání. Přistupujete k práci rozumně.**

### Elektrické bezpečnostní předpisy

**POZOR! Aby se zabránilo úrazu elektrickým proudem, zranění nebo vzplanutí při použití elektrického nástroje je nutné dodržet následující bezpečnostní pokyny. Před použitím nástroje přečtete a pečlivě dodržujte těchto pokynů.**

- Aby zvýšit bezpečnostní hladinu, doporučuje se používat zařízení diferenciální ochrany (RCD), vypočítaná vybavovací proud nevíc než 30 mA. Kontrolujte RCD při každém využívání. Obrát'te se do kvalifikovaného elektrikáře.



**POZOR! Použití RCD nebo jiného jističe nezbujuje operátora trávnickového žacího stroju povinného seznamování s bezpečnostními pravidly a bezpečné postupy prací popsané v tomto návodu.**

- Síťové napětí musí odpovídat hodnotě uvedené na desky nebo štítek. Nepoužívejte jiné zdroje energie.
- Před připojením přístroje k síti, ujistěte se, že zásuvka odpovídá údajům uvedeným na štítku přístroje.
- Vyhybejte se kontaktu s uzemněnými povrchy (troubami, chladiči, bateriemi a chladiči). Při uzemnění přes tělo riziko úderu elektrickým proudem stoupá.



**UPOZORNĚNÍ! Pro zamezení popáleniny nebo porážky se elektrickým proudem nedotýkejte do vodivých detail.**

- Netahejte za kabel při přemístění přístroje.
- Použijte šňůru opatrně. Šetřete se od působení tepla, vyhybejte se jeho kontaktu s mazacími materiály a také ostrými předměty nebo pohybujícími se částmi.
- Bud'te opatrní s kabelem.
- Nepoužívejte elektrické nástroje zblízka lehkou zápalných kapalin a zápalných plynů.
- Před přemístěním přístroje na jiné místo, odpojte jeho od sítě.



**UPOZORNĚNÍ! Přístroj musí nejprve vypnout, a poté jeho odpojte z elektrické zásuvky nebo od prodlužovacího kabelu.**

- Nepřítiskněte prodlužovač při práci přístroje. Neztrácejte kabel z dohledu.
- Nepřipojujte prodlužovač přímo k přístroje samostatně. Obratě se do nejbližšího servisního agentu.
- Při poruše přívodní šňůry pro zamezení nebezpečí, výrobce nebo jeho agent musejí vyměnit ho, nebo analogická kvalifikovaná osoba.
- Ihned vytahujte zástrčku ze zásuvky, když kabel je poškozený, nebo přestřihnutý.



**POZOR! OHROŽENÍ PORÁŽKY ELEKTRICKÝM PROUDEM!**

**Sledujte průmyslové prostředí. Nepoužívejte elektrické nástroje ve vlhkých a sychravých prostředích. Udržujte pracovní úsek suchým, zajistěte dobré osvětlení. Šetřete přístroj od vlhkosti. Neponechávejte přístroj na otevřeném prostranství přes noc. Při zásahu vody v elektrický nástroj stoupá riziko úderu elektrickým proudem.**

- Pravidelně a pokaždé před použitím kontrolujte napájecí kabel na přítomnost poruch a příznaků opotřebení. Nepoužívejte přístroj s poškozeným kabelem; obraťte se do oficiálního centra obsluhy.
- Při práci mimo prostoru použijte jenom určené proto prodlužovači s příslušnou značkou. Vyhýbejte se zásahu kabelu pod přístroj, šetřete se ho od vlhkosti, od působení tepla, vyhýbejte se kontaktu s mazacími materiály a lehkou zápalnými látkami.
- Vyhýbejte se náhodného vypouštění přístroje: před zapojením do sítě přesvědčte se, že vypínač (pokud je k dispozici) zaujímá postavení «off» (vypnout).
- Před zapojením přístroje vytahovete stavěcí klíny a klíče.
- Nepoužívejte přístroj s poškozeným vypínačem. Přístroj s polámaným vypínačem je nebezpečným a vyžaduje opravu.



**POZOR! Někdy se během chodu elektrických nástrojů tvoří prach, který obsahuje chemické látky provokativní rovinu.**

K takovým chemickým látkám patří: olovo v sestavě bělob olovených, křemen patřící cihlě a cementu, arzén

a chrom, uvedené v řezivě, obroběném chemickými zkoumadly, a jiné škodliviny. Riziko účinku daných chemických látek záleží na frekvenci provádění spojených s nimi prací. **Abyste omezili jejich škodlivý vliv, pracujte v době provětrávací místnosti a využijte schválené ochranné nářadí, například, protiprachové respirátory, speciálně zpracované pro odfiltrování mikroskopických částic.**

- Při dopadě pod přístroje nepovolaného předměta, prohlédněte jeho na přítomnost závad a provádějte nutnou opravu.
- V případě nadměrné vibrace zastavte motor a okamžitě zjistěte příčinu. Vibrace je obvykle příznakem poškození.
- Dříve než opustíte pracoviště, opravte, prohlídku nebo čištění přístroje, vypněte ho a čekejte do plné zastavení.
- Je zakázáno odstraňovat nebo upravovat elektrické a mechanické pojistné zařízení.

#### **Zvláštní bezpečnostní předpisy**

- Extrémny teploty mohou způsobit kondenzaci vodní páry na součástech pod napětím. Dopřejte stroji čas, aby se přizpůsobit teplotě okolí.
- Nepoužívejte příslušenství, které není podle výrobce stroje navrženo a určeno pro konkrétní stroj.
- Vnější průměr a tloušťka pracovního nástroje musí vyhovovat zatížitelnosti elektrického nářadí.
- Nesprávně dimenzovaný pracovní nástroj nebude správně veden a nebude pod kontrolou.
- Vnitřní otvor kotouče, příruby a dalších doplňků musí přesně sedět na vřetenu elektrického nářadí.
- Nepoužívejte poškozené pracovní nástroje
- Nepoužívejte pracovní nástroje vyžadující chlazení kapalinou.
- Elektrické nářadí pevně držte a také držte tělo a ruce tak, abyste dokázali zvládnout zpětný ráz. V zájmu maximální kontroly nad nářadím při spuštění motoru vždy použijte vystupující rukovět'.
- Neumísťujte tělo do blízkosti rotujícího kotouče, k němu nebo za něj.
- Neumísťujte tělo do míst, kam bude elektrické nářadí odmrštěno zpětným rázem.
- Dbejte zvýšené opatrnosti při použití v rozích a na hranách.
- Nezapínejte motor, když je nářadí v kontaktu s obrobkem. Po zapnutí motoru nechte kotouč naplno roztočit a opatrně zahajte řez. Kotouč se může zaseknout, vyběhnout nebo odrazit, pokud zapnete motor, když je kotouč v kontaktu s obrobkem.
- Panely nebo jiné velké obrobky podepřete tak, aby se kotouč nesevěl a neodrazil. Velké obrobky mají tendenci se vlastní vahou prohýbat.
- Při řezání do stávajících stěn a dalších neznámých



míst dbejte pozor. Kotouč může proříznout plynové nebo vodní potrubí, elektrické vodiče nebo se odrazit od skrytých předmětů.

- Neodkládejte elektrické nářadí, dokud se pracovní nástroj zcela nezastavil.
- Nepřenášejte zapnuté elektrické nářadí.
- Nezapínejte elektrické nářadí v blízkosti hořavin.
- Nepřibližujte ruce k rotujícímu pracovnímu nástroji.
- Nenechávejte zapnuté nářadí bez dozoru.

## VYBALENÍ

Při vybalování, zkontrolujte, přítomnost všech prvků. Viz výkresy ke tomuto manuálu. Při nedostatku nebo poškození některých detailů, obraťte se v středisko podpory IVT.

## ZAČÁTEK PROVOZU

Hodnota napětí napájení musí odpovídat uvedenému v tabuli štítkových údajů nástroje.

## MONTÁŽ OCHRANNÝCH ZAŘÍZENÍ

Před každou operací na stroji, vytáhněte sít'ovou zástrčku. Při práci s brusnými a řeznými (8) noži, pohyblivý kryt (4) musí být namontován.

### Pohyblivá ochrana (4)

Kódovaný výstupek (11) na krytu (4) zajišť'uje, že jen strážce která odpovídá typu stroje může být namontována.

- Povolte zajišť'ovací šroub (12) pokud je notno.
- Umístěte kryt (4) s kódovanou projekcí (11) v kódované drážky na hřídlu vřetena [F1] a otáčejte do požadované pracovní polohy. [F2]

**Uzavřená strana ochranného krytu (4) vždy musí směřovat ke operátoru.**

- Připevněte zajišť'ovací šroub (12).

### Přídavná rukojeť(6)

Pro všechny práce se strojem, přídavná rukojeť(6) musí být namontována.

- Zašrubujte přídavnou rukojeť(6) do jednoho z nití (10) stroje.

## MONTÁŽ KOTOUČE (8)



**POZOR!** Před každou prací na stroji, vytáhněte sít'ovou zástrčku.

Používejte pouze brusné nástroje či povolená rychlost je nejméně stejně vysoká jako otáčky bez zátěže stroje. Hrubovací a řezné kotouče se stanou velmi horkými při práci; nedotýkejte je dřív než se ochladí.

### Montáž brusného/řezného kotouče (8)

Dávejte pozor na rozměry brusného kotouče (8).

Vnitřní průměr kotouče musí hodit na vnitřní přírubu (7) bez vůle. Nepoužívejte redukční kusy nebo adaptéry. Při použití řezného kotouče, dávejte pozor že směr šípky otáčení na řezném kotouči a směr otáčení stroje (směr šípky otáčení na hlavě stroje) směřuje ve stejném směru.

- Zamkněte vřeteno stisknutím nevratného tlačítka (3) vřetena (pouze v případech když se nářadí nepohybuje!)
- Odšroubujte vnější příruby (9).
- Vmontujte kotouč (8) na vnitřní přírubu (7).
- Našroubujte vnější přírubu (9) a připevněte s pin klíčem (16). [F3]

Před zapnutím, zkontrolujte zda je brusný kotouč správně namontován a že se může volně otáčet.

## ZAPNUTÍ/VYPNUTÍ

### (AG-115S) [F4]

#### Zapnutí

Posuňte vypínač zapnutí/ vypnutí (5) vpřed bez stisknutí tlačítka.

#### Vypnutí

Vrat'te vypínač (5).

### (AG-125; AG-125G; AG-150H) [F5]

Stroje je vybaven tlačítkem odjištění (1) aby se zabránilo náhodné spuštění.

#### Zapnutí

Abyste zapnuli stroj, přitiskněte tlačítko odjištění (1) a stiskněte tlačítko Zapnutí/Vypnutí (5).

#### Vypnutí

Uvolněte vypínač Zapnutí/Vypnutí (5).

## NÁVODY K OBSLUZE

### Broušení [F6]

Nejllepší výsledky se dosahují s úhlem 30° až 40° pro broušení. Pohybuje stroj zpět a dopředu s mírným tlakem. Tímto způsobem, obrobek se nestane příliš horkým, nestává se barevná skvma a žádné hřebeny se nevytvorí.

**Za žádných okolností by kotoučový nůž nemusel být použit pro hrubovací práce.**

### Řezání [F7]

Při řezání, netlačte, nenachýlejte nebo neoscilujte. Pracujte s mírnou rychlostí posuvu, která je vhodná materiálu s kterým se pracuje.

### Směr ve kterém se řeže je důležitý.

Stroj se vždy musí otáčet proti směru pohybu; proto nikdy nepohybujte stroj v opačném směru! Jinak, existuje nebezpečí, že bude nekontrolovaně vytlačený z řezu.

Při řezání profilů nebo čtvercových trubek, je nejlepší začít s nejmenším průřezem.

## VYBÍRÁNÍ RYCHLOSTI

### (AG-150H)

S ručním kolečkem (14) požadovaná rychlost se může vybrat (I při běhu). [F8]

Požadovaná rychlost závislá na materiálu a může být stanovena s praktickými pokusy. Po delší době běhu při nízkých otáčkách, dovolte stroji vychladnout se spuštěním přibližně 3 minuty při nejvyšší rychlosti bez zatížení.

## OBSLUHOVÁNÍ A USCHOVÁNÍ



**UPOZORNĚNÍ!** Dříve než začít chod nástroje, vytahujte síťový kolík.

- Držete přístroj a ventilační otvory (pokud je k dispozici) v čistotě. V případě vypnutí z provozu, bez ohledu na dokonalé podmínky pro výroby a testování, oprava musí se splňovat v oficiálním servisním centru. Pravidelní čištění a obsluhování zaručují vysokou efektivnost a dlouhotrvající provozování přístroje.
- V případě vyřazení z provozu bez ohledu na dokonalé podmínky výroby a testování, oprava se musí provádět v oficiálním servisním centru IVT.
- Všechny matice, šrouby a vrtule musejí být těsně zdrhnuty.
- Zaměňte vadné nebo obnošené detaily.
- Používejte jenom originální náhradní díly. Výrobky, vyrobené mimopodnikovým výrobcem, přiléhají netěsně a zvyšují riziko vzniku úrazů.
- Držete přístroj za sucha v nedostupném místě pro děti, ve bezpečném vzdálenosti od lehkých zápalných materiálů.
- Vyhněte se dopadu vody na přístroj!

### Instrukce pro čištění

Servis údržby zahrnuje čištění stroje od špíny a prachu

po ukončení práce a výměny uhlíkových kartáčů když jsou opotřebené.

- Vycištěte krabice vlhkou utěrkou a nechte nářadí osušit se. Je zakázáno používat rozpouštědla a jiné agresivní látky.

## OCHRANA ŽIVOTNÍHO PROSTŘEDÍ



**Prosím pošlete materiály pro recyklaci, le ne do koše!**

Nářadí, příslušenství a balení musí být zaslána na ekologicky bezpečné recyklaci. Plastové prvky se zasílají na tříděné zpracování.

Tyto pokyny jsou vytištěny na recyklovaném papíře, neobsahující chlór.



CS



**POZOR! NEPOKOUŠEJTE SE SAMI OPRAVOVAT PRODUKT ANI MANIPULOVAT S NÍM!**  
Jakákoliv oprava nebo mimořádná údržba musí být prováděna pouze kvalifikovaným a autorizovaným servisním střediskem IVT. Nesnažte se změnit jakoukoliv vnitřní část produktu! TÍM SE KOMPLETNĚ ZRUŠÍ ZÁRUKA A MŮŽE TO ZPŮSOBIT VÁŽNÉ ZRANĚNÍ A POŠKOZENÍ.

## ХАРАКТЕРИСТИКА НА ИНСТРУМЕНТА

Модел	AG-115S	AG-125	AG-125G	AG-150H
Напрежение~Честота [V~Hz]	230 ~ 50	230 ~ 50	230 ~ 50	230 ~ 50
Номинална мощност [W]	750	860	860	1400
Брой обороти на празен ход [min <sup>-1</sup> ]	11000	11000	2000 - 11000	9300
Диаметър на шлифовъчен диск [mm]	115	125	125	150
Диаметър на отвора на шпиндела	M14	M14	M14	M14
Тегло [kg]	1.9	2	2	3.5
Клас на защита	II	II	II	II

## СПИСЪК НА ДЕТАЙЛИТЕ

1. Бутон за блокиране
2. Вентилационни отвори
3. Бутон за фиксиране на шпиндела
4. Подвижен защитен кожух
5. Пусков превключвател
6. Допълнителна ръкохватка
7. Вътрешен фланец
8. Шлифовъчен/режещ диск
9. Външен фланец
10. Резба (за допълнителна ръкохватка)
11. Шлиц
12. Затегателен винт
13. Бутон за разблокиране на ръкохватката
14. Ключ за кръгли гайки с отвори
15. Дисков регулатор на скорости

## СЪДЪРЖАНИЕ НА КУТИЯТА

Ръководство за работа (1 бр.), подвижен защитен кожух (1 бр.), гаечен ключ за кръгли гайки с отвори (1 бр.), допълнителна ръкохватка (1 бр.), комплект въглени четки (1 бр.).

## ПРЕДНАЗНАЧЕНИЕ

Ъглошлифовъчните машини от дадените модели са предназначени за рязане, грубо шлифоване, полиране на метални повърхности без охлаждане с вода.

## ТЕХНИКА НА БЕЗОПАСНОСТ ПРИ РАБОТА

### Общи правила за безопасност

Следващите инструкции за техника на безопасност имат за цел да помогнат на потребителя правилно да използва устройството и да гарантира собствената си безопасност, поради което трябва да бъдат внимателно прочетени. В случай, че машината бъде предадена за ползване от трето лице, това трябва да стане заедно с тези инструкции за безопасна работа.

Запазете тази инструкция, както и всички други ръководства и обяснения за експлоатация, които влизат в комплекта на доставката.

Спазвайте техниката на безопасност при работа и предупрежденията върху инструмента.

Преди употреба се запознайте с устройствата за управление и правилата за работа с инструмента, разберете, как трябва да бъде спрян уреда в случай на авария.

Спазването на тези лесни инструкции ще даде възможност да поддържате инструмента в добро работно състояние.

- Използвайте инструмента само по предназначение.
- Разучете предупреждаващите надписи върху инструмента, следвайте инструкциите за използване на предпазните средства. За предотвратяването на инциденти е необходим внимателен, разумен подход към работата и съответна подготовка на лицата, които участват в експлоатацията, транспорта,





поддръжката и съхраняването на инструмента.

- Не оставяйте инструмента без наблюдение.
- Не позволявайте инструмента да се използва от деца, а също така да си играят с него.
- Не позволявайте близо до работещия инструмент да се намират деца и животни. Страничните лица трябва да се намират на безопасно разстояние от работещия инструмент.
- Прекратете работа, ако наблизо се намират непознати, особено деца, или животни.
- При работа с инструмента ползвателят носи отговорност за трети лица.
- Не се разрешава с инструмента да работят лица, непознати с инструкциите за работа, деца, непълнолетни, ненавършили възрастта за работа с инструмента, а също така лица, които са в състояние на алкохолно или наркотично опиянение, или се намират под въздействието на медикаментозни препарати. Възрастта на оператора се определя от местните нормативни актове.



**ВНИМАНИЕ!** При употреба на алкохол, приемане на някои лекарства и наркотични вещества, а също така при състояния на отпадналост, температура и умора скоростта на реакция намалява. Не използвайте електроинструменти в такива случаи.

- Убедете се, че всички защитни приспособления (има в наличностна) са сложени и са годни за експлоатация.
- Не използвайте инструмент с повредени защитни приспособления (има в наличностна) или с липсващи такива.
- Огледайте инструмента, за да се убедите, че няма лошо закрепени детайли (гайки, болтове, винтове и т.н.) или повреди. За да се осигури безопасна работа на уреда, периодично трябва да проверявате, добре ли са затегнати болтовете и гайките. Ако е необходимо, ремонтирайте ги или ги сменете, преди да използвате инструмента. В случай на използване на повреден уред могат да бъдат причинени сериозни травми на оператора или на странични лица.
- При работа използвайте съответното специално работно облекло. Широките дрехи, украшенията могат да бъдат захванати от движещите се части. Използвайте съответното работно облекло. Защитете краката и стъпалата си от хвърчащия боклук. Не работете боси или с отворени сандали. Дългата коса трябва да се връзва отзад.
- Поддържайте ръкохватките чисти и сухи.
- Използвайте съответните защитни

приспособления. Използвайте предпазни ръкавици и очила. При работа с прахове или при изхвърляне на изгорели газове използвайте противопрахов респиратор. При необходимост сложете обувки, които не се плъзгат, каска и тапи за уши. Ако нивото на шума превишава 85 dB (A), задължително използвайте предпазни навушници.



**ВНИМАНИЕ!** Използвайте индивидуалните средства за защита! Защитните устройства и личните предпазни средства служат за защита на вашето здраве и здравето на близките ви хора и гарантират непрекъснатата работа на инструмента.

- Не включвайте инструмента, ако е обърнат или не е в работно положение
- По време на работа пазете устойчиво равновесие. Пазете постоянно равновесие.
- Преди инструмента почистете работната площадка от всички странични предмети, старайте се да избягвате попадането под косачката на странични предмети по време на работа. Поддържайте чистотата на работното място. Там, където цари безпорядък, има голяма опасност от получаване на травми.
- Не претоварвайте инструмента. Инструмент ще работи по-ефективно и безопасно при натоварване, за което е проектиран.
- Използвайте инструмента само при дневна светлина и при добро изкуствено осветление. Не използвайте инструмента при лоша видимост.
- Внимавайте да не изпуснете инструмента, пазете го от сблъскване с прегради.

**ВНИМАНИЕ!** Бъдете концентрирани. Следете за хода на работата. Не се отличавайте, защото може да изгубите контрол. Подхождайте към работата разумно.

#### Правила за електробезопасност

**ВНИМАНИЕ!** За предотвратяване на опасността от токов удар, причиняване на травми или запалване при използването на електроинструменти трябва да се спазват дадените по-долу инструкции за техника на безопасност. Прочетете ги, преди да започнете да използвате инструмента, и ги спазвайте стриктно.

• За да се повиши нивото на безопасност се препоръчва да се използва устройството за диференциална защита (RCD), разчетено за ток на изключване не повече от 30 mA. Проверявайте RCD преди всяко използване. Обърнете се към квалифициран електротехник.



**ВНИМАНИЕ!** Използването на RCD или на друг прекъсвач не освобождава оператора на косачката от задължението да се запознае с правилата за техника на безопасност и методите за безопасна работа, посочени в това ръководство.

- Напрежението на мрежата трябва да съответства на значението, посочено на табелката или етикета. Не използвайте други източници на захранване.
- Преди да включите инструмента към мрежата, убедете се, че контактът съответства на данните, посочени в табелката на инструмента.
- Избягвайте контакта със заземени повърхности (тръби, радиатори, хладилници). В случай на заземяване през тялото, рискът от токов удар се увеличава.



**ВНИМАНИЕ!** Докосването на наелектризиранни части може да причини смърт от токов удар или изгаряне.

- Не дърпайте кабела, когато премествате инструмента.
- Внимавайте с кабела. Пазете го от въздействие на топлина, от контакти със смазочни материали, както и от остри предмети или движещи се части.
- Внимавайте с шнура.
- Не използвайте електрически инструменти в близост до леснозапалими течности и газове.
- Изключете уреда от мрежата, преди да го пренесете на друго място.



**ВНИМАНИЕ!** Приборът трябва първо да се изключи, а после да се прекъсне захранването чрез издърпване на щепсела от контакта или удължителя.

- Никога не минавайте с уреда върху удължителния кабел, докато инструментът работи. Дръжте винаги в ползрението си кабели.
- Не свързвайте сами удължителя направо към

уреда, обърнете се към най-близкото отделение за електроснабдяване.

- При повреда на захранващия кабел, от гледна точка на безопасността, той трябва да бъде сменен от производителя или негов представител, или от аналогично квалифицирано лице.
- Незабавно извадете щекера от контакта, ако кабелът е повреден или разрязан.



**ВНИМАНИЕ! ОПАСНОСТ ОТ ТОКОВ УДАР!**

Отчитайте състоянието на околната работна среда. Не използвайте електрическите инструменти по време на дъжд. Не използвайте електрическите инструменти във влажни и мокри помещения. Поддържайте сухо работното място, осигурете добро осветление. Пазете инструмента от влага. Не го оставяйте на открито през нощта. При попадане на вода в електрическия инструмент се повишава рискът от токов удар.

- Редовно и всеки път преди използване проверявайте захранващия кабел за евентуални повреди или признаци на износване. Не използвайте инструмент с повреден кабел; обърнете се към официалния център за обслужване.
- При работа на открито използвайте само предназначения за тази цел удължители със съответна маркировка. Избягвайте попадането на кабела под инструмента, пазете го от влага, въздействие на топлина, от контакт със смазочни материали или леснозапалими вещества.
- Избягвайте случайното пускане на инструмента: преди да го включите в мрежата се уверете, че ключът (има в наличностна) е в положение «off» (изключен)
- Преди да включите инструмента, отстранете регулиращите клинове и ключове.
- Не използвайте инструмент с повреден включвател. Инструмент с повреден ключ е опасен и трябва да бъде ремонтиран.



**ВНИМАНИЕ!** Понякога при работа с електроинструменти се образува прах, който съдържа химични вещества, предизвикващи рак.

Тези химически вещества включват: олово в състава на оловно белило, кварц, който е съставна част на тухлите и цимента, арсен и хром, съдържащи се в химически обработения дървен материал, и други вредни вещества. Рискът от въздействието на тези



химически вещества зависи от честотата на извършване на свързаните с тях работи. **С цел да се намалят вредните ефекти от тях, работете в добре вентилирани помещения и използвайте одобрените предпазни средства, като например противопрашна маска, специално предназначена за филтриране на микроскопични частици.**

- Ако инструментът се натъкне на страничен предмет, огледайте го добре за евентуални повреди и го ремонтирайте, ако е необходимо.
- При възникване на прекалено голяма вибрация спрете двигателя и веднага изяснете причината. Вибрацията обикновено е признак на повреда.
- Преди да напуснете работното място, да направите ремонт, оглед или почистване на пинструмента, първо го изключете и изчакайте, докато не спре напълно.
- Забранено е свалянето или изменението на електрическите и механичните устройства за защита.

#### Специални правила за безопасност

- Големите температурни падове водят до образуване на конденз върху движещите се части. Изчакайте температурата на инструмента да се изравни с температурата в работния участък.
- Използвайте само такива приспособления, които са специално предназначени за машината и препоръчани от производителя.
- Външният диаметър и дебелината на използвания диск трябва да са в границите на мощността на електрозадвижваната машина, според паспорта.
- Приспособленията, размерът на които не е определен вярно, не могат да бъдат надлежно затворени с кожуха или регулирани.
- Крепителният диаметър на диска, фланците или другите принадлежности трябва точно да пасват на вретеното на машина.
- Не използвайте неизправни приспособления.
- Не използвайте дискове, които трябва да се охлаждат с течност.
- По време на работа електрозадвижваните машини трябва да се задържат здраво постоянно; тялото и ръцете да са по такъв начин, че да могат да противостоят на обратния тласък на инструмента. Винаги използвайте помощната дръжка за най-добър контрол на обратния тласък или въртящия реактивен момент на диска при пускането му.
- Тялото ви да не бъде в една линия, зад или до въртящия се диск.
- Тялото ви да не бъде на мястото, към което ще изхвърчи машината в случай на обратен тласък.

- Ъглите и краищата на детайлите да се обработват особено внимателно.
- Да не се започва рязането отново, ако дискът е вътре в детайла. Дайте на диска да се завърти до максимална скорост и внимателно го сложете в първоначалния разрез. Ако пуснете обороти, когато дискът е вътре в детайла, дискът може да заседне, да изскочи нагоре от разреза или да направи отскок.
- Да се придържат панелите или всякакви други детайли с големи размери, за да се намали риск от защипване и отскок на диска. Дългите детайли обикновено се огъват от собственото си тегло.
- Да се внимава при връзването на диска в наличните стени или други зони, които не могат да бъдат огледани. Подаващия се диск може да разреже газови или водопроводни тръби, кабели или обекти, които се намират на обратната страна и които могат да предизвикат отскок.
- Никога не изпускайте от ръце машината, докато дискът не спре.
- Не пускайте машината по време на пренасяне.
- Не работете с машината близо до възпламеняващи се материали.
- Не слагайте ръката си до въртящия се диск.
- Не оставяйте машината включена без надзор.

## РАЗОПАКОВАНЕ

При разопаковането проверете дали са доставени всички елементи. Вж. чертежите към това ръководство. Ако има липсващи или повредени детайли, обърнете се към центъра за поддръжка на IUT.

## НАЧАЛО НА РАБОТА

Стойността на захранващото напрежение трябва да отговаря на посоченото върху табелката с паспортните данни на инструмента.

## МОНТАЖ НА УСТРОЙСТВОТА ЗА ЗАЩИТА

Преди започването на всякаква работа с машината изключете кабели на захранващата мрежа. При работа с шлифовъчния и режещия диск (8) е необходимо да се монтира подвижен защитен кожух (4).

#### Подвижен защитен кожух (4)

- Шлицът (11) върху защитния кожух (4) осигурява монтаж само на такъв вид защитен кожух, който съответства на типа на машината.
- При необходимост разхлабете затегателния винт (12).



- Кожухът (4) със шлица (11) поместете в канала на отвора на шпиндела [F1], след което завъртете в работното положение [F2].

**Затворената страна на защитния кожух (4) трябва да бъде монтирана от от страната на работещото лице.**

- Стегнете затегателния винт (12).

### Допълнителна ръкохватка (6)

За всички видове работа с машината е необходимо да се монтира допълнителната ръкохватка (6).

- Завийте допълнителната ръкохватка (6) в едно от съответните гнезда (10) върху корпуса на електроинструмента.

## МОНТАЖ НА ДИСКА (8)



**ВНИМАНИЕ!** Преди началото на всякакви работни операции с машината изключете кабела на захранващата мрежа.

Използвайте само такива шлифовъчни инструменти, чията допустима скорост на въртене е най-малко равна на скоростта на въртене при празен ход. Дискете за грубо шлифване и рязане силно загряват в процеса на работа, не ги докосвайте, докато те не се охладят.

### Монтаж на шлифовъчния/режещ диск (8)

Обърнете внимание на размерите на шлифовъчния диск.

Вътрешния диаметър на диска трябва да съответства на диаметъра на вътрешния фланец (7). Не използвайте спомагателни адаптери. При използване на дискете обърнете внимание на посоката на стрелката, която се намира върху диска. При монтаж тя трябва да съвпада с посоката, отбелязана върху главата на електроинструмента.

- Стегнете шпиндела, като натиснете бутон за фиксиране на шпиндела (3) (само при пълно спиране на машината!).
- Развийте външния фланец (9).
- Монтирайте диска (8) върху вътрешния фланец (7).
- Завийте външния фланец (9) и го стегнете с помощта на ключа за кръгли гайки с отвори (16). [F3]

**Преди включването на машината се уверете в това, че шлифовъчния диск е монтиран правилно и може свободно да се върти.**

## ВКЛЮЧВАНЕ/ИЗКЛЮЧВАНЕ

### (AG-115S) [F4]

#### Включване

Преместете напред пусковият превключвател (5) без натиск.

#### Изключване

Преместете назад пусковият превключвател (5).

### (AG-125; AG-125G; AG-150H) [F5]

Машината е снабдена с бутон за блокиране (1) срещу случайно пускане.

#### Включване

За включване на машината натиснете бутона за блокиране (1) и бутона на пусковия превключвател (5).

#### Изключване

Отпуснете бутона на пусковия превключвател (5).

## ПРЕПОРЪКИ ЗА РАБОТА

### Шлифване [F6]

При грубо шлифване, когато шлифовъчния диск се намира в ъгъл от 30° до 40° по отношение на обработвания детайл, ще бъде достигнат най-добрият резултат. Премествайте машината напред-назад с леко натискане. По такъв начин обработвания детайл няма да загрее силно, да се обезцвети и няма да се образуват улейчета.

**Не използвайте режещия диск за груба обработка при никакви обстоятелства.**

### Рязане [F7]

При рязане не натискайте диска, не го наклоняйте и не осцилирайте. Натискът върху диска трябва да съответства на твърдостта на обработвания материал.

**При рязане използвайте правилната посока.**

Рязането трябва да се извършва по посоката, противоположна на посоката на движение на диска. Неправилният избор на посока предизвиква неконтролируем изход на диска от разреза.

При рязане на профили или четиристенни тръби се препоръчва рязането да се започне в местата с най-малко сечение.



## РЕГУЛАТОР НА СКОРОСТИ

### (AG-150H)

С помощта на регулатора на скоростите (14) се задава желания брой обороти (също и по време на работа). [F8]

Нужната скорост се избира в зависимост от обработвания материал и може да бъде определена с практически опити. При продължителна работа на ниски обороти е необходимо машината да се охлади в течение на 3 мин, за което нагласете максималния брой обороти и оставете електроинструментът да работи на празен ход.

## ПОДДРЪЖКА И СЪХРАНЕНИЕ



**ВНИМАНИЕ!** Преди да започнете работа с инструмента, извадете мрежовия щепсел.

- Поддържайте уреда и вентилационните отвори (има в наличностна) чисти. Редовното почистване и техническо обслужване гарантират висока ефективност и продължителна експлоатация на инструмента.
- В случай на излизане на инструмента от строя, независимо от отличните условия на производство и тестване, ремонтът трябва да се извърши в официален сервизен център на IVT.
- Всички гайки, болтове и винтове трябва да бъдат добре затегнати.
- Сменете повредените или износени детайли.
- Съхранявайте уреда на сухо, недостъпно за деца място, на безопасно разстояние от леснозапалими материали.
- Пазете инструмента от попадане на вода!

### Указания за почистване

Техническото обслужване включва почистване на машината от мръсотия и прах след завършване на работа, а също и замяна на износените въглени четки.

- Почистете корпуса на машината с влажна тъкан и оставете инструментът да изсъхне. Забранява се използване на разтворители и други агресивни вещества.

## ОПАЗВАНЕ НА ОКОЛНАТА СРЕДА



Изпращайте суровините за рециклиране, а не ги изхвърляйте!

Инструментът, допълнителните приспособления и опаковката трябва да се изпращат за екологично безопасно рециклиране.

Пластмасовите елементи се изпращат за класифицирано рециклиране.

Тези инструкции са напечатани на вторична хартия, която не съдържа хлор.



**ВНИМАНИЕ! НАПЪЛНО НЕДОПУСТИМО Е САМОСТОЯТЕЛНО ДА СЕ ИЗВЪРШВА РЕМОТ НА ИЗДЕЛИЕТО, КАТО СЕ ОПИТВАТЕ ДА ПРИКРИЕТЕ СЛЕДИТЕ ОТ ТОВА!** Само оторизиран IVT Сервиз-Център има право да извърши ремонт и разширено техническо обслужване. Внасянето на изменения във вътрешното устройство на изделието е забранено! ТАКИВА ДЕЙСТВИЯ НЕ САМО СА ОСНОВАНИЕ ЗА ОТКАЗ ОТ ГАРАНЦИОННИ ЗАДЪЛЖЕНИЯ, НО МОГАТ ДА СТАНАТ ПРИЧИНА ЗА ПОВРЕДИ И СЕРИОЗНИ ТРАВМИ.

## CHARAKTERISTIKA NÁSTROJA

Model	AG-115S	AG-125	AG-125G	AG-150H
Napätie-Frekvencia [V-Hz]	230 ~ 50	230 ~ 50	230 ~ 50	230 ~ 50
Menovitý výkon [W]	750	860	860	1400
RPM na voľnobehu [o/min]	11000	11000	2000 - 11000	9300
Brúsny kruh Ø [mm]	115	125	125	150
Priemer otvoru vretena	M14	M14	M14	M14
Hmotnosť [Kg]	1.9	2	2	3.5
Trieda bezpečnosti	II	II	II	II

## ZOZNAM DIELOV

1. Blokovacie tlačidlo
2. Ventiláčny otvor
3. Tlačidlo na uťahovanie vretena
4. Odnímateľný ochranný kryt
5. Prepínač "zapnuté/vypnuté"
6. Dodatočná páka
7. Vnútorňá príručka
8. Kruh na brúsenie/rezanie
9. Vonkajšia príručka
10. Závit (na dodatočnú páku)
11. Výstupka s kódom
12. Upínacia skrutka
13. Kľúč na okružle matice s otvormi
14. Poloha dodatočnej páky
15. Tlačidlo na odblokovanie páky

## OBSAH ŠKATULE

Návod na použitie (1 ks), odnímateľný ochranný kryt (1 ks), vidľový kľúč (1 ks), dodatočná páka (1 ks), komplet grafitových kef (1 ks).

## PREDURČENIE

Uhlivé brúsky takéhoto modelu sú určené na rezanie, hrubovanie a čistenie kefou kovových povrchov bez použitia vody.

## BEZPEČNOSŤ PRI PREVÁDZKE

### Všeobecné bezpečnostné predpisy

Nasledujúce bezpečnostné pokyny pomôžu vám správne použiť nástroj a zaistiť svoju vlastnú

bezpečnosť. Preto by ste mali si ich starostlivo prečítať. V prípade prevodu nástroja na tretiu stranu mali by ste dodať aj tieto bezpečnostné pokyny.

Uchovávajte tento návod a ďalšie literatúry, dodané v tejto dodávke.

Dodržiavajte bezpečnostné upozornenia a varovania na nástroje.

Pred začiatkom prevádzky skontrolujte ústoje riadenia nástroja, ale predovšetkým, naučte sa spôsoby jeho núdzového zastavenia.

Dodržiavanie týchto jednoduchých krokov môže pomôcť udržať váš nástroj v dobrom stave.

- Pred použitím nástroja musí byť správne zmontovaný.

- Používajte nástroj iba účelne.

- Okrem toho, na nástroje môžu byť varovania a pokyny pre používanie bezpečnostného vybavenia, ktoré by ste sa mali naučiť. Predchádzaniu nehodám pomôže starostlivosť, citlivý prístup k práci a vhodné školenie osôb, ktorí sa podieľajú na prevádzke, doprave, údržbe a skladovaní nástrojov.

- Nenechávajte prístroj bez dozoru.

- Nenechávajte deťom používať nástroje. Nedovoľte deťom hrať sa s nástrojom.

- Vyhnite sa blízkosti nástroja k deťom a zvieratám. Neoprávnení osoby musia byť v bezpečnej vzdialenosti od pracovného nástroja.

- Pri práci s nástrojom, nesiete zodpovednosť za tretie osoby.

- Osobám, ktoré nie sú oboznámení s návodom, deťom, mladistvým, ktorí nedosiahli vek na použitie nástroja, ako aj osobám, ktorí sú pod vplyvom alkoholu alebo drog, lebo pod vplyvom liekov, nie je dovolené pracovať s nástrojom. Vek prevádzkovateľa je nastavený v miestnych predpisoch.



**POZOR! Alkohol, drogy a niektoré lieky, rovnako ako stav choroby, horúčka a únava znížia rýchlosť reakcie. Nepoužívajte tento nástroj vo vyššie uvedených prípadoch.**

- Uistite sa, že všetky bezpečnostné zariadenia (ak existujú) sú nainštalované a prevádzkyschopné.
- Nepoužívajte nástroj bez bezpečnostných zariadení (ak existujú), alebo ak sú poškodené.
- Skontrolujte nástroj na prítomnosť voľných častí (matíc, skrutiek atď.) alebo poškodení. Pre zabezpečenie bezpečnej prevádzky tohto nástroja, pravidelne kontrolujte, či sú dobre zatiahnuté skrutky (ak existujú). Ak je to potrebné, pred použitím nástroja vytvárate ich opravu alebo výmenu. V prípade použitia poškodeného nástroja prevádzkovateľ alebo tretia strana môžu udržať vážne zranenia.
- Používajte pre prácu vhodný ochranný odev. Voľné oblečenie, šperky môžu byť zachytené pohyblivými časťami. Vezmite si vhodný ochranný odev. Chráňte svoje nohy a chodidlá od lietania úlomkov. Nepracujte bosí alebo v otvorených sandáloch. Zbierajte dlhé vlasy.
- Udržujte držadlá a rukoväte čistými a suchými.
- Používajte vhodné ochranné prostriedky. Používajte ochranné okuliare a rukavice. Pri práci s práškami, alebo pri emisii výfukových plynov, používajte masku proti prachu. V prípade nutnosti vezmite nesklzé topánky, helmu a ušné vložky. Ak hladina hluku prekračuje 85 dB (A), používajte chrániče sluchu.



**POZOR! Používajte osobné ochranné prostriedky! Ochranné pomôcky a OOP poskytujú ochranu pre vaše zdravie a to zdravie ostatných, rovnako ako zabezpečia nepretržitú prevádzku nástroja.**

- Nespúšťajte nástroj, ak je hore nohami, alebo v neutrálnej polohe.
- Počas prevádzky, udržiavajte stabilnú pozíciu. Neustále udržiavajte rovnováhu.
- Udržujte čistotu v pracovnej oblasti. Na zaplnených oblastiach vyskytuje sa vysoká úroveň zranenia. Pred použitím nástroja zaberte z pracovnej oblasti všetky cudzie predmety, a tiež vyhnite sa pádu pod nástroj cudzích predmetov počas prevádzky.
- Nepreťažujte nástroj.
- Používajte nástroj iba za denného svetla alebo pri dobrom umelom osvetlení. Nepoužívajte prístroj za zníženej viditeľnosti.
- Nepustite nástroj, nedovoľujte zrážky nástroja s hociakými prekážkami.

**VAROVANIE! Buďte opatrní. Dávajte pozor na prácu. Odvrácajú sa môžete stratiť kontrolu. Prídte k práci primerane.**

### Elektrická bezpečnosť

**POZOR! Aby sa zabránilo úrazu elektrickým prúdom, zraneniu osôb alebo požiaru pri použití elektrického náradia je nutné dodržiavať bezpečnostné pokyny. Pred použitím nástroja, prečítajte si pozorne a postupujte podľa týchto pokynov.**

- Na zlepšenie bezpečnosti, odporúčame použitie zariadenie diferenciálnej ochrany (RCD), vypočítané na vypnutie prúdu nepresahujúce 30 mA. Skontrolujte RCD s každým použitím. Poradte sa s kvalifikovaným elektrikárom.



**POZOR! Použitie RCD alebo nejakého iného prerušovača nezbavuje prevádzkovateľa z povinného preskúmania bezpečnostných pravidiel a bezpečnej metódy práce podľa návodu na prevádzku.**

- Sieťové napätie musí zodpovedať hodnote uvedenej na štítku alebo v návode. Nepoužívajte iné napájacie zdroje.
- Pred pripojením nástroja k sieti, uistite sa, že zásuvka zodpovedá údajom uvedeným na štítku.
- Vyhnite sa kontaktu s uzemnenými povrchmi (potrubím, radiátormi, sporákmi a chladničkami). Pri uzemnení cez telo nebezpečenstvo úrazu elektrickým prúdom sa zvyšuje.



**VAROVANIE! Aby nedošlo k popáleniu alebo úrazu elektrickým prúdom, nedotýkajte sa vodivých častí.**

- Neťahajte za kábel pri pohybe nástroja.
- Používajte napájací kábel so starostlivosťou. Chráňte kábel pred horúčavou, a vyhnite sa ich kontaktu s mazivami, rovnako ako ostrými predmetmi alebo pohyblivými časťami.
- Buďte opatrní s napájacím káblom.
- Nepoužívajte elektrické náradie v blízkosti horľavých kvapalín a horľavých plynov.
- Pred prenášaním nástroja na iné miesto, odpojte ho od siete.



**VAROVANIE! Nástroj je nutné najprv vypnúť, potom odpojiť z elektrickej zásuvky alebo predlžovacieho kábla.**

- Nepretlačte predlžovací kábel počas prevádzky nástroja. Nestrácajte kábel zo zreteľa.
- Nepripájajte predlžovací kábel priamo na nástroj samostatne. Obráťte sa na najbližšie oficiálne servisné stredisko.
- Pri poškodení napájacieho kábla, aby sa zabránilo riziku, má byť nahradený výrobcom alebo jeho zástupcom alebo podobnou kvalifikovanou osobou.
- Okamžite vytriahnite zástrčku zo zásuvky, ak je kábel poškodený alebo rezaný.



**POZOR! RIZIKO ÚRAZU  
ELEKTRICKÝM PRÚDOM!**

**Udržujte pracovné prostredie v čistote. Nepoužívajte elektrické náradie v daždi. Nepoužívajte elektrické náradie vo vlhkom prostredí. Udržujte pracovný priestor v suchosti, umožnite dobré osvetlenie. Chráňte nástroj pred vlhkosťou. Nenechávajte náradie vo voľnej prírode v noci. Keď sa doň dostane voda, zvýši sa riziko úrazu elektrickým prúdom.**

- Pravidelne a pred každým použitím skontrolujte, či napájací kábel nie je poškodený a opotrebený. Nepoužívajte náradie s poškodeným káblom, obráťte sa na oficiálne servisné stredisko.
- Pri práci vonku používajte len určené na tento účel predlžovacie káble s vhodným označením. Vyhnite sa zasahovaniu kábla pod nástroj, chráňte ho od vlhkosti, tepla, vyhnite sa kontaktu s mazivami a horľavými látkami.
- Vyhnite sa náhodného spustenia tohto nástroja: pred pripojením prístroja, uistite sa, že váš vypínač (ak existuje) prevedený na pozíciu «off» (vypnutý).
- Pred pripojením nástroja odstráňte inštalčné klíny a kľúče.
- Nepoužívajte nástroj s nesprávnym vypínačom. Nástroj s nefunkčným hlavným vypínačom je nebezpečný a potrebuje opravu.



**POZOR! Niekedy počas prevádzky nástroja môže sa produkovať prach, ktorý obsahuje chemické látky, ktoré spôsobujú rakovinu.**

K týmto chemickým látkam patria: olovo v zložení síranov olova, kremeň, ktorý je súčasťou tehlá a

cementu, arzén a chróm, obsiahnuté v rezive, spracovanom chemikáliami a iné škodlivé látky. Riziko pôsobenia týchto chemikálií závisí na frekvencii pridružených činností. **Za účelom zníženia ich škodlivých účinkov, pracujte v dobre vetranej miestnosti a používajte schválené OOP masky proti prachu, ktoré sú špeciálne navrhnuté na odfiltrovanie mikroskopických častíc.**

- V prípade zasahovania pod nástroj akéhokoľvek cudzieho predmeta, skontrolujte ho na škody a vykonajte potrebné opravy.
- V prípade nadmerných vibrácií vypnite nástroj a hneď zistite príčinu. Vibrácia je zvyčajne príznakom poškodenia.
- Predtým, než odídete z pracoviska urobiť opravy, revízie a čistenie nástrojov, vypnite ho a počkajte, kým sa nezastaví.
- Zakazané je odstraňovať alebo meniť vnútorné časti náradia.

#### **Osobitné pravidlá pre bezpečnosť**

- Extrémny teploty môžu spôsobiť kondenzáciu vodnej pary na súčiastkach pod napätím. Doprajte stroju čas, aby sa prispôbil teplote okolia.
- Nepoužívajte príslušenstvo, ktoré nie je podľa výrobcu stroja navrhnuté a určené pre konkrétny stroj.
- Vonkajší priemer a hrúbka pracovného nástroja musia vyhovovať zaťažiteľnosti elektrického náradia.
- Nesprávne dimenzovaný pracovný nástroj nebude správne vedený a nebude pod kontrolou.
- Vnútorý otvor kotúča, príruby a ďalších doplnkov musí presne sedieť na vretene elektrického náradia.
- Nepoužívajte poškodené pracovné nástroje.
- Nepoužívajte pracovné nástroje vyžadujúce chladenie kvapalinou.
- Elektrické náradie pevne držte a tiež telo a ruky držte tak, aby ste dokázali zvládnuť spätný ráz. V záujme maximálnej kontroly nad náradím pri spustení motora vždy používajte vystupujúcu rukoväť.
- Neumiestňujte telo do blízkosti rotujúceho kotúča, k nemu alebo za neho.
- Neumiestňujte telo do miest, kam bude elektrické náradie odmrštené spätným rázom.
- Dbajte na zvýšenú opatnosť pri použití v rohoch a na hranách.
- Nezapínajte motor, keď je náradie v kontakte s obrobkom. Po zapnutí motora nechajte kotúč naplno roztočiť a opatrne začinite rez. Kotúč sa môže zaseknúť, vybehnúť alebo odraziť, ak zapnete motor, keď je kotúč v kontakte s obrobkom.
- Panely alebo iné veľké obrobky podoprite tak, aby sa kotúč nezovrel a neodrazil. Veľké obrobky majú tendenciu sa vlastnou hmotnosťou prehýbať.





- Pri rezaní do existujúcich stien a ďalších neznámych miest dávajte pozor. Kotúč môže prerezať plynové alebo vodné potrubie, elektrické vodiče alebo sa odraziť od skrytých predmetov.
- Neodkladajte elektrické náradie, kým sa pracovný nástroj celkom nezastavil.
- Neprenášajte zapnuté elektrické náradie.
- Nezapínajte elektrické náradie v blízkosti horľavín.
- Nepribližujte ruky k rotujúcemu pracovnému nástroju.
- Nenechávajte zapnuté náradie bez dozoru.

## VYBALŔOVANIE

Pri vybalŔovaní skontrolujte, či sú všetky prvky. Pozrite výkresy pre tento návod. V prípade neprítomnosti alebo nespravnosti ktorejkoľvek časti, obráťte sa na servisné stredisko IVT.

## ZAČIATOK PREVÁDZKY

Hodnota napájacieho napätia musí zodpovedať označeniu v popisnom štítku nástroja.

## INŠTALÁCIE OCHRANNÝCH ZARIADENÍ

**Pred začiatkom každej práce so strojom, vyťahnite kábel z el. prúdu. Pre prácu s brúsny alebo rezacím kotúčom treba nainštalovať ochranný kryt (4).**

### Odnímateľný ochranný kryt (4)

Výstupka s kódom (11) na ochrannom kryte (4) umožňuje nastavovanie len toho ochranného krytu, ktorý vyhovuje druhu stroja.

- Ak je potrebné uvoľníte skrutku (12).
- Postaviť ochranný kryt (4) s výstupkou s kódom (11) do označenej drážky na spojke vretena [F1] a zato íť do potrebnej pracovnej polohy. [F2]

**Zatvorená strana ochranného krytu (4) musí vždy byť otoená ku operátorovi.**

- Uťahnuť maticu (12).

### Dodatočná páka (6)

Na vykonávanie všetkých prác so strojom je treba nainštalovať dodatočnú páku (6).

- Zakrútnite dodatočnú páku (6) do jedného z určených miest (10) na tele stroja.

## MONTÁŽ DISKU (8)



**POZOR! Pred začiatkom práce so strojom, vypnite ho z el. prúdu.**

Používajte len také brúsne nástroje, ktorých rýchlosť otáčania je rovnaká s rýchlosťou otáčania stroja pri voľnobehu. Disk na hrubovanie a rezací disk sa pri práci veľmi zohrievajú – nedotýkajte sa ich, kým sa neochladia.

### Inštalovanie brúsneho disku/rezacieho disku (8)

Dajte pozor na veľkosť brúsneho disku.

Vnútorň priemer disku musí vyhovovať rozmerom vnútornej príruby (7), bez existovania rozdielu. Nepoužívajte redukcie alebo adaptére. Pri použití rezacieho disku musíte skontrolovať, či sa tento otáča v smere šípky na disku (a šípky, ktorá sa nachádza na hlave vretena).

- Uťahnuť vreteno pritláčaním tla idla na uťahovanie vretena (3) (až keď sa stroj úplne zastavil)!
- Odkrútnuť vonkajšiu prírubu (9).
- Nainštalovať disk (8) na vnútorň prírubu (7).
- Nakrútnuť vonkajšiu prírubu (9) a utiahnuť pomocou kľúča na okrúhle matice s otvormi (16). [F3]

**Pred zapínaním stroja skontrolovať, či je brúsny disk pravidelne nainštalovaný a či sa môže voľne otáčať.**

## ZAPÍNANIE/VYPÍNANIE

### (AG-115S) [F4]

#### Zapínanie

Prepnúť prepína "zapnuté/vypnuté" (5) do prednej polohy bez pritláčania.

#### Vypínanie

Prepnúť prepínač nazad (5).

### (AG-125; AG-125G; AG-150H) [F5]

Stroj je opatrený blokovacím tlačidlom (1) pre zamedzenie náhodného zapnutia.

#### Zapínanie

Na zapínanie stroja je treba spustiť blokovacie tla idlo (1) a pritla íť prepínač "zapnuté/vypnuté" (5).

#### Vypínanie

Pre vypínanie stroja pusťte prepínač "zapnuté/vypnuté" (5).

## NÁVOD NA POUŽITIE

### Brúsenie [F6]

Najlepšie výsledky sa nadobúdajú pri brúsení po uhľom od 30° do 40°. Posúvajte stroj dopredu-dozadu s jemným prítlačaním. Na ten spôsob sa kus, ktorý brúsíte nebude príliš zahrievať, nezmení farbu a nevzniknú brázd.

**Rezací disk sa za žiadnych podmienok nemôže používať na hrubovanie.**

### Rezanie [F7]

Pri rezaní netreba tlačiť disk, netreba ho držať šikmo, ani posúvať. Treba pracovať miernou rýchlosťou, prispôsobenou materiálu, ktorý sa spracováva.

**Dôležitý je smer v ktorom sa vykonáva rezanie.**

Otáčanie stroja sa musí vždy vykonávať smerom opačným smeru pohybu, preto nikdy neposúvajte stroj na opačnú stranu. V opačnom prípade môže dôjsť ku nekontrolovateľnému vyskakovaniu disku z rezu.

Pri rezaní profilov a obdĺžnikových kanálov je najlepšie za ať od najtenšieho prierezu.

## VOĽBA RÝCHLOSTI

### (AG-150H)

Potrebná rýchlosť sa môže zvoliť pomocou diskového regulátora (14) (A) po as práce. [F8]

Potrebná rýchlosť závisí od materiálu a môže sa odhadnúť vďaka pracovnej skúsenosti. Po dlhšom čase práce pri malých rýchlostiach stroj treba nechať ochladiť, nechať ho robiť na maximálnej rýchlosti pri voľnobehu, t.j. bez zaťaženia asi 3 minúty.

## ÚDRŽBA A SKLADOVANIE



**VAROVANIE! Než začnete pracovať s nástrojom, vyberte zástrčku.**

- Udržiavajte nástroj a vetracie otvory (ak existujú) v čistote. Pravidelné čistenie a údržba poskytujú vysokú účinnosť a dlhú prevádzku nástroja.
- V prípade poruchy, napriek ideálnym podmienkam pre výrobu a skúšanie, opravy by mali byť vykonávané v oficiálnom servisnom stredisku IVT.
- Všetky matice a skrutky by mali byť dotiahnuté.
- Vymeňte poškodené alebo opotrebované diely.
- Používajte len originálne náhradné diely. Diely iných výrobcov priliehajú voľne, a zvyšujú riziko úrazu.
- Uchovávajte nástroj v suchom mieste, neprístupnom

deťom, v bezpečnej vzdialenosti od horľavých materiálov.

- Vyvarujte sa vody na nástroje!

### Čistenie stroja

Technická údržba obsahuje čistenie stroja od špiny a prachu, po ukončení práce, ako aj výmenu grafitovej kefy.

- Telo stroja oistite vlhkou handrou a nechajte vysušiť.
- Zakázané je použitie rozpúšťadiel a iných agresívnych látok.

## OCHRANA ŽIVOTNÉHO PROSTREDIA



**Odosielajte surovinu pre recykláciu, a nie do smeti!**

Nástroj, príslušenstvo a obaly by mali byť zaslané na ekologicky bezpečnú recykláciu.

Plastové položky sa odosielajú na kvalifikované spracovanie.

Tieto návody sú vytlačené na recyklovanom papieri, bez chlóru.

SK



**POZOR! NEPOKÚŠAJTE SA SAMI OPRAVOVAŤ PRODUKT ANI MANIPULOVAŤ S NÍM!**  
Akákoľvek oprava alebo neplánovaná údržba musí byť vykonávaná iba kvalifikovaným a autorizovaným servisným strediskom IVT. Nesnažte sa zmeniť akúkoľvek vnútornú časť produktu! TÝM SA KOMPLETNE ZRUŠÍ ZÁRUKA A MÔŽE TO SPÔSOBIŤ VÁŽNE ZRANENIE A POŠKODENIE.

## CARACTERISTICA INSTRUMENTULUI

Model	AG-115S	AG-125	AG-125G	AG-150H
Tensiune-Frecvența [V-Hz]	230 ~ 50	230 ~ 50	230 ~ 50	230 ~ 50
Putere nominală [W]	750	860	860	1400
Viteza de rotație în regim de ralanti [rpm]	11000	11000	2000 - 11000	9300
Disc abraziv Ø [mm]	115	125	125	150
Filetul mandrinei	M14	M14	M14	M14
Masa [kg]	1.9	2	2	3.5
Clasa de siguranță	II	II	II	II

## LISTA PIESELO

1. Buton de blocare
2. Găuri de ventilație
3. Buton de fixare ax
4. Garda de protecție detașabilă
5. Întrerupător On/Off
6. Mâner auxiliar
7. Flanșă interioară
8. Disc abraziv/de tăiere
9. Flanșa exterioară
10. Filet (pentru mânerul auxiliar)
11. Proeminență marcată cu cod
12. Șurub de blocare
13. Buton deblocare mâner
14. Cheie pentru piulițe rotunde cu orificii
15. Rotița selecție viteze

## CONȚINUTUL CUTIEI

Instrucțiuni de exploatare (1 buc.), garda de protecție detașabilă (1 buc.), cheie pentru piulițe rotunde cu orificii (1 buc.), mâner auxiliar (1 buc.), set de perii din fibră de carbon (1 buc.).

## DESTINAȚIA

Această gamă de modele de polizoarele unghiulare este destinată pentru tăiere, degroșare și curățare cu peria a materialelor metalice fără folosirea apei.

## TEHNICA DE SECURITATE ÎN TIMPUL EXPLOATĂRII

### Normele generale de securitate

Următoarele instrucțiuni ale tehnicii de securitate Vă vor

ajuta să utilizați instrumentul și să Vă asigurați propria securitate. De aceea acestea trebuie citite cu atenție.

În cazul transmiterii instrumentului se vor transmite și instrucțiunile tehnicii de securitate.

Păstrați aceste instrucțiuni și altă literatură, inclusă în setul de livrare.

Respectați tehnica de securitate și avertismentele cu privire la instrument.

Înainte de a utiliza instrumentul, familiarizați-vă cu părțile de manipulare a acestuia, dar, mai întâi de toate, familiarizați-vă cu modalitățile de oprire urgentă.

Urmați aceste instrucțiuni simple pentru a menține instrumentul în stare bună.

- Înainte de utilizare, instrumentul trebuie să fie asamblat corect.

- Folosiți instrumentul doar în scopurile prevăzute.

- Pe lângă aceasta, instrumentul poate avea etichete de avertizare și instrucțiuni de utilizare a dispozitivelor de siguranță care ar trebui să fie luate în considerație. Atenția, abordarea rezonabilă a lucrului și pregătirea persoanelor, implicate în exploatarea, transportarea, întreținerea și păstrarea instrumentului vor preveni accidentele.

- Nu lăsați instrumentul fără supraveghere.

- Nu lăsați instrumentul la îndemâna copiilor. Nu permiteți copiilor să se joace cu instrumentul.

- Nu permiteți copiilor și animalelor să se afle în apropierea instrumentului. Persoanele străine trebuie să se afle la o distanță sigură de instrumentul în acțiune.

- În timpul lucrului cu instrumentul utilizatorul este responsabil pentru părțile terțe.

- Persoanelor, care nu sunt familiarizate cu instrucțiunile de utilizare, copiilor, minorilor care nu au atins vârsta, care permite utilizarea instrumentului, precum și persoanelor, care sunt în stare de ebrietate sau drogate sau sub influența medicamentelor, nu li se



permite să lucreze cu instrumentul. Vârsta operatorului este stabilită în actele normative locale.



**ATENȚIE!** Alcoolul, anumite medicamente și droguri, precum și starea de boală, febra și oboseala reduc viteza reacției. Nu utilizați acest instrument în cazurile menționate mai sus.

- Asigurați-vă că toate dispozitivele de siguranță (dacă există) sunt instalate și sunt gata pentru exploatare.
- Nu folosiți instrumentul fără dispozitive de siguranță (dacă există) sau dacă acestea sunt deteriorate.
- Inspectați instrumentul pentru a afla dacă sunt piese nefixate (piulițe, bolțuri, șuruburi etc.) sau defecțiuni. Pentru a asigura funcționarea sigură a instrumentului, verificați periodic dacă șuruburile și bolțurile sunt bine înșurubate (dacă există). Dacă este necesar, înainte de a utiliza instrumentul, reparați-l sau înlocuiți-l. În cazul utilizării instrumentului deteriorat, operatorul sau persoana străină poate fi grav rănită.
- În decursul lucrului folosiți haine speciale. Îmbrăcămintea largă, bijuteriile pot fi aninate de piesele aflate în mișcare. Îmbrăcați haine speciale. protejați-vă picioarele și călcăiele de moloz îndepărtat. Nu lucrați desculț sau în sandale deschise. Prindeți părul lung după spate.
- Păstrați mâinile și brațele curate și uscate.
- Folosiți dispozitivele corespunzătoare de protecție. Purtați ochelari și mănuși de protecție. Când lucrați cu prafuri sau în cazul emisiilor de gaze, utilizați o mască de praf. Dacă este necesar, purtați încălțăminte care nu alunecă, o cască și antifoane. În cazul în care nivelul zgomotului depășește 85 dB (A), folosiți neapărat antifoane.



**ATENȚIE!** Utilizați mijloace de protecție individuală! Dispozitivele de protecție și MPI asigură protecția sănătății Dvs. și a celor care Vă înconjoară, precum și asigură funcționarea neîntreruptă a instrumentului.

- Nu puneți în funcțiune instrumentul dacă acesta este răsturnat sau se află într-o poziție necorespunzătoare funcționării.
- În timpul funcționării păstrați poziția stabilă. Păstrați echilibrul constant.
- Păstrați curățenia în zona de lucru. În zonele aglomerate se observă un nivel ridicat de accidente. Înainte de a utiliza instrumentul, îndepărtați din zona de lucru toate obiectele străine și evitați nimerirea

obiectelor străine sub instrument în timpul funcționării.

- Nu supraîncărcați instrumentul.
- Folosiți instrumentul doar la lumina zilei sau artificială puternică. Nu utilizați instrumentul în condiții precare de vizibilitate.
- Nu scăpați instrumentul, nu permiteți coliziunea acestuia cu orice obstacol.

**ATENȚIE!** Fiți atenți. Aveți grijă în timpul funcționării instrumentului. Dacă Vă sustrageți atenția, puteți pierde controlul. Lucrați în mod rezonabil.

### Instrucțiunile securității electrice

**ATENȚIE!** În scopul prevenirii pericolului de a primi șoc electric, vătămări corporale sau incendieri în timpul utilizării instrumentelor electrice este necesar să urmați următoarele instrucțiuni de siguranță. Înainte de a utiliza instrumentul, citiți cu atenție și respectați următoarele instrucțiuni.

- Pentru a spori nivelul de securitate, Vă recomandăm să folosiți dispozitivul de protecție diferențială (RCD), destinat pentru oprirea curentului electric nu mai mult de 30 mA. Verificați RCD la fiecare utilizare. Consultați un electrician calificat.



**ATENȚIE!** Utilizarea RCD sau a altui întrepruator nu exonerează operatorul de la revizuirea obligatorie a regulilor tehnicii de securitate și metodelor de lucru sigur specificate în instrucțiunile date.

- Tensiunea rețelei trebuie să corespundă valorii specificate pe etichetă sau în instrucțiuni. Nu utilizați alte surse de energie.
- Înainte de conectarea instrumentului la rețea, asigurați-vă că priza corespunde datelor specificate pe etichetă.
- Evitați contactul cu suprafețele la pământ (țevi, radiatoare, baterii și frigider). În cazul prizei de pământ prin corp riscul de șoc electric este mai mare.



**ATENȚIE!** Pentru a preveni arsurile sau șocul electric, nu atingeți părțile conductoare.

- Nu trageți cablul de alimentare când deplasați instrumentul.
- Folosiți cablul de alimentare cu atenție. Protejați cablul de căldură, evitați contactul cu lubrifianți, precum

## Instrucțiuni de exploatare

și cu obiecte ascuțite sau părțile mobile.

- Fiți atenți cu cablul de alimentare.
- Nu folosiți instrumentele electrice în apropierea lichidelor și gazelor ușor inflamabile.
- Înainte de a deplasa instrumentul în alt loc, deconectați-l de la rețea.



**ATENȚIE! Instrumentul trebuie mai întâi oprit, și apoi deconectat de la priza electrică sau prelungitor.**

- Nu aninați prelungitorul în timpul operării instrumentului. Nu pierdeți cablul din vedere.
- Nu conectați de sine stătător prelungitorul direct la instrument. Contactați cel mai apropiat centru oficial de deservire.
- Dacă avaria cablul de alimentare pentru a evita riscul ar trebui să fie înlocuit de către producător sau de agentul său, sau o persoană calificată în mod similar.
- Scoateți imediat ștecherul din priză, în cazul în care cablul este deteriorat sau tăiat.



**ATENȚIE! PERICOLUL DE AFECTARE CU ȘOCUL ELECTRIC!**

**Aveți grijă de mediul de lucru. Nu folosiți instrumentele electrice în timpul ploii. Nu folosiți instrumentele electrice în încăperile umede. Păstrați zona de lucru în stare uscată, asigurați iluminare bună. Protejați instrumentul de umiditate. Nu lăsați instrumentele în aer liber pe timp de noapte. În cazul nimeririi apei în instrumentul electric, crește riscul șocului electric.**

- Verificați în mod regulat și de fiecare dată înainte de utilizare cablul de alimentare pentru a depista daune și semne de uzură. Nu folosiți instrumentul cu cablu deteriorat; apelați la centrul oficial de deservire.
- Când lucrați în aer liber, utilizați doar prelungitoarele destinate pentru acest scop cu etichetă corespunzătoare. Evitați nimerirea cablului sub instrument, nu-l expuneți umidității, căldurii, evitați contactul cu lubrifianti și substanțe ușor inflamabile.
- Evitați pornirea accidentală a instrumentului: înainte de a conecta instrumentul la rețea, asigurați-vă că întrerupătorul (dacă este cazul) este transferat în poziția «off» (decon.).
- Înainte de a deconecta instrumentul, eliminați penele și cheile de instalare.
- Nu folosiți instrumentul cu întrerupător defectat. Instrumentul cu întrerupător defectat prezintă pericol și trebuie reparat.



**ATENȚIE! Uneori, în timpul funcționării instrumentelor electrice se produce praf, care conține substanțe chimice care cauzează cancer.**

Aceste substanțe chimice includ: plumb în compoziția vopselei de plumb, dioxid de siliciu, component al cărămizii și cimentului, arsenic și crom conținute în lemn, prelucrate cu produse chimice și alte substanțe nocive. Riscul impactului acestor substanțe chimice depinde de frecvența activităților asociate cu acestea. **Pentru a reduce impactul lor nociv, lucrați într-o zonă bine aerisită și utilizați MPI aprobate, cum ar fi, măști de praf special elaborate pentru a filtra particulele microscopice.**

- În cazul nimeririi sub instrument a unui obiect străin, inspecți-l dacă acesta prezintă daune și efectuați reparația necesară.
- În cazul vibrației excesive deconectați instrumentul și imediat aflați cauza. Vibrația este de obicei un semn al deteriorării instrumentului.
- Înainte de a pleca de la locul de muncă, efectuați reparația, inspecția sau curățarea instrumentului, opriți-l și așteptați oprirea lui completă.
- Nu îndepărtați sau schimbați piesele interne.

### **Regulile speciale ale tehnicii de securitate**

- Schimbările mari de temperatură pot duce la formarea condensării pe piesele sub tensiune. Așteptați câteva timp pentru ca unealta să se adapteze la temperatura de la locul de muncă.
- Nu utilizați accesorii care nu au fost special concepute și recomandate de către producătorul uneltei.
- Diametrul exterior și grosimea discului utilizat trebuie să corespundă puterii nominale indicate în pașaportul tehnic al uneltei electrice.
- Accesorii cu dimensiuni determinate greșit nu pot fi protejate de gardă sau reglate în mod corespunzător.
- Dimensiunea arborelui discului, flanșelor sau oricărui alte accesorii trebuie să corespundă exact axului uneltei electrice.
- Nu utilizați accesorii deteriorate.
- Nu folosiți discuri care necesită răcire cu lichid.
- În timpul lucrului întotdeauna țineți bine uneltele electrice, iar poziția mâinilor și a corpului trebuie să asigure rezistență forței de recul ai uneltei. Întotdeauna folosiți mânerul auxiliar pentru un control maxim al forței de recul sau a momentului reactiv la pornirea discului.
- Nu poziționați corpul de-a lungul aceleiași linii după sau alături de discul care se rotește.
- Nu poziționați corpul în locurile unde unealta va fi aruncată în caz de recul.
- Prelucrați colțurile și marginile cu o grijă deosebită.



- Nu reporniți operația de tăiere, dacă discul se află în piesa de prelucrat. Lăsați discul să atingă viteza maximă și introduceți-l cu atenție în tăietura inițială. Discul se poate bloca, sări în sus din tăietură sau da recul în cazul în care porniți unealta în rotație atunci, când discul se află în piesa de prelucrat.
- Sprijiniți panourile sau oricare alte piese de dimensiuni mari pentru a minimiza riscul de blocare și recul al discului. Piesele lungi tind să se deformeze sub propria lor greutate.
- Fiți atenți atunci se face o tăietură în pereți existenți sau alte zone oarbe. Roata proeminentă poate tăia conductele de gaze sau de apă, cabluri electrice sau obiecte care pot provoca recul.
- Niciodată nu lăsați din mâini unealta electrică, până când discul ei nu se va opri complet.
- Nu porniți unealta în timp ce o duceți alături de Dvs.
- Nu folosiți unealta în apropierea materialelor inflamabile.
- Nu pune mâna lângă discul rotativ.
- Nu lăsați aparatul nesupravegheat în timp ce acesta se află în funcțiune.

## DESPACHETAREA

În timpul despachetării produsului, verificați prezența tuturor elementelor. Vedeți imaginile acestui manual de exploatare. În cazul absenței sau defectării unor detalii, contactați centrul de deservire IVT.

## ÎNCEPEREA EXPLOATĂRII

Valoarea tensiunii de alimentare trebuie să corespundă datelor din pașaport ale instrumentului indicate în tabel.

## MONTAREA DISPOZITIVELOR DE PROTECȚIE

**Înainte de a efectua orice lucrări pe unealta ca atare, deconectați cablul de alimentare. Atunci când se lucrează cu discurile abrazive și de tăiere (8) este necesar de montat garda de protecție detașabilă (4).**

### Garda de protecție detașabilă (4)

Proeminentă marcată cu cod (11) pe garda de protecție (4) asigură montarea doar acei gărzi de protecție, care se potrivește tipului mașinii.

- Dacă este necesar, slăbiți șurubul de blocare (12).
- Puneți garda (4) cu proeminența marcată cu cod (11) în canelura marcată pe cuplarea axului [F1] și rotiți în poziția de lucru dorită. [F2]

**Partea închisă a gărzii de protecție (4) trebuie să fie mereu întoarsă spre operator.**

- Strângeți șurubul de blocare (12).

### Mâner auxiliar (6)

Pentru efectuarea tuturor lucrărilor cu folosirea uneltei, este necesar de montat mânerul auxiliar (6).

- Înșurubați mânerul auxiliar (6) în unul din fileturile pentru șuruburi (10) pe carcasa uneltei.

## MONTAREA DISCULUI (8)



**ATENȚIE! Înainte de a efectua orice lucrări pe unealta ca atare, deconectați cablul de alimentare.**

Folosiți doar uneltele de șlefuire (abrazive), a căror viteza permisă de rotație este cel puțin egală cu viteza de rotație în regim de ralanti. Discul pentru degroșare și discul de tăiere se încălzesc foarte tare în timpul lucrului – nu le atingeți până când ele nu se vor răci.

### Montarea discului abraziv/de tăiere (8)

Fiți atenți la dimensiunile discului abraziv (8).

Diametrul interior al discului trebuie să se potrivească cu flanșa interioară (7), fără a juca. Nu folosiți reductori sau adaptoare. Când folosiți discul de tăiere, aveți grijă ca direcția săgeții de rotație pe discul de tăiere să corespundă cu direcția de rotație a mașinii (direcția săgeții de rotație pe capul axului) sunt orientate în aceeași direcție.

- Blocați axul apăsând butonul de blocare ax (3) (numai în cazul în care instrumentul s-a oprit complet!).
- Deșurubați flanșa exterioară (9).
- Montați discul (8) pe flanșa interioară (7).
- Înșurubați pe flanșa exterioară (9) și strângeți cu ajutorul cheii pentru piulițe rotunde cu orificii (16). [F3]

Înainte de a porni, verificați dacă discul abraziv este montat corespunzător și se poate roti liber.

## PORNIRE / OPRIRE

### (AG-115S) [F4]

#### Pornire

Mutați întrerupătorul On/Off (5) înainte fără a apăsa.

#### Oprire

Mutați întrerupătorul înapoi (5).

### (AG-125; AG-125G; AG-150H) [F5]

Mașina este echipată cu un buton de blocare (1), pentru a evita pornirea accidentală.

#### Pornire

Pentru a porni aparatul apăsați butonul de blocare (1) și întrerupătorul On/Off (5).

### Oprire

Eliberați întrerupătorul On/Off (5).

## INSTRUCȚIUNI DE EXPLOATARE

### Șlefuire [F6]

Cele mai bune rezultate sunt obținute la un unghi de la 30° la 40°. Mutați unealta înainte și înapoi apăsând ușor. Astfel, piesa nu se va încălzi prea mult, nu se va decolora și nu se vor forma șanțuri.

**Discul de tăiere nu trebuie să fie utilizat pentru degroșare în nici un caz.**

### Tăiere [F7]

Atunci când tăiați nu apăsați, nu înclinați și nu oscilați. Lucrați cu o viteză moderată de avans, potrivită pentru materialul prelucrat.

**Direcția în care se efectuează tăierea este importantă.**

Aparatul trebuie să se rotească întotdeauna în direcția opusă direcției de mișcare. Prin urmare, niciodată nu mișcați aparatul în partea opusă. În caz contrar, există pericolul de aruncare necontrolabilă a aparatului din tăietură.

La tăierea profilurilor sau a țevilor dreptunghiulare este mai bine să începeți cu cea mai mică secțiune transversală.

## ALEGEREA VITEZELOR

### (AG-150H)

Viteza necesară poate fi selectată cu ajutorul roțiței de selecție a vitezelor (14) (de asemenea și în timpul lucrului). [F8]

Viteza necesară depinde de material și poate fi determinată cu ajutorul testelor practice. După perioade lungi de funcționare la viteze reduse este necesar să permițeți aparatului să se răcească, pornindu-l la viteză maximă fără sarcină pentru aproximativ 3 minute.

## ÎNTREȚINEREA ȘI PĂSTRAREA



**ATENȚIE!** Înainte de a începe lucrul cu instrumentul, scoateți ștecherul de rețea.

• Întrețineți instrumentul și orificiile de ventilație (dacă există) în curățenie. Curățarea regulată și întreținerea asigură o eficiență ridicată și funcționarea mai îndelungată a instrumentului.

• În cazul defectării, în ciuda condițiilor perfecte de funcționare și teste, reparația trebuie efectuată în centrul oficial de deservire IVT.

• Toate piulițele, bolțurile și șuruburile ar trebui să fie strânse.

• Înlocuiți piesele deteriorate sau uzate.

• Folosiți doar piesele originale. Piesele fabricate de producător-parte terță, sunt montate slab și sporesc riscul de rănire.

• Păstrați instrumentele într-un loc uscat inaccesibil pentru copii, la o distanță sigură de materialele ușor inflamabile.

• Evitați nimerirea apei direct pe instrument!

### Instrucțiuni pentru curățare

Întreținerea include curățarea aparatului de murdărie și praf după terminarea lucrului, precum și înlocuirea periiilor din fibră de carbon uzate.

• Curățați carcasa cu o cârpă umedă și lăsați unealta să se usuce. Este interzisă utilizarea solvenților și a altor substanțe agresive.

## PROTECȚIA MEDIULUI ÎNCONJURĂTOR



**Trimiteți materia primă la reciclare, și nu la gunoi!**

Instrumentul, dispozitivele suplimentare și ambalajele trebuie trimise la reciclare ecologică sigură.

Articolele din material plastic sunt trimise la prelucrarea clasificată.

Aceste instrucțiuni sunt tipărite pe hârtie reciclată, care nu conține clor.



 RO

**ATENȚIE! NU ÎNCERCAȚI SĂ REPARAȚI PRODUSUL DE SINESTĂTĂTOR ȘI NU OPERAȚI MODIFICĂRI ÎN CONSTRUCȚIA ACESTUIA!** Vă rugăm să referiți orice lucrări de reparații sau de deservire tehnică neprevăzută exclusiv personalului calificat și autorizat al Centrului de Deservire Tehnică IVT. Nu încercați să modificați oarecare piese interne ale acestui produs! **ÎN ACEST CAZ GARANȚIA VA FI ANULATĂ COMPLET, FIIND POSIBILE TRAUME ȘI PAGUBE MATERIALE SERIOASE.**

## ĮRANKIO CHARAKTERISTIKA

Modelis	AG-115S	AG-125	AG-125G	AG-150H
Įtampa/dažnis [V-Gz]	230 ~ 50	230 ~ 50	230 ~ 50	230 ~ 50
Nominalus galingumas [W]	750	860	860	1400
Tuščiosios eigos sukimosi dažnis [aps./min]	11000	11000	2000 - 11000	9300
Šlifavimo diskas Ø [mm]	115	125	125	150
Špindelio skylės skersmuo	M14	M14	M14	M14
Svoris [kg]	1.9	2	2	3.5
Saugumo klasė	II	II	II	II

### DETALIŲ SĄRAŠAS

1. Blokavimo mygtukas
2. Ventilacinės angos
3. Špindelio gnybto mygtukas
4. Viršutinis apsauginis gaubtas
5. Jungiklis „įjungta/išjungta“
6. Papildoma rankena
7. Vidinė jungė
8. Šlifavimo/nupjautinis diskas
9. Išorinė jungė
10. Sriegis (papildomai rankenai)
11. Iškyša su kodo žyme
12. Gnybto sraigtas
13. Rankenos išblokavimo mygtukas
14. Raktas apvalioms veržlėms su skylėmis
15. Diskinis greičio reguliatorius

### DĖŽES TURINYS

Naudojimo instrukcija (1 vnt), viršutinis apsauginis gaubtas (1 vnt), raktas apvalioms veržlėms su skylėmis (1 vnt), papildoma rankena (1 vnt), anglinių šepečių rinkinys (1 vnt).

### PASKIRTYS

Šio diapazono kampų šlifavimo mašinos skirtos pjaustymui, pirminiam apdorojimui ir metalinių medžiagų valymui šepečių be vandens.

### NAUDOJIMOSI SAUGA

#### Bendros saugos taisyklės

Toliau pateikiamos saugos instrukcijos padės jums

teisingai naudotis įrankiu ir užtikrinti jūsų pačių saugumą. Dėl šių priežasčių jas reikia perskaityti išdėmiai.

Perduodami įranki trečiajam asmeniui, perduokite jam ir šias saugos instrukcijas.

Saugokite šią instrukciją bei kitą, įeinančią į komplektą, literatūrą.

Vadovaukitės saugos instrukcijomis bei esančiais ant įrankio įspėjimais.

Prieš pradėdami darbą, susipažinkite su įrankio valdymo elementais, bet prieš tai susipažinkite su skubiais jo sustabdymo būdais.

Šių paprastų instrukcijų paisymas padės palaikyti jūsų įrankio darbingumą.

- Prieš naudojimą įrankį būtina teisingai surinkti.
- Įrankį naudokite tik pagal paskirtį.
- Be to, ant įrankio gali būti įspėjamieji įrašai ir nurodymai dėl apsaugos priemonių naudojimo, su kuriais reikia susipažinti. Išvengti nelaimingų atsitikimų padės dėmesingumas, protingas požiūris į darbą bei atitinkama asmenų, naudojančių, transportuojančių aptarnaujančių ir laikančių įrankį, kvalifikacija.
- Nepalikite įrankio be priežiūros.
- Neleiskite vaikams naudotis įrankiu. Neleiskite vaikams žaisti su įrankiu.
- Neleiskite vaikams ir gyvūnams būti šalia įrankio. Pašaliniai asmenys turi laikytis saugaus atstumo nuo veikiančio įrankio.
- Dirbdamas, naudojantis įrankį asmuo atsako už trečiuosius asmenis.
- Žmonės, kurie nėra susipažinę su naudojimo instrukcijomis, vaikai, nepasiekę amžiaus, kuriame leidžiama naudotis įrankiu, o taip pat apgirtę arba apkvaišę nuo narkotikų, vaistų asmenys negali naudotis įrankiu. Naudootojo amžius nustatomas vietinių normos aktų.



**DĖMESIO!** Alkoholis, kai kurie vaistai ir narkotinės medžiagos, bloga savijauta, aukšta temperatūra ir nuovargis mažina reakcijos greitį. Nesinaudokite šiuo įrankiu aukščiau nurodytais atvejais.



- Įsitikinkite, jos visos apsaugos priemonės (jei tokios yra) įrengtos ir tinkančios naudoti.
- Nenaudokite įrankio be apsaugos priemonių (jei tokios yra) arba jei jos pažeistos.
- Apžiūrėkite įrankį, kad nebūtų nepritvirtintų detalių (veržlių, varžtų, sraigčių ir t.t.) arba pažeidimų. Norėdami užtikrinti saugų įrankio naudojimą, laikas nuo laiko patikrinkite, ar gerai užveržti varžtai ir sraigčiai (jeigu tokie yra). Susidarius būtinybei, pataisykite arba pakeiskite juos prieš naudodami įrankį. Naudojant pažeistą įrankį, operatorius arba aplinkiniai gali smarkiai nukentėti.
- Dirbkite atitinkamai apsirengę. Laisvi rūbai, papuošalai gali būti įtraukti judančių įrankio dalių. Apsirenkite atitinkamus specialius rūbus. Apsaugokite kojas ir pėdas nuo skrendančių atliekų. Nedirbkite basi arba atvira avalyne. Susiriškite ilgus plaukus už nugaros.
- Palaikykite rankenų ir rankenėlių švarą ir sausumą.
- Naudokite atitinkamas apsaugos priemones. Naudokite apsauginius akinius ir pirštines. Darbui su milteliais arba susidarant išmetamosioms dujoms naudokite respiratorių nuo dulkių. Esant būtinybei, apsiaukite neslystančią avalynę, užsidėkite apsauginį šalmą ir įsidėkite ausų kištukus. Jeigu triukšmo lygis viršija 85 dB (A), būtinai naudokite apsaugines ausines.

**DĖMESIO!** Naudokite individualiosios apsaugos priemones! Apsaugos priemonės ir IAP užtikrina jūsų ir aplinkinių sveikatos apsaugą, o taip pat garantuoja pastovų įrankio darbą.



- Nepradėkite naudoti įrankio, jeigu jis apsuktas arba užima nedarbinę padėtį.
- Dirbdami, išlaikykite stabilią kūno padėtį. Pastoviai palaikykite pusiausvyrą.
- Palaikykite švarą darbo vietoje. Užgrūstose vietose pažymimas aukštas traumų lygis. Prieš naudodami įrankį, pašalinkite iš darbo vietos teritorijos visus pašalinius daiktus, o taipogi stebėkite, jog pašaliniai daiktai nepakliūtų po įrankiu darbo metu.
- Neperkraukite įrankio.
- Naudokite įrankį tik dienos metu arba gerai apšviestose vietose. Nenaudokite įrankio, jeigu matomumas blogas.
- Nenumeskite įrankio, neleiskite jam susidurti su kokiais nors kliūtimis.

**ATSARGIAI!** Būkite dėmesingi. Stebėkite darbą. Praradus dėmesį galima neteikti valdymo. Žiūrėkite į darbą atsakingai.

#### Elektros saugos taisyklės

**DĖMESIO!** Siekiant išvengti elektros smūgio, asmeninės žalos arba gaisro, elektrinio įrankio naudojimo metu būtina laikytis sekančių saugos instrukcijų. Prieš pradėdami darbą įdėmiai perskaitykite ir griežtai laikykitės šių instrukcijų.

- Norėdami pakelti saugumo lygį, naudokite diferencialinės apsaugos priemonę (RCD), skirtą elektros srovei iki 30mA. Kiekvieną kartą naudodami įrankį tikrinkite RCD. Kreipkitės į kvalifikuotą elektriką.

**DĖMESIO!** RCD arba kito nutraukėjo naudojimas neatleidžia operatoriaus nuo būtinos pažinties su saugumo technikos taisyklėmis ir nurodytomis šioje instrukcijoje saugaus darbo priemonėmis.



- Įtampa tinkle turi sutapti su nurodytu etiketėje ir instrukcijoje. Nenaudokite kitų maitinimo šaltinių.
- Prieš įjungdami įrankį į tinklą įsitikinkite, jos lizdas atitinka reikšmes etiketėje.
- Venkite kontaktų su žemintais paviršiais (vamzdžiai, radiatoriai, baterijos ir refrizeratoriai). Dėl žeminimo elektros smūgio per kūną rizika didėja.

**ATSARGIAI!** Siekdami išvengti nudegimo arba elektros smūgio nesilieskite prie laidžių elektrai detalių.



- Netraukite įrankio už laido.
- Su laidu elkitės atsargiai. Saugokite laidą nuo šilumos poveikio, venkite jo kontakto su tepalinėmis medžiagomis, aštriais daiktais arba judančiomis dalimis.
- Bukite atsargus su laidu.
- Nenaudokite elektros prietaisų šalia lengvai užsidegančių medžiagų ir degių dujų.
- Prieš pernešdami įrankį kitur, išjunkite jį iš elektros tinklo.

**ATSARGIAI!** Įrankį būtina pirmiausia išjungti, o tik po to atjungti nuo elektros tinklo arba ilgintuvo.



LT

## Naudojimo instrukcija

- Neužspauskite ilgintuvo darbo metu. Stebkite laidą.
- Nejunkite ilgintuvą tiesiogiai prie įrankio savarankiškai. Kreipkitės į artimiausią oficialų aptarnavimo centrą.
- Siekiant išvengti pavojaus, maitinimo laido pažeidimo atveju jį turi pakeisti gamintojas arba jo atstovas, kitas kvalifikuotas specialistas.
- Nedelsiant ištraukite kištuką iš elektros maitinimo lizdo, jeigu laidas pažeistas arba perpjautas.
- Pašalinio daikto patekimo po įrankiu atveju apžiūrėkite, ar nėra pažeidimų ir atlikite būtiną remontą.
- Atsiradus perdėtai vibracijai išjunkite įrankį ir nedelsiant išsiaiškinkite priežastį. Įprastai vibracija parodo pažeidimą.
- Prieš palikdami darbo vietą, atlikite įrankio remontą, apžiūrą arba valymą, išjunkite jį ir sulaukite visiško sustojimo.
- Draudžiama išimti arba keisti vidines įrankio dalis.



### DĖMESIO! NUTRENKIMO ELEKTRA PAVOJUS!

**Stebėkite darbo aplinką. Nenaudokite elektros įrankių lietaus metu. Nenaudokite elektros įrankių drėgnose patalpose. Palaikykite darbo vietą sausą, aprūpinkite gerą apšvietimą. Saugokite įrankį nuo drėgmės. Nepalikite įrankio lauke nakčiai. Vandens patekimas į elektros įrankį padidina nutrenkimo elektra riziką.**

- Reguliariai ir prieš kiekvieną panaudojimą tikrinkite maitinimo laido būklę, kad nebūtų pažeidimų ir susidėvėjimo žymių. Nenaudokite įrankio, jeigu laidas pažeistas; kreipkitės į oficialų aptarnavimo centrą.
- Dirbdami lauke naudokite tik skirtus tokiam darbui ilgintuvus su atitinkamomis žymėmis. Venkite laido patekimo po įrankiu, saugokite jį nuo drėgmės, šilumos poveikio, venkite kontakto su tepalinėmis ir lengvai užsidegančiomis medžiagomis.
- Venkite atsitiktinio įrankio įsijungimo: prieš įjunkdami, įsitinkinkite, jog jungiklis (jeigu yra) nustatytas «OFF» padėtyje (išj.).
- Prieš įjunkdami įrankį, pašalinkite įrengimo intarpus ir raktus.
- Nenaudokite įrankio su netvarkingu jungikliu. Įrankis su netvarkingu jungikliu yra pavojingas ir reikalauja remonto.



### DĖMESIO! Kartais darbo elektriniais įrankiais metu susidaro dulkės, kuriose yra sukeliančių vėžį cheminių medžiagų.

Prie tokių medžiagų priskiriami: švinas šviniųjų dažų sudėtyje, kvarcas plytose ir cemente, arsenas ir chromas tašuose, paveikuose cheminių reagentų, ir kitos kenksmingos medžiagos. Cheminių medžiagų poveikio rizika priklauso nuo susijusio su jomis darbo dažnumo. **Norėdami sumažinti jų kenksmingą poveikį, dirbkite gerai vadinamuose patalpose ir naudokite patvirtintas IAP, pavyzdžiui, respiratorius nuo dulkių, sukurtus specialiai mikroskopinių dalelių atskirumui.**

### Ypatingos saugumo technikos taisyklės

- Dideli temperatūrų svyravimai gali sukelti drėgmės kondensavimą ant judančių detalių. Palaukite, kol įrankio temperatūra susilygins su darbo aplinkos temperatūra.
- Naudokite tik specialiai mašinai skirtus ir jos gamintojo rekomenduojamus įtaisus.
- Naudojamo disko išorinis diametras ir storis turi atitikti elektrinės mašinos galingumo ribas, nurodytas pase.
- Įtaisus su neteisingai nustatytais dydžiais neįmanoma tinkamai apsaugoti gaubtu arba sureguliuoti.
- Disko, jungių arba kitų įtaisų diametrai turi tiksliai atitikti elektrinės mašinos sukį.
- Nenaudokite netvarkingų įtaisų.
- Nenaudokite diskų, kuriuos reikia aušinti skysčiu.
- Dirbant elektrines mašinas būtina laikyti visą laiką tvirtai ir laikyti kūną ir rankas tokiu būdu, kad galėtumėte pasipriešinti įrankio atatrunkų jėgoms. Geriausiai disko atatrunkos arba sukamojo reaktyvinio momento paleidimo metu kontrolei visada naudokite papildomą rankeną.
- Nelaikykite kūno vienoje linijoje, už arba šalia sukancio disko.
- Nelaikykite kūno toje vietoje, kur įrankio atatrunkos atveju atmes mašiną.
- Ypač atsargiai apdorokite kampus ir detalių kraštus.
- Nepradėkite pjaustyti iš naujo, jei diskas yra detalės viduje. Leiskite diskui įsibėgėti iki maksimalaus greičio ir atsargiai įleiskite į pradinę įpjovą. Jei paleisite apsisukimus tuo metu, kada diskas yra detalės viduje, jis gali įstrigti, iššokti iš įpjovos į viršų, atšokti.
- Laikykite plokštes arba kitas dides detales disko užgniaužimo ir atšokimo rizikos sumažinimui. Ilgos detalės dažniausiai susilenkia nuo pačių svorio.
- Būkite atsargūs įpjauant diską į apžiūrai nepasiekiamas sienas arba kitas zonas. Išsikišęs diskas kitoje pusėje gali perpjauti dujų arba vandens tiekimo vamzdžius, elektros laidus arba daiktus, galinčius sukelti jo atšokimą.
- Niekada nepaleiskite elektrinės mašinos iš rankų, kol diskas visiškai nesustos.
- Nepaleiskite mašinos gabenimo metu.
- Nedirbkite su mašina šalia įsiliepsnojančių



medžiagų.

- Nelaikykite rankos šalia sukančiojo disko.
- Nepalikite įjungtos mašinos be priežiūros.

## IŠPAKAVIMAS

Išpakavimo metu patikrinkite, ar visi elementai vietoje. Žiūr. brėžinius prie šio vadovo. Pritrūkę detalių ar gedimui kreipkitės į IVT aptarnavimo centrą.

## NAUDOJIMO PRADŽIA

Maitinimo įtampa turi sutapti su nurodytais įrankio paso lentelėje duomenimis.

## APSAUGOS ĮTAISŲ MONTAVIMAS

Prieš pradėdami darbą su pačia mašina, atjunkite tinklo laidą. Dirbant su šlifavimo ir nupjautiniais diskais (8) būtina įtaisyti nuimamąjį apsauginį gaubtą (4).

### Nuimamasis apsauginis gaubtas (4)

Iškyša su kodo žyme (11) ant apsauginio gaubto (4) užtikrina tik atitinkančio mašinos tipui apsauginio gaubto įtaisymą.

- Esant reikalui atpalaiduokite gnybto.sraigą (12).
- Padėkite gaubtą (4) su iškyša ir kodo žyme (11) į paženkliną griovelį ant špindelio movos [F1] ir pasukite iki reikiamos darbinės padėties. [F2]

**Uždara apsauginio gaubto pusė (4) visada turi būti nukreipta į operatoriaus pusę.**

- Priveržkite gnybto sraigą (12).

### Papildoma rankena (6)

Visų darbų su įrankių atlikimui būtina įtaisyti papildomą rankeną.

- Įsukite papildomą rankeną (6) į vieną iš sraigtinių šakotuvų (10) ant mašinos korpuso.

## DISKO ĮTAISYMAS (8)



**DĖMESIO! Prieš pradėdami dirbti su mašina, atjunkite tinklo laidą.**

Naudokite tik tokius šlifavimo įrankius, kurių leistinas sukimosi greitis mažiausiai yra lygus tuščiosios mašinos eigos greičiui. Diskas pirminiam apdorojimui ir nupjautinis diskas stipriai įskaitina darbo metu – nelieskite jų iki tol, kol jie neatauš.

## Šlifavimo/nupjautinio disko (8) įtaisyimas

Atkreipkite dėmesį į šlifavimo disko (8) matmenis.

Vidinis disko skersmuo turi atitikti vidinės jungės (7) skersmeniui, be tarpų. Nenaudokite mažinančių adapterių. Naudojant nupjautinį diską, būtina įsitikinti, kad sukimosi rodyklės kryptis (ant špindelio galvutės) ir mašinos sukimosi kryptis (ant špindelio galvutės) sutampa.

- Užspauskite špindelį paspausdami špindelio gnybto mygtuką (3) (tik po visiško įrankio susistabdymo).
- Atsukite išorinę jungę (9).
- Įtaisykite diską (8) ant vidinės jungės (7).
- Prisukite išorinę jungę (9) ir suveržkite rakto apvalioms veržlėms su skylėmis (16) pagalba. [F3]

Prieš įjungiant, įsitikinkite, kad šlifavimo diskas teisingai įtaisytas ir gali laisvai sukstis.

## JUNGIMAS/IŠJUNGIMAS

### (AG-115S) [F4]

#### Įjungimas

Perstumkite jungiklį „įjungta/išjungta“ (5) į priekį be paspaudimo.

#### Išjungimas

Perstumkite jungiklį atgal (5).

### (AG-125; AG-125G; AG-150H) [F5]

Mašinoje yra blokavimo mygtukas (1) tam, kad išvengtų atsitiktinio paleidimo.

#### Įjungimas

Norint įjungti mašiną, paspauskite blokavimo mygtuką (1) ir jungiklį „įjungta/išjungta“ (5).

#### Išjungimas

Atleiskite jungiklį „įjungta/išjungta“ (5).

## EKSPLOATAVIMO INSTRUKCIJA

### Šlifavimas [F6]

Geresnių rezultatų pasieksite, jei šlifuosite nuo 30° iki 40° kampu. Stumkite mašiną pirmyn ir atgal lengvai prispaudžiami. Tokiu būdu, ruošinys nelabai įkais, nebus nublukinimo ir nesusidarys griovelių.

**Jokiomis aplinkybėmis nenaudokite nupjautinio disko pirminiam apdorojimui. Menčių tipo šlifavimo plokštė (papildomas įtaisas).**

### Pjaustymas [F7]

Pjovimo metu nespauskite, nepalengininkite ir nesiūbuokite. Dirbkite esant saikingam padavimo

greičiui, tinkančiam apdorojamai medžiagai.

### Yra svarbi pjovimo kryptis.

Mašina visada turi sukėti atvirkštine slinkimui kryptimi, todėl niekada nestumkite mašinos į atvirkštinę pusę. Priešingai, yra nekontroliuojamo išmetimo iš išpjovos pavojus.

Pjaunant profilius arba stačiakampius vamzdžius, geriau yra pradėti nuo mažesnio skersmens.

## GREIČIŲ PASIRINKIMAS

### (AG-150H)

Reikalaujamą greitį galima pasirinkti diskinio regulatoriaus (14) pagalba (taip pat ir darbo metu). **[F8]**

Reikalingas greitis priklauso nuo medžiagos, ją galima nustatyti praktiniais bandymais. Po ilgalaikio darbo žemu greičiu, būtina leisti mašinai ataušti, tam tikslui paleiskite ją maksimaliu greičiu be apkrovos apytiksliai 3 minutes.

## APTARNAVIMAS IR LAIKYMAS



**ATSARGIAI!** Prieš pradedami dirbti su įrankiu, išimkite tinklo kištuką.

- Palaikykite įrankio ir vedinimo angų (jeigu tokios yra) švaroje. Reguliarus valymas ir priežiūra garantuoja aukštą efektyvumą ir ilgą prietaiso eksploataciją.
- Gedimo atveju, nepriklausomai nuo tobulų gamybos sąlygų ir bandymų, remontas turi būti atliekamas oficialiame IVT serviso centre.
- Visos varžlės, varžtai ir sraigčiai turi būti sandariai užveržti.
- Pakeiskite pažeistas arba susidėvėjusias detales.
- Naudokite tik originalias atsargines dalis. Dalys, pagamintos kitų gamintojų, priglunda nesandariai ir padidina traumų atsiradimo riziką.
- Saugokite įrankį sausoje nepasiekiamoje vaikams vietoje, saugiu atstumu nuo lengvai užsiliepsnojančių medžiagų.
- Venkite vandens ant įrankio patekimo!

### Nurodymai valymui

Techninis aptaravimas susideda iš mašinos valymo nuo nešvarumų ir dulkių baigus darbą, taip pat, nusidėvėjusių karboninių šepeččių keitimo.

- Išvalykite korpusą minkštu audiniu ir leisti įrankiui išdžiūti. Draudžiama naudoti tirpiklius ir kitas agresyvias medžiagas.

## APLINKOS APSAUGA



Perduokite žaliavą perdirbimui, o ne meskite į šiukšles!

Įrankį, papildomus įrenginius ir pakuotę reikia nukreipti ekologiškai saugiam perdirbimui.

Plastikiniai elementai nukreipiami klasifikuotam perdirbimui.

Šios instrukcijos atspausdintos antriniame popieriuje, kurio sudėtyje nėra chloro.



Vertical column of 15 empty rectangular boxes, likely for user identification or tracking.

LT



DĖMESIO! NELEIDŽIAMA SAVARANKIŠKAI REMONTUOTI GAMINĮ IR BANDYTI PASLĖPTI REMONTO PĖDSAKAS! Tik autorizuotas IVT Serviso Centras turi teisę atlikti remontą ir išplėstinį techninį aptarnavimą. Draudžiama keisti vidinę gaminio sąrangą! TOKIE VEIKSMAI YRA NE TIK PAGRINDAS ATSISAKYTI GARANTINIŲ ĮSIPAREIGIJIMŲ, BET GALI BŪTI SUSIŽEIDIMŲ IR RIMTŲ SUŽALOJIMŲ PRIEŽASTIMI.

## INSTRUMENTA RAKSTURLĪKNE

Modelis	AG-115S	AG-125	AG-125G	AG-150H
<b>Spriegums-Frekvence [V-Hz]</b>	230 ~ 50	230 ~ 50	230 ~ 50	230 ~ 50
<b>Nominālā jauda [W]</b>	750	860	860	1400
<b>Apgriezienu skaits tukšgaitā [apgr./min.]</b>	11000	11000	2000 - 11000	9300
<b>Slīpēšanas disks Ø [mm]</b>	115	125	125	150
<b>Darbvārpstas urbuma diametrs</b>	M14	M14	M14	M14
<b>Svars [Kg]</b>	1.9	2	2	3.5
<b>Drošības klase</b>	II	II	II	II

## DAĻU SARAKSTS

1. Bloķēšanas poga
2. Ventilācijas atvere
3. Darbvārpstas bloķēšanas poga
4. Noņemams aizsargs
5. "Ieslēgts/izslēgts" slēdzis
6. Papildrokturis
7. Iekšējais atloks
8. Slīpēšanas/griešanas disks
9. Ārējais atloks
10. Vītne (papildu rokturim)
11. Izvirzījums ar koda atzīmi
12. Saspiedējskrūve
13. Roktura atbloķēšanas poga
14. Apaļā uzgriežņu atslēga
15. Diskveida ātruma regulators

## SATURS KASTĒ

Ekspluatācijas instrukcija (1 gb.), noņemams aizsargs (1 gb.), apaļā uzgriežņu atslēga (1 gb.), papildrokturis (1 gb.), oglekļa birstu komplekts (1 gb.).

## IECERĒTA IZLIETOŠANA

Šis leņķa slīpmašīnas modelis ir paredzēts metāla materiālu griešanai, rupjapstrādei un tīrīšanai, neizmantojot ūdeni.

## EKSPLUATĀCIJA DROŠĪBAS TEHNIKĀ

### Vispārīgie drošības noteikumi

Sekojošas drošības noteikumu instrukcijas palīdzēs jums pareizi lietot instrumentu un paaugstināt savu

darba drošību. Tāpēc ieteicam izlasīt to uzmanīgi.

Gadījuma, kad instruments tiek nodots trešajai personai, kopā ar to ir jānodod arī sekojošas drošības noteikumu instrukcijas.

Saglabājiet šo instrukciju un citu literatūru, kas ir iekļauta piegādes komplektā.

Sekojoši drošības tehnikai un brīdinājumiem uz instrumenta.

Pirms sāksiet darbu, iepazīsieties ar instrumenta vadības ierīcēm, bet vispirms pārliecinieties, ka zināt kā to apturēt neparedzētajā gadījumā.

Šo vienkāršo noteikumu pildīšana palīdzēs saturēt jūsu instrumentu darbderīgajā stāvoklī.

- Pirms lietošanas instrumentu pareizi jāsamontē.
- Lietojiet instrumentu tikai paredzētajam uzdevumam.
- Turklāt uz instrumenta var būt brīdinājumi un aizsardzības piederumu lietošanas norādījumi, kurus ir jāizpēta. Novērst negadījumus palīdzēs uzmanība, prātīgā pieeja darbam un attiecīga sagatavošana personām, kuras būs iedarbinātas instrumenta ekspluatācijā, transportēšana, apkalpošana un uzglabāšana.
- Neatstājiet instrumentu bez uzraudzības.
- Nepieļaujiet instrumenta izmantošanu bērniem. Neļaujiet bērniem spēlēt ar instrumentu.
- Nestrādājiet ar instrumentu bērnu un dzīvnieku tuvumā. Nepiederošām personām jāatrodas drošā attālumā no iedarbināta instrumenta.
- Strādājot ar instrumentu lietotājs atbild par trešajām personām.
- Personas, kuras nav iepazīstinātas ar ekspluatācijas instrukcijām, bērni, nepilngadīgie, kuri vēl nav sasnieguši vecumu, atļaujošo darboties ar instrumentu, kā arī personas alkoholiska vai narkotiskā riebumā, vai ietekmēti ar jebkādu medicīnisko preparātu, netiek





pieļauti pie darba ar instrumentu. Operatora vecums tiek noteikts vietējos normatīvajos aktos.



**UZMANĪBU!** Alkohols, daži ārstnieciskie preparāti un narkotiskas vielas, ka arī slimības stāvoklis, drudzis vai nogurums pazemina reakcijas ātrumu. Neizmantojiet šo instrumentu iepriekšminētajos gadījumos.

- Pārliecinieties, ka visas aizsargierīces (ja tādas ir) ir uzstādītas un ir derīgas eksploatācijai.
- Nelietojiet instrumentu bez aizsargierīcēm (ja tādas ir) vai ja tas ir bojātas.
- Apskatiet instrumentu, pārbaudiet vai visas detaļas (uzgriežņi, bultskrūves, skrūve) ir nostiprinātas, vai nav bojājumi. Lai garantētu instrumenta drošu darbību, periodiski pārbaudiet, vai labi nostiprinātas visas skrūves un bultskrūves (ja tādas ir). Vajadzības gadījumā pirms instrumenta izmantošanas salabojiet vai nomainiet tos. Bojāta instrumenta lietošanas gadījumā operators vai citas nepiederošas personas var gūt nopietnas traumas.
- Izmantojiet darbam attiecīgu darba tērpu. Kustīgas daļas var ievilkāt vaļīgos apģērbus vai rotājumus iekšā. Uzvelciet attiecīgu darba tērpu. Rekomendējam sargāt kājās un pēdās no sašķīstošajam šķembām. Neestrādājiet basam kājām vai vieglajās sandalēs. Sasieniet garus matus.
- Turiet rokturus turus un sausus.
- Izmantojiet attiecīgus aizsardzības līdzekļus. Lietojiet aizsargbrilles un cimdus. Strādājot ar pulveriem vai izplūdes gāzēm izmantojiet pretputekļu respiratorus. Vajadzības gadījumā uzlieciet neslidenos apavus, ķiveri un ausu aizbāžņus. Ja trokšņa līmenis pārsniedz 85 dB(A) obligāti izmantojiet prettrokšņa austiņas.



**UZMANĪBU!** Izmantojiet individuālas aizsardzības līdzekļus. Aizsargierīces un individuālas aizsardzības līdzekļi nodrošina aizsardzību jūsu un apkārtējo cilvēku veselībai, ka arī garantē netraucētu instrumenta darbību.

- Neiedarbiniet instrumentu ja tas ir apgāzts vai nedarbojošās stāvoklī.
- Darba laika saglabājiet stabilo stāvokli. Vienmēr saglabājiet līdzsvaru.
- Ievērojiet tīrību darba teritorijā. Uz aizkrautajiem zemes gabaliem bieži vērojams augsts traumatisma līmenis. Pirms instrumenta izmantošanas, novāciet no teritorijas visus nepiederošos priekšmetus, ka arī vairāties no nepiederšo priekšmetu iekļaušanas zem

instrumenta darbošanās laikā.

- Nepārslodojiet instrumentu.
- Lietojiet instrumentu tikai dienas gaismā vai pie laba mākslīgā apgaismojuma. Neizmantojiet instrumentu sliktajos redzamības apstākļos.
- Esiet uzmanīgi lai instruments nekristu, nepieļaujiet tā sadursmi ar jebkādiem šķēršļiem.

**UZMANĪGI** Esiet uzmanīgi. Uzmanieties darba procesā. Izkļaidība var būt par iemeslu kontroles zaudēšanai. Pienāciet pie darba prātīgi.

**Elektriskās drošības noteikumi**

**UZMANĪBU!** Lietojot elektriskos instrumentus, lai novērstu elektriskās strāvas triecienus, traumas vai uzliesmojumu, jāievēro sekojošie drošības noteikumi. Pirms instrumenta izmantošanas akurāti izlasiet un ievērojiet šīs instrukcijas.

- Lai paaugstinātu drošības līmeni, ieteicams izmantot diferenciāls aizsardzības ierīci (RCD), kas ir domāta ne vairāk kā 30 mA atslēgšanai. Pārbaudiet RCD pirms katras izmantošanas. Griezieties pie kvalificēta elektriķa.



**UZMANĪBU!** RCD vai cita pārtraucēja izmantošana neatbrīvo operatoru no obligātas iepazīšanās ar drošības tehnikas noteikumiem un drošas darbošanās paņēmieniem, noteiktajiem šajā instrukcijā.

- Sprieguma lielumam jāatbilst tām, kurš norādīts uz etiķetes vai instrukcijā. Neizmantojiet citus barošanas avotus.
- Pirms instrumenta ieslēgšanas elektriskajā rozetē, pārliecinieties, ka tā atbilst norādītajam uz etiķetes datiem.
- Izvairieties no kontakta ar zemējumietaisem (cauruļvadiem, radiatoriem un refrīžeratoriem). Ja ķermenis ir iezemēts, tas paaugstina strāvas triecienu risku.



**UZMANĪGI!** Lai novērstu apdegumu vai ievainojumu ar elektrisko strāvu, nepieskaraties pie instrumenta detaļām, kuras pavada elektrisko spriegumu.

- Pārvietojot instrumentu, nevelciet aiz kabeļa.
- Izmantojiet elektrības vadu ar uzmanību. Sargājiet elektrības vadu no uzkarsēšanas, kontakta ar



smērvielām, ka arī asajiem priekšmetiem vai kustīgām daļām.

- Esiet uzmanīgi ar elektrības vadu.
- Neizmantojiet elektriskos instrumentus viegli uzliesmojošo šķidrumu un deggāzu tuvumā.
- Pirms instrumenta pārvietošanas, izslēdziet to no elektriska tīkla.



**UZMANĪGI!** Instrumentu vispirms jāizslēdz un tad jāņem kontaktdakšu no rozetes vai pagarinātāja līgzdas.

- Nepārspiediet pagarinātāja kabeli instrumenta darbošanās laikā. Neizlaidiet kabeli no skatiena.
- Nepieslēdziet pagarinātāju instrumentam patstāvīgi. Griezieties tuvākajā apkalpošanas centrā.
- Barošanas vada bojājuma gadījumā, lai novērstu bīstamas situācijas, bojāto vadu jāaizvieto. To var darīt ražotājs vai tā aģents, vai analogiskas kvalifikācijas profesionālis.
- Ja kabelis ir bojāts vai sagriezts, nekavējoties izvelciet kontaktdakšu no elektrības rozetes.



**UZMANĪBU! PASTĀV RISKS GŪT IEVAINOJUMU AR ELEKTRISKO STRĀVU!**

**Uzmaniet darba vidi. Neizmantojiet elektriskos instrumentus lietus laikā. Neizmantojiet elektriskos instrumentus valgajās un mitrajās telpās. Uzturēt darba teritoriju sausu, nodrošiniet labu apgaismojumu. Sargājiet instrumentu no mitruma. Neatstājiet instrumentu uz nakti klajā gaisā. Gadījumā, ja ierīcē nokļuvis ūdens, paaugstinās ievainojumu ar elektrisko strāvu risks.**

- Regulāri un katru reizi pirms izmantošanas pārbaudiet barošanas vadu uz bojājumu un nolietojuma pazīmēm. Neizmantojiet instrumentu ar bojātu kabeli; griezieties tuvākajā apkalpošanas centrā.
- Strādājot ārpus telpas, lietojiet tikai piemērotos pagarinātājus ar atbilstošu marķējumu. Izsargājieties no kabeļa nokļūšanas zem instrumenta, sargājiet to no mitruma, uzkaršanās un kontakta ar smērvielām vai viegli uzliesmojošiem šķidrumiem.
- Izsargājieties no instrumenta nejaušas iedarbināšanas: pirms instrumenta pieslēgšanas pie elektrotīkla, pārliecinieties, kā slēdzis (ja tāds ir) ir pārvietots «OFF» stāvoklī.
- Pirms instrumenta ieslēgšanas izņemiet iestādīšanas skrūves un atslēgas.
- Neizmantojiet instrumentu ar bojāto slēdzi. Instruments ar bojāto slēdzi ir bīstams un prasa remontu.



**UZMANĪBU!** Dažreiz elektroinstrumentu darbības laikā rodas putekļi, saturošie ķīmiskas vielas, kas var izraisīt vēzi.

Pie tādām ķīmiskajām vielām var būt pieskaitīti: svins, (svina balta sastāvā), kvarcs (ķieģeļu un cementa sastāvā), arsēns un hroms (ķīmiskajiem reagentiem apstrādāto zāģmateriālu sastāvā), kā arī citas kaitīgas vielas. Šo vielu bīstamības pakāpe ir atkarīga no darbu biežuma. **Lai samazināt to kaitīgo ietekmi, strādājiet labi vedināmajā telpā un izmantojiet apstiprinātos individuālas aizsardzības līdzekļus, piemēram, pretputekļu respiratorus, speciāli izstrādātus mikroskopisko daļiņu filtrēšanai.**

- Nepiederošo priekšmetu iekļaušanas zem instrumenta gadījumā, apskatiet to, lai pārliecinātos kā nav bojājumu, un ja rādīsies vajadzība, izpildiet nepieciešamo remontu.
- Pārmērīgas vibrācijas rašanos gadījumā, izslēdziet instrumentu un noskaidrojiet vibrācijas iemeslu. Parasti vibrācija liecina par bojājumu.
- Pirms darba vietas atstāšanas, izpildiet instrumenta apskati, remontu vai tīrīšanu, atslēdziet to un uzgaidiet līdz pilnīgajai apstāšanai.
- Ir aizliegts noņemt vai nomainīt instrumenta iekšējās detaļas.

### Īpašie drošības tehnikas noteikumi

- Lielas temperatūras maiņas var izraisīt kondensāta rašanos uz kustīgajām daļām. Nepieciešams pagaidīt, lai instrumenta temperatūra izlīdzinātos ar temperatūru darba iecirknī.
- Lietot palīgierīces, tikai speciāli paredzētas mašīnai un ko rekomendējuši tās ražotāji.
- Izmantojamā diska ārējais diametrs un biežums atrodas elektropiedziņas mašīnas pases jaudas robežās.
- Palīgierīces ar nepareizi noteiktu diametru nav iespējams pienācīgā veidā aizvērt ar apvalku vai noregulēt.
- Diska atloku vai jebkuru citu palīgierīču sēžas diametram precīzi jāatbilst elektropiedziņas mašīnas darbvārpstai.
- Neizmantojiet bojātus palīgīdzekļus.
- Neizmantojiet diskus, kuriem nepieciešama dzesēšana ar šķidrumu.
- Darba laikā nepieciešams pastāvīgi stingri noturēt elektropiedziņas mašīnas un turēt rokas un ķermeni tādā veidā, lai spētu turēties pretī instrumenta atsītenam. Vienmēr izmantot palīgprokturi, labākai atsītena un diska griezes reaktīvā momenta kontrolei tā palaišanas laikā.
- Nestāvēt tā, lai jūsu ķermenis atrastos vienā līnijā



rotējošā diska priekšpusē vai aizmugurē.

- Nestāvēt tā, lai jūsu ķermenis atrastos tajā vietā, kur var atsviest mašīnu instrumenta atsitienu laikā.
- Īpaši uzmanīgi apstrādāt detaļu stūrus un malas.
- Neatjaunot griešanas procesu, ja disks atrodas detaļā. Ļaut diskam ieskrieties līdz maksimālajam ātrumam un piesardzīgi ievadīt to sākotnējā iegriezumā. Disks var iesprūst, izrauties uz augšu no iezāģējuma vietas, vai izdarīt lēcieni atpakaļ, ja veikt apgriezīgu palaišanu, kad disks atrodas detaļā.
- Pieturēt paneļus vai jebkuras citas liela izmēra detaļas, lai mazinātu diska iespiešanas vai atlēkšanas risku. Garas detaļas parasti saliecas zem sava svara.
- Būt īpaši uzmanīgiem pie diska iegriešanas sienā, vai kādā citā zonā, kas nav pieejamas apskatei. Izvirzītais disks var pārgriezt otrā pusē atrodošos gāzes vai ūdensvada caurules, elektroinstalāciju vai objektus, kas var izraisīt tā atlēkšanu.
- Nekad neizlaidiet no rokām elektropiedziņas mašīnu, iekams tās disks nav pilnībā apstājies.
- Neiedarbiniet mašīnu pārņemšanas laikā.
- Nestrādājiet ar mašīnu uzliesmojošu materiālu tuvumā.
- Neturiet rokas blakus rotējošam diskam.
- Neatstājiet ieslēgtu mašīnu bez uzraudzības.

## IZPAKOŠANA

Izpakojot pārbaudiet visu elementu esību. Skat. rasējumus šīs lietotāja pamācības pielikumā. Jebkādu detaļu trūkuma vai defekta gadījumā, griezieties IVT apkalpošanas centrā.

## EKSPLOATĀCIJAS SĀKŠANA

Sprieguma lielumam jāatbilst tām, kurš norādīts instrukcijā, tabulā ar instrumenta tehniskajiem datiem.

## AIZSARGU UZSTĀDĪŠANA

**Pirms veikt jebkādas darbus uz pašas ierīces, atvienojiet tīkla vadu. Strādājot ar slīpēšanas un griešanas diskiem (8), jābūt uzstādītam noņemamajam aizsargam (4).**

### Noņemams aizsargs (4)

Izvirzījumam ar koda atzīmi (11) uz aizsarga (4) nodrošina to, ka var tikt uzstādīta tikai tāds aizsargs, kas atbilst ierīces veidam.

- Ja nepieciešams, atlaidiet saspiedējskrūvi (12).
- Novietojiet aizsargu (4) ar izvirzījumu ar koda atzīmi (11) atzīmētajā rievā uz darbvārpstas manšetes [F1] un pagrieziet līdz nepieciešamajam darba stāvoklim. [F2]

**Aizsarga (4) slēgtajai pusei (4) vienmēr jābūt**

**pavērstai lietotāja virzienā.**

- Pievelciet saspiedējskrūvi (12).

### Papildrokturis (6)

Visu veidu darbu veikšanai ar ierīci jābūt uzstādītam papildu rokturim (6).

- Ieskrūvējiet papildu rokturi (6) vienā no ierīces vītņiem (10).

## DISKA UZSTĀDĪŠANA (8)



**UZMANĪGI!** Pirms veikt jebkādas darbus uz pašas ierīces, atvienojiet tīkla vadu.

Lietojiet tikai tādas slīpēšanas instrumentus, kā pielaujama griešanās ātrums ir vismaz vienāds ar ierīces griešanās ātrumu tukšgaitā. Darba laikā rupjapstrādes un griešanas diski ļoti uzkarst; nepieskarieties tiem, pirms tie nav atdziušī.

### Slīpēšanas/griešanas diska uzstādīšana (8)

Pievērsiet uzmanību slīpēšanas diska izmēriem.

Diska iekšējam diametram jāatbilst iekšējā atloka (7) izmēram bez brīvkušības. Neizmantojiet samazinātošus pārejas savienojumus vai adapterus. Lietojot griešanas disku, pārliecinieties, ka rotācijas bultas uz griešanas diska un ierīces rotācijas virzieni (rotācijas bultas virziens uz darbvārpstas galvas).

- Saspiediet darbvārpstu, nospiežot darbvārpstas bloķēšanas pogu (3) (tikai tad, kad instruments ir pilnībā apstājies!).
- Atskrūvējiet ārējo atloku (9).
- Uzstādiet disku (8) uz iekšējā atloka (7).
- Uzskrūvējiet ārējo atloku (9) un pievelciet ar apaļo uzgriežņu atslēgu (16). [F3]

**Pirms ieslēgšanas pārliecinieties, ka slīpēšanas disks ir uzstādīts pareizi un var brīvi griezties.**

## IESLĒGŠANA / IZSLĒGŠANA

### (AG-115S) [F4]

#### Ieslēgšana

Pabīdīt "ieslēgts/ izslēgts" slēdzi (5) uz priekšu, to nenospiežot.

#### Izslēgšana

Pavelciet slēdzi atpakaļ (5).

### (AG-125; AG-125G; AG-150H) [F5]

Ierīce ir aprīkota ar bloķēšanas pogu (1), lai izvairītos no nejaušas ieslēgšanas.

### Ieslēgšana

Lai ieslēgtu ierīci, nospiediet bloķēšanas pogu (1) un nospiediet "ieslēgts/izslēgts" slēdzi (5).

### Izslēgšana

Atlaidiet "ieslēgts/izslēgts" slēdzi (5).

## EKSPLUATĀCIJAS NOTEIKUMI

### Slīpēšana [F6]

Vislabākie rezultāti ir sasniedzami, slīpējot 30° līdz 40° leņķī. Virziet ierīci uz priekšu un atpakaļ, to viegli piespiežot.

### Nekādā gadījumā neizmantojiet griešanas disku rupjapstrādei.

### Griešana [F7]

Veicot griešanu, nespiediet diskus, nelieciet vai nesasveriet tos. Strādājiet ar mērenu apstrādājamajam materiālam pielāgotu padeves ātrumu.

### Griešanas virziens ir svarīgs.

Ierīcei vienmēr jāgriežas pretēji kustības virzienam: tāpēc nekad nelieciet ierīci pretējā virzienā! Pretējā gadījumā pastāv briesmas, ka to var nekontrolēti atmet no griezuma.

Griežot profilus un taisnleņķa caurules, vislabāk sākt ar mazāko šķērsriezumu.

## ĀTRUMA IZVĒLE

### (AG-150H)

Ar diskeida ātrumu regulētāju (14) var izvēlēties nepieciešamo ātrumu (arī ierīces darbināšanas laikā). [F8]

Nepieciešamais ātrums ir atkarīgs no materiāla un to var noteikt, veicot praktiskus izmēģinājumus. Pēc ilgstošas strādāšanas nelielā ātrumā ļaujiet ierīcei atdzist, apmēram 3 minūtes to darbinot maksimālā ātrumā tukšgaitā.

## APKALPOŠANA UN GLABĀŠANA



**UZMANĪGI!** Pirms jebkādu darbu uzsākšanas, izvelciet instrumenta spraudkontakta.

• Turiet instrumentu un tā vēdcaurumus (ja tādi ir) turus. Regulāra tīrīšana un apkalpošana garantē instrumenta augstu efektivitāti un ilgstošu eksploatāciju.

- Gadījumā ja, neskatoties uz precīzām ražošanas un testēšanas procedūrām, instrumentam ir konstatēts defekts, remontu jāizpilda oficiālajā IVT servisa centrā.
- Visiem uzgriežņiem bultskrūvēm, skrūvēm jābūt stingri pievilktām.
- Laicīgi aizvietojiet sabojātas vai nolietotas detaļas.
- Izmantojiet tikai oriģinālas rezerves daļas. Citu ražotāju izstrādātas detaļas nepieguļas cieši, kas paaugstina traumatisma risku.
- Glabājiet instrumentu sausajā, bērniem nepieejamajā vietā, droša attālumā no viegli uzliesmojošiem materiāliem.
- Sargājiet instrumentu no valguma.

### Tīrīšanas instrukcijas

Tehniskā apkalpošana ietver ierīces attīrīšanu no netīrumiem un putekļiem pēc darba beigām un nodilušo oglekļa birstu nomaiņu.

- Notīriet korpusu ar mitru lupatiņu un ļaujiet instrumentam nožūt. Aizliegts lietot šķīdinātājus un citas spēcīgas iedarbības vielas.

## APKĀRTĒJĀS VIDES AIZSARDZĪBA



**Sūtiet izejvielas pārstrādē, nevis atkritumos!**

Instrumentu, papildus ierīces un to iepakojumu jāaizsūta uz ekoloģijai nekaitīgo pārstrādi.

Plastmasas elementi jāsusūta uz klasificētu pārstrādi.

Šīs instrukcijas ir drukātas uz hlora nesaturoša utilizācijas papīra.



**UZMANĪBU! VEIKT IZSTRĀDĀJUMA REMONTU PATSTĀVĪGI UN SLĒPT TĀ PĒDAS IR PILNĪGI NEPIEĻAUJAMI!** Tikai autorizētam IVT Servisa-Centram ir tiesības veikt remontu un paplašinātu tehnisko apkopi. Veikt izmaiņas izstrādājuma iekšējā uzbūvē aizliegts! ŠĀDAS DARBĪBAS IR NE TIKAI PAMATOJUMS ATTEIKUMAM GARANTIJAS SAISTĪBU IZPILDEI, BET VAR BŪT PAR IEMESLU BOJĀJUMAM UN NOPIETNIEM SAKROĻĀJUMIEM.

## CARACTERÍSTICAS TÉCNICAS DE LA HERRAMIENTA

Modelo	AG-115S	AG-125	AG-125G	AG-150H
<b>Voltaje~Frecuencia [V~Hz]</b>	230 ~ 50	230 ~ 50	230 ~ 50	230 ~ 50
<b>Potencia nominal [W]</b>	750	860	860	1400
<b>Frecuencia de revoluciones con la marcha en vacío [rev./min]</b>	11000	11000	2000 - 11000	9300
<b>Disco esmeril Ø [mm]</b>	115	125	125	150
<b>Diámetro del orificio del husillo</b>	M14	M14	M14	M14
<b>Peso [kg]</b>	1.9	2	2	3.5
<b>Clase de seguridad</b>	II	II	II	II

## LISTA DE COMPONENTES

1. Botón de bloqueo
2. Orificios de ventilación
3. Botón de la fijación del husillo
4. Camisa protectora desmontable
5. Interruptor "encendido/apagado"
6. Mango auxiliar
7. Brida interior
8. Disco esmeril/de corte
9. Brida exterior
10. Roscado (para el mango auxiliar)
11. Resalte de codo
12. Tornillo de apriete
13. Botón del desbloqueo del mango
14. Llave fija
15. Selector de velocidades del disco

## CONTENIDO DE LA CAJA

Manual de instrucciones (1 un.), camisa protectora desmontable (1 un.), llave fija (1 un.), mango auxiliar (1 un.), juego de cepillos de carbono (1 un.).

## DESTINACIÓN

Los modelos de esmeriles angulares del presente tipo se utilizan para cortar, desbastar y limpiar con cepillos los materiales metálicos sin utilizar el agua.

## NORMAS DE SEGURIDAD DURANTE EL USO

### Normas de seguridad generales

Las siguientes normas de seguridad le ayudarán a utilizar la herramienta de modo correcto y protegerán su propia seguridad. Por favor, lea con atención esta información.

Si pasa esta herramienta a la tercera persona, pásele sin falta también estas instrucciones.

Conserve el presente manual y otra documentación adjunta a la herramienta para las futuras consultas.

Cumpla con la información de seguridad situada en los letreros de la herramienta.

Antes de proceder al trabajo estudie la información del control y del uso debido de la herramienta y asegúrese de que pueda desconectarla en el caso de emergencia. Además, el cumplimiento de estas simples instrucciones permitirá mantener su herramienta en buenas condiciones de trabajo.

- Antes de utilizarla, asegúrese de que la herramienta esté ensamblada correctamente.
- Utilice la herramienta sólo de acuerdo con su destinación.
- La herramienta puede contener indicaciones o símbolos de avisos de seguridad. La prevención de accidentes depende de la atención, sentido común y preparación adecuada de todos los que participan en el empleo, transporte, mantenimiento técnico y almacenamiento de la herramienta.
- Nunca deje la herramienta desatendida.
- En ningún caso permita que los niños utilicen la



herramienta. Asegúrese de los niños no jueguen con la herramienta.

- Mantenga la herramienta fuera de alcance de los niños y los animales. Asegúrese de que todos los “espectadores” guarden la distancia de seguridad de la herramienta en funcionamiento.
- Recuerde que el usuario es responsable de la seguridad de los terceros mientras trabaja con la herramienta.
- La utilización de la herramienta queda prohibida a: las personas que no están familiarizadas con las presentes instrucciones; las personas que no han alcanzado la edad para la utilización de esta herramienta; las personas bajo la influencia de alcohol, drogas o medicinas. Los marcos de edad del usuario pueden estar limitados por la legislación local.



**ADVERTENCIA!** La **cosumisión del alcohol, medicinas y drogas, indisposición y fiebre pueden afectar su capacidad de reacción. No utilice la herramienta si está en una de esas situaciones.**

- Asegúrese de que todos los dispositivos de protección (si procede) estén instalados y en buen estado.
- Queda prohibida la utilización de la herramienta con los defectos u omisión de los dispositivos de seguridad o cascos protectores (si están previstos).
- Asegúrese de que la herramienta no contenga componentes sueltos o deteriorados (tales, como pernos, tuercas, tornillos, etc.). Examine periódicamente los tornillos y pernos, que tienen que estar bien apretados – esa es la garantía de seguridad y del funcionamiento correcto del equipamiento. En el caso necesario antes de proceder al uso, sustituya dichas piezas. Los defectos en la herramienta pueden causar el traumatismo grave como del operario, tanto de la gente alrededor.
- Trabajando con la herramienta es necesario vestirse adecuadamente. La vestimenta no tiene que ser ancha, no ponga los adornos que pueden engancharse a las partes móviles de la herramienta. Ponga el uniforme de trabajo apropiado. La ropa y el calzado tiene que cubrir completamente las piernas y los pies lo que asegura la protección ante los trozos que puedan saltar. No trabaje descalzo ni con el calzado abierto. El pelo largo tiene que estar recogido hacia atrás.
- Los mangos y manivelas de la herramienta tienen que mantenerse secos, limpios y sin engrasar.
- Utilice el equipo apropiado de la protección individual. Ponga gafas y guantes de seguridad. Trabajando con los materiales que desprenden polvo

o con los gases de escape ponga la mascarilla. En el caso de necesidad ponga el calzado con la suela antideslizante, casco y tapones de oídos. Si el nivel de ruido supera 85 dB (A) la utilización del equipo protector de oído es obligatoria.



**ADVERTENCIA!** Utilice el equipo de la protección individual! Los dispositivos de protección y los medios de seguridad individual protegen su salud y la salud de los que están alrededor y asimismo aseguran el uso sin fallas de la herramienta.

- No encienda la herramienta si está en la posición indebida o si no está preparada para el trabajo.
- Adopte la postura estable. Durante el trabajo asegura la posición correcta de las piernas y el equilibrio.
- Mantenga limpio el lugar de trabajo. El desorden puede causar accidentes. Previamente quite todos los objetos ajenos de la zona de trabajo y asegúrese que no estén en el área de trabajo durante la operación.
- No permita las sobrecargas de la herramienta.
- Trabaje sólo con buena iluminación, natural o artificial. Queda prohibido el uso de la herramienta en condiciones de mala visibilidad.
- Tenga cuidado, no permita caídas y golpes de la herramienta.

**ATENCIÓN!** Esté alerta. Trabaje prestando atención. Si se distrae, perderá el control. Use el sentido común.

#### Normas de seguridad utilizando las herramientas eléctricas

**ATENCIÓN!** El cumplimiento de las normas de seguridad utilizando las herramientas eléctricas previene el riesgo de la descarga eléctrica, accidentes, incendio. Lea atentamente estas normas antes de proceder a trabajar con la herramienta y cúmplalas rigurosamente.

- Para mejorar la seguridad en materia de electricidad se recomienda la utilización del Dispositivo Diferencial Residual (DDR) con la corriente disyuntiva no más de 30 mA. Siempre cuando quiera utilizar la herramienta, compruebe el DDR. Consulte al electricista cualificado.



**ADVERTENCIA!** La utilización del DDR o cualquier otro dispositivo automático de desconexión no libra al usuario de cumplir las normas de seguridad y prácticas del trabajo seguro, recogidas en el presente manual.

- El voltaje de la red debe corresponder al indicado en la pegatina y en el presente manual. No utilice otras fuentes de alimentación.
- Antes de conectar la herramienta al enchufe de red asegúrese de su buen funcionamiento y de que sus parámetros correspondan a los indicados en la tablilla de la ficha técnica.
- Durante el funcionamiento de la herramienta no toque los objetos con la toma a tierra, tales como tubos, radiadores, hornillas y frigoríficos. Si su cuerpo está conectado a tierra, se incrementa el riesgo de la descarga eléctrica.



**CUIDADO!** El contacto con los elementos conductores de corriente puede provocar la descarga eléctrica, quemaduras y hasta la muerte.

- No saque la clavija del enchufe tirando del cable.
- No dañe el cable. Mantenga el cable de red fuera del contacto con los objetos calientes, engrasados, puntiagudos o en movimiento.
- Vigile siempre la integridad del cable de conexión.
- Queda prohibida la utilización de las herramientas eléctricas cerca de los líquidos o gases inflamables.
- Antes de desplazar la herramienta al otro sitio, desenchúfela sin falta de la red de alimentación.



**CUIDADO!** Desenchufe siempre la herramienta de la red de alimentación antes de desconectar la unión por clavija o el cable-alargador.

- Queda prohibido pasar la herramienta en funcionamiento por encima del cable alargador. Asegúrese de saber siempre dónde se sitúa el cable.
- No conecte por su cuenta el cable-alargador a la herramienta directamente. Lleve el dispositivo al centro de servicio técnico autorizado más cercano.
- Para evitar el peligro el cable dañado lo sustituirá sólo el fabricante, su representante o la persona con la cualificación similar.
- En el caso de dañar o cortar el cable inmediatamente desenchufe la herramienta de la red de alimentación.



**ATENCIÓN! PELIGRO DE RECIBIR DESCARGA ELÉCTRICA!**

Tenga en cuenta las condiciones de trabajo. No encienda la herramienta eléctrica bajo la lluvia. Queda prohibida su utilización en las condiciones de humedad. El lugar de trabajo tiene que estar<sup>o</sup> seco y bien iluminado. No exponga la herramienta a los efectos de humedad. No deje la herramienta por la noche al aire libre. La penetración del agua en la herramienta eléctrica aumenta el riesgo de recibir la descarga eléctrica.

- Compruebe periódicamente el estado del cable de alimentación. Antes de empezar a trabajar asegúrese de que no esté dañado ni presenta signos de desgaste. Si el estado del cable no es satisfactorio, no encienda la herramienta. Llévela al centro de servicio técnico autorizado.
- Trabajando con la herramienta en el exterior utilice los cables-alargadores con el marcado correspondiente – aptos para trabajos exteriores. Durante la operación el cable se situará por detrás del usuario, fuera del área de trabajo. Evite el contacto del cable con las superficies mojadas, húmedas, engrasadas o calientes y con los materiales inflamables.
- Excluya la posibilidad del encendido accidental de la herramienta: antes de encenderla, asegúrese de que el interruptor de alimentación (si procede) esté en la posición “apagado/off”.
- Antes de encenderla quite las llaves inglesas o cerradas.
- No utilice la herramienta si el interruptor está dañado (no enciende o no apaga el dispositivo). Cualquier herramienta con el interruptor defectuoso es peligroso y requiere la reparación obligatoria.



**ADVERTENCIA!** La utilización de las herramientas eléctricas puede provocar la formación del polvo cancerígeno.

Algunas de sus fuentes son: plomo de la pintura con base de plomo, silicio cristalino de ladrillos, cemento y otros materiales de construcción, arsénico y cromo de la madera tratada químicamente. Si durante el trabajo se forma el polvo, el grado de su efecto depende de la frecuencia con la que desempeña tal trabajo. **Para reducir el efecto de estas sustancias químicas, los trabajos durante los cuales se forma el polvo se realizarán en los locales bien ventilados y con medios de protección correspondiente, tales como la mascarilla especial para el trabajo con micropartículas.**





- Si la herramienta ha sufrido el golpe exterior, antes de volver a encenderla y continuar con el trabajo, asegúrese de que no haya resultado dañada y en el caso necesario realice la reparación correspondiente.
- Si la herramienta ha comenzado a vibrar demasiado, desconéctela y averigüe la causa. La vibración suele indicar una falla.
- Desconecte la herramienta y espere hasta que pare completamente en el caso de que tenga que apartarse de la herramienta, realizar la reparación o mantenimiento técnico, o comprobar algo o limpiar el dispositivo.
- Queda prohibida la sustitución o cambio en los componentes interiores del dispositivo.

### Normas de seguridad específicas

- Las grandes variaciones de las temperaturas pueden provocar la condensación de la humedad en las partes móviles. Déjele tiempo a la máquina para adaptarse a la temperatura del ambiente en el área de trabajo.
- Utilice sólo los accesorios que están específicamente diseñados para la máquina y están recomendados por el fabricante.
- El diámetro exterior y el grosor del disco deben corresponder a la capacidad de su herramienta eléctrica indicada en su ficha técnica.
- Los accesorios con tamaños incorrectos no se cubren debidamente con el protector ni se ajustan adecuadamente.
- El diámetro de asentamiento del disco, bridas o cualquier otro accesorio debe ajustarse con exactitud al husillo de la herramienta eléctrica.
- No utilice los accesorios dañados.
- No utilice los discos que requieran el enfriamiento con el líquido.
- Sujete firmemente la máquina eléctrica durante el trabajo de manera que la posición del cuerpo y los brazos pueda contrarrestar las fuerzas de rebote de la herramienta. Utilice siempre el mango auxiliar, para conseguir el máximo control sobre el rebote o el momento reactivo del disco durante su arranque.
- No posicione su cuerpo en la misma línea, detrás o al lado del disco en rotación.
- No posicione su cuerpo en el sitio hacia donde puede tirar la máquina en el caso del rebote de la herramienta.
- Preste especial cuidado al trabajar con los ángulos y los bordes de las piezas.
- No reinicie el proceso del corte si la herramienta se encuentra metida en la pieza. Deje que el disco alcance la velocidad máxima e introdúzcalo con cuidado en el corte inicial. El disco puede atraparse, saltar hacia arriba desde el corte o rebotar si arranca mientras está

situado en la pieza.

- Sujete los paneles o cualquier otra pieza de gran tamaño para reducir el riesgo de atrapamiento y rebote del disco. Normalmente las piezas largas se doblan por su propio peso.
- Tenga cuidado al introducir el disco para cortar paredes u otras zonas que es imposible examinar visualmente. El disco que sale por la otra parte podría cortar las tuberías del gas o el agua, instalación eléctrica u otros objetos que puedan provocar su salto de rebote.
- Nunca suelte de las manos la herramienta eléctrica hasta que su disco no pare por completo.
- No arranque la máquina mientras la está llevando de un sitio para el otro.
- No arranque la máquina estando cerca de los materiales inflamables.
- No ponga la mano cerca con el disco en rotación.
- No deje desatendida la máquina encendida.

## DESEMBALAJE

Al desembalar compruebe que todos los componentes estén incluidos. Para cotejarlo véase los esquemas del presente manual. Si se presenta el defecto u omisión de algunas de las partes, diríjase al centro de asistencia técnica de IVT.

## INICIO DE OPERACIÓN

Asegúrese de que el voltaje de la alimentación corresponda a los parámetros indicados en la tablilla de la herramienta que contiene la ficha técnica.

## MONTAJE DE LOS DISPOSITIVOS DE PROTECCIÓN

**Antes de proceder a cualquier tipo de trabajo sobre la propia máquina, desconecte el cable de red. Trabajando con los discos esmeriles o de corte (8) es necesario montar la camisa protectora desmontable (4).**

### Camisa protectora desmontable (4)

Resalte de codo (11) en la camisa protectora (4) facilita el montaje de sólo las camisas protectoras que corresponden al tipo de la máquina.

- En el caso necesario afloje el tornillo de apriete (12). Coloque la camisa (4) con el resalte de codo (11) en la muesca de codo del casquillo del husillo [F1] y gire hasta adoptar la correcta posición de trabajo. [F2]

**El lado cerrado de la camisa protectora (4) siempre se dirigirá de cara al operador.**

- Apriete el tornillo de apriete (12).

### Mango auxiliar (6)

Para realizar todos los tipos de trabajo utilizando la herramienta, es necesario montar el mango auxiliar (6).

• Enrosque el mango auxiliar (6) en una de los orificios roscados (10) en el cuerpo de la máquina.

## MONTAJE DEL DISCO (8)



**ADVERTENCIA!** Antes de proceder a cualquier tipo de trabajo sobre la propia máquina, desconecte el cable de red.

Utilice sólo las herramientas de esmerilar cuya velocidad admisible de rotación por lo menos sea igual a la rotación de la máquina con la marcha en vacío. El disco de desbastar y el disco de corte se calientan en el proceso de trabajo - no los toque hasta que se enfríen.

### Montaje del disco esmeril/de corte (8)

Preste atención a las dimensiones del disco esmeril (8).

El diámetro interior del disco tiene que corresponder a las dimensiones de la brida interior (7) sin holguras. No utilice los adaptadores reductores. Al utilizar el disco de corte asegúrese de que la dirección de la flecha de rotación en el disco de corte coincida con la dirección de la rotación de la máquina (la dirección de la flecha de rotación del cabezal del husillo).

- Fije el husillo presionando el botón de fijación del husillo (3) (¡sólo al pararse por completo la herramienta!).
- Desenrosque la brida exterior (9).
- Coloque el disco (8) en la brida interior (7).
- Enrosque la brida exterior (9) y apriétela con ayuda de la llave fija (16). **[F3]**

Antes de conectar la máquina, asegúrese de que el disco esmeril esté montado correctamente y puede girar libremente.

## ENCENDIDO / APAGADO

### (AG-115S) [F4]

#### Encendido

Desplace el interruptor “encendido/apagado”(5) hacia delante sin presionarlo.

#### Apagado

Desplace el interruptor hacia atrás (5).

### (AG-125; AG-125G; AG-150H) [F5]

La máquina está equipada con el botón de bloqueo (1) para evitar un arranque accidental.

### Encendido

Para encender la máquina, presione el botón de bloqueo (1) y el interruptor “encendido/apagado”(5).

### Apagado

Suelte el interruptor “encendido/apagado” (5).

## INSTRUCCIONES DE OPERACIÓN

### Esmerilado [F6]

Los mejores resultados se consiguen al esmerilar con el ángulo de 30° a 40°. Desplace la máquina hacia atrás y hacia delante ejerciendo una leve presión sobre ella. De esta manera la pieza no sufrirá el calentamiento excesivo, no se decoloreará ni se formarán los surcos.

**Bajo ningunas circunstancias se utilizará el disco de corte para el desbastado.**

### Corte [F7]

Al cortar, no se presiona, ni se inclina ni se balancea. Trabaje con la velocidad de entrega moderada, apta para el material labrado.

**Es importante la dirección, en la cual se realiza el corte.**

La rotación de la máquina siempre se realizará en la dirección contraria a la del movimiento, por eso nunca mueva la máquina en otra dirección. En el caso contrario surge el riesgo de la salida incontrolada del corte.

Al cortar los perfiles o tubos rectangulares es mejor comenzar por la sección más pequeña.

## SELECCIÓN DE VELOCIDADES

### (AG-150H)

La velocidad requerida se selecciona mediante el selector (14) (incluso durante la operación). **[F8]**

La velocidad requerida depende del material y puede determinarse mediante las pruebas prácticas. Después del trabajo prolongado a bajas velocidades es preciso dejar que la máquina se enfríe, arrancándola a máxima velocidad sin la carga durante 3 minutos aproximadamente.

## MANTENIMIENTO Y ALMACENAMIENTO



**ATENCIÓN!** Antes de iniciar cualquier trabajo, relacionado con la herramienta, saque la clavija del enchufe de red.

- Mantenga siempre limpia la herramienta y los



orificios de ventilación. La limpieza periódica y el mantenimiento técnico aseguran el alto rendimiento y prorrogan la vida útil de su herramienta.

- Si la herramienta de calidad a pesar de haber pasado las rigurosas pruebas de fábrica tiene falla, su reparación tiene que realizarse sólo en el servicio al consumidor autorizado de IVT.
- Las tuercas, los tornillos y los pernos tienen que estar bien apretados – esa es la garantía de seguridad y del funcionamiento correcto del equipamiento.
- Por motivos de seguridad sustituya los componentes desgastados y defectuosos.
- Utilice sólo las piezas de repuesto originales. En el caso contrario, éstas no se ajustan bien lo que puede causar daño.
- Almacene la herramienta en un lugar seco, fuera de alcance de los niños y lejos de los materiales inflamables.
- Queda prohibido mojar la herramienta y echarle agua!

### Instrucciones de limpieza

El mantenimiento técnico incluye la limpieza de la máquina de la suciedad y el polvo al finalizar el trabajo, y asimismo la sustitución de los cepillos de carbono desgastados.

- Limpie el cuerpo con la tela húmeda y deje que la herramienta se seque. Queda prohibida la utilización de disolventes y otras sustancias agresivas.

## PROTECCIÓN DEL MEDIO AMBIENTE



Es preferible reciclar la materia prima para su reutilización que tirarla.

Las herramientas, los componentes y el embalaje se separan para su reciclaje lo que ayudará a proteger el medio ambiente.

Los componentes de plástico vienen marcados con la información de su reciclaje.

El presente manual está impreso en el papel reciclado sin utilización del cloro.



**¡ATENCIÓN! ¡ES COMPLETAMENTE INACEPTABLE REALIZAR LA REPARACIÓN USTED MISMO O INTENTAR OCULTAR QUE LO HIZO! Solamente el personal técnico autorizado de IVT tiene el derecho de llevar a cabo las reparaciones y mantenimiento. No está permitido realizar cambios en la estructura interna del equipo. ESTAS ACCIONES NO SOLAMENTE SON LA BASE DE LA PÉRDIDA DE LA GARANTÍA, SINO QUE TAMBIÉN PUEDEN CAUSAR HERIDAS O LESIONES GRAVES.**

## CARACTÉRISTIQUES TECHNIQUES DE L'APPAREIL

Modèle	AG-115S	AG-125	AG-125G	AG-150H
Tension ~ Fréquence [V ~ Hz]	230 ~ 50	230 ~ 50	230 ~ 50	230 ~ 50
Puissance nominale [Wt]	750	860	860	1400
Fréquence de rotation vide [r/min]	11000	11000	2000 - 11000	9300
Disque à meuler Ø [mm]	115	125	125	150
Diamètre du trou de broche	M14	M14	M14	M14
Poids [Kg]	1.9	2	2	3.5
Classe de protection	II	II	II	II

## LISTE DÉTAILLÉE

1. Bouton de blocage
2. Ouvertures de ventilation
3. Bouton de blocage de la broche
4. Protection amovible
5. Interrupteur "marche/arrêt"
6. Manche auxiliaire
7. Bride intérieure
8. Disque à meuler/couper
9. Bride extérieure
10. Filet (pour la manche auxiliaire)
11. Partie débordante à marque de code
12. Vis de jonction
13. Bouton de déblocage de la manche
14. Clé à ergots
15. Régulateur de vitesse à disque

## CONTENU DE LA BOÎTE

Manuel d'instruction (1 pc.), protection amovible (1 pc.), clé à ergots (1 pc.), manche auxiliaire (1 pc.), jet de balais en carbone (1 pc.).

## DESTINATION

Ce modèle de meuleuse d'angle est destiné au découpage, au façonnage brut et au brossage des matériaux métalliques sans utiliser de l'eau.

## RÈGLES DE SÉCURITÉ LORS DE L'UTILISATION

### Règles générales de sécurité

Les règles de sécurité suivantes permettront d'exploiter

l'appareil d'une manière adéquate et assurer votre propre sécurité. Veuillez lire attentivement ces informations.

Si vous prêtez cet appareil à une tierce personne, veuillez lui transmettre ces instructions.

Ce manuel d'utilisation et toute autre documentation joints à cet appareil doivent être conservés en cas de nécessité.

Suivez les recommandations indiquées sur les étiquettes de l'appareil.

Avant d'utiliser l'appareil, lisez attentivement les principes de contrôle de celui-ci et assurez-vous qu'il sera utilisé comme prévu et que vous pourrez le débrancher, le cas échéant.

En outre, le respect de ces règles simples vous permettra de garder l'appareil en bon état.

- Avant de l'utiliser, assurez-vous que l'appareil est correctement assemblé.
- Utilisez l'appareil uniquement pour son usage prévu.
- Vous trouverez sur l'appareil des précautions à prendre ou des symboles indiquant les mesures de précaution. Des accidents peuvent être évités grâce au bon sens, à l'attention et la préparation nécessaire de ceux qui effectuent l'exploitation, transport, maintenance, service technique et stockage de l'appareil.
- Ne laissez pas l'appareil sans surveillance.
- Conserver hors de la portée des enfants. Assurez-vous que les enfants ne joueront pas avec.
- L'appareil doit être inaccessible aux enfants et animaux domestiques. Assurez-vous que tout le monde se trouve à une distance de sécurité lorsque l'appareil est branché.
- N'oubliez pas que lorsque l'instrument est en marche, son utilisateur est responsable de la sécurité



des autres.

- L'utilisation de cet appareil est interdite aux personnes n'ayant pas lu ces instructions ; les enfants, les personnes qui n'ont pas atteint l'âge de travailler avec ce type d'appareil ; les personnes sous l'emprise de l'alcool, de drogues ou de médicaments. L'âge des utilisateurs peut être limité par la législation locale.



**ATTENTION! La consommation d'alcool, de drogues ou de médicaments, la fièvre ou la fatigue peuvent nuire à votre capacité à réagir. Ne pas utiliser l'appareil dans les états mentionnés ci-dessus.**

- Assurez-vous que tous les dispositifs de protection (le cas échéants) sont installés et en bon état.
- Il est interdit d'utiliser l'appareil comportant des défauts ou sans dispositif de protection ou coffres (si prévus).
- Assurez-vous que l'appareil ne comporte pas d'éléments endommagés ou non alignés (par exemple, vis, écrou, boulon, etc.). Vérifiez régulièrement que tous les vis et écrous soient bien serrés – ce qui garantit la sécurité nécessaire du travail avec l'appareil. Si nécessaire, remplacez ces pièces avant de commencer à travailler. Les défauts de l'appareil peuvent causer des blessures graves à l'utilisateur, ainsi qu'aux autres personnes.
- Portez des vêtements appropriés lorsque vous travaillez avec l'appareil. Ne mettez pas de vêtements trop amples ni de bijoux pouvant s'accrocher aux parties mobiles de l'appareil. Portez des vêtements adéquats pour le travail. Les vêtements et les chaussures doivent entièrement recouvrir les jambes pour les protéger contre d'éventuels fragments tombés. Ne travaillez pas les pieds nus ou en sandales ouvertes. Il est conseillé d'attacher les cheveux longs.
- Les manches et les manchons de l'appareil doivent être propres, secs et sans huile.
- Utilisez les moyens nécessaires de sécurité personnelle. Portez des gants et des lunettes de protection. Si vous travaillez avec les matériaux pulvérulents ou en cas d'apparition de gaz d'échappement, mettez le respirateur. Si nécessaire, utilisez des chaussures à semelle antidérapante, un casque et des oreillettes. Si le niveau sonore dépasse 85 dB(A), il est indispensable d'utiliser des moyens de protection auditifs.



**ATTENTION! Utilisez les moyens de protection individuelle ! Les dispositifs de protection et les moyens de protection individuelle préservent votre santé et celle d'autrui, et assurent l'exploitation de l'appareil sans panne.**

- N'embrayez pas l'appareil s'il n'est pas sur la bonne position ou pas encore en état d'être utilisé.
- Choisissez une position stable. Surveillez la position des jambes et l'équilibre lors du travail.
- Assurez-vous que l'emplacement de travail est propre. Le désordre et la saleté peuvent causer des dommages. Enlevez tous les objets inutiles de la zone de travail et veillez à ce qu'ils ne s'y trouvent pas lors de l'exploitation de l'appareil.
- Évitez les surcharges de l'appareil.
- Effectuez les travaux uniquement à la lumière du jour ou avec suffisamment d'éclairage artificiel. Il est interdit d'utiliser l'appareil dans des endroits obscurs.
- Soyez vigilant – évitez la chute et les chocs de l'appareil.

**ATTENTION! Restez vigilant. Prenez garde à ce que vous faites. Vous risquez de perdre le contrôle si vous êtes inattentif. Faites preuve de bon sens.**

#### Règles de sécurité électrique

**AVERTISSEMENT! Si vous respectez les règles de sécurité lorsque vous travaillez avec des appareils électriques, vous éviterez tout choc électrique, accident et incendie. Lisez attentivement ces règles avant de commencer à travailler avec l'appareil et respectez-les soigneusement.**

- Pour une meilleure sécurité électrique, il est recommandé d'utiliser le disjoncteur à sensibilité différentielle inférieure à 30 mA. Vérifiez le disjoncteur à chaque utilisation. Consulter un électricien digne de confiance.



**AVERTISSEMENT! L'utilisation du disjoncteur ou de tout autre dispositif de déclenchement automatique ne dispense pas l'utilisateur de respecter les règles de sécurité et de pratique du travail présentées dans ce manuel d'utilisation.**

- La tension du secteur doit correspondre à celle indiquée sur l'étiquette et dans ce manuel d'utilisation. N'utilisez pas d'autres sources d'alimentation.

## Mode d'emploi

- Avant de connecter l'appareil à la prise secteur, vérifiez si elle est en bon état et si ses paramètres correspondent à ceux indiqués dans le tableau de l'appareil.
- Lors du fonctionnement de l'appareil, évitez tout contact avec des objets mis à la terre tels que les câbles, radiateurs, cuisinières et réfrigérateurs. Le risque de choc électrique est accru lorsque le corps est mis à la terre.



**ATTENTION! Le contact avec des éléments sous tension électrique peut causer un choc électrique, des brûlures voire entraîner la mort.**

- Ne débranchez jamais l'appareil en tirant sur le cordon.
- N'abîmez pas le cordon. Conservez le cordon à l'abri de la chaleur, de l'huile, d'objets tranchants et de pièces en mouvement.
- Veillez toujours au bon état du cordon de raccordement.
- N'utilisez pas l'appareil électrique près de liquides inflammables et de gaz.
- Débranchez l'appareil du réseau électrique avant de le transporter dans un autre endroit.



**ATTENTION! Débranchez l'appareil du réseau électrique avant de déconnecter la cheville de contact ou la rallonge.**

- Ne portez pas l'appareil électrique au-dessus de la rallonge. Soyez vigilant et veillez toujours à savoir où se trouve le cordon.
- Ne raccordez pas vous-même la rallonge à l'appareil. Ramenez-le au Centre de service technique agréé le plus proche.
- A des fins de sécurité, le cordon endommagé doit être remplacé uniquement par le fabricant, son représentant ou une personne qualifiée.
- En cas de dommage ou de cordon sectionné, débranchez tout de suite l'appareil du réseau électrique.



**AVERTISSEMENT! RISQUE DE CHOC ELECTRIQUE!**

**Prenez en considération les conditions de travail. Il est interdit d'embrayer l'appareil sous la pluie. Ne pas l'utiliser dans des conditions défavorables (humidité, eau). Le lieu de travail doit être propre et bien éclairé. N'exposez pas l'appareil à l'humidité. Ne pas le laisser dehors pendant la nuit. La**

**pénétration d'eau dans cet appareil électrique augmente le risque de choc électrique.**

- Vérifiez régulièrement que le cordon électrique soit en bon état. Avant de commencer à travailler, vérifiez s'il n'est pas endommagé ou ne présente pas de traces d'usure. Si l'état de la rallonge n'est pas satisfaisant, ne branchez pas l'appareil. Ramenez-le au Centre de service après-vente.
- Pour les travaux à l'extérieur, utilisez la rallonge spécialement conçue à cet effet, comme indiqué sur l'étiquette – pour les travaux à l'extérieur. Lors du fonctionnement de l'appareil, le cordon doit se trouver en dehors de la zone de travail, derrière l'utilisateur. Conservez le cordon à l'abri des surfaces chaudes, huileuses, humides ou des matériaux inflammables.
- Pour éviter tout démarrage accidentel : avant de brancher l'appareil, assurez-vous que son interrupteur (le cas échéant) se trouve en position 'arrêt/off'.
- Retirez les clés de réglage avant de mettre l'appareil en marche.
- N'utilisez pas l'appareil si son interrupteur est en panne (il ne peut embrayer ou débrayer). Tout appareil ayant un interrupteur hors service est dangereux et doit être immédiatement réparé.



**AVERTISSEMENT! L'utilisation d'appareils électriques peut provoquer l'apparition de poussière cancérigène.**

Voici certaines sources: plomb de peinture en contenant, silice cristalline de brique, de ciment et d'autres matériaux de maçonnerie, arsenic et chrome de bois traité par des produits chimiques. Si de la poussière apparaît lors du travail, le degré de son influence néfaste dépend de la fréquence des travaux effectués. **Afin de diminuer l'influence de ces éléments chimiques sur l'organisme, il est important d'effectuer des travaux avec des matériaux produisant de la poussière dans des espaces bien aérés et avec des moyens de protection nécessaires tels que des respirateurs spéciaux pour le travail en présence de microparticules.**

- En cas de choc extérieur à l'appareil, avant de redémarrer et continuer le travail, vérifiez bien qu'il ne soit pas endommagé et effectuez les réparations nécessaires, le cas échéant.
- Si l'appareil commence à trop vibrer, arrêtez-le immédiatement et trouvez-en la cause. La vibration annonce très souvent une future défaillance.
- Eteignez l'appareil et attendez l'arrêt total vous devez vous en éloigner, avant d'effectuer des réparations, remplacer des accessoires, toute vérification, nettoyage, résolution de problèmes ou



manipulation sur l'appareil.

- Il est interdit de remplacer ou changer toute pièce interne de l'appareil.

### Règles particulières de sécurité

- Les grands changements de température peuvent provoquer l'apparition du condensat dans les parties mobiles. Il est important d'attendre que la température de l'outil s'approche de la température sur la place de travail.
- Utilisez seulement les détails et les accessoires qui sont spécialement produits et recommandés pour l'outil.
- Le diamètre extérieur et l'épaisseur du disque utilisé doivent correspondre à la puissance de l'outil électrique indiquée dans son passeport technique.
- Les accessoires à dimensions incorrectes ne pourront pas être réglés ou dûment couverts par le coffre.
- Le diamètre d'ajustement du disque, des brides ou de tout autre détail doit correspondre absolument à la broche de l'outil électrique.
- N'utilisez pas les détails incorrects.
- N'utilisez pas les disques qui doivent être refroidis avec du liquide.
- Il est important, lors du travail, de bien tenir l'outil électrique et de placer son corps et ses mains de la façon qu'on puisse résister au rebondissement de l'outil. Utilisez toujours la manche auxiliaire pour assurer le meilleur contrôle du rebondissement ou du couple de torsion réactive du disque au moment de sa mise-en marche.
- Ne restez jamais à la même ligne, derrière ou près du disque marchant.
- Gardez-vous loin de la place où l'outil peut être rejeté à cause du rebondissement.
- Travaillez les angles et les bouts des détails le plus attentivement possible.
- Ne recommencez pas le meulage si le disque se trouve dans le détail. Laissez le disque prendre sa vitesse maximum et introduisez-le dans la coupe initiale avec prudence. Au cas où le disque est mis en marche lorsqu'il se trouve dans le corps du détail, le disque peut se bloquer, se jeter de la coupe ou produire un rebondissement.
- Tenez les planches et tous les autres détails de grandes dimensions pour diminuer le risque du blocage ou du rebondissement du disque. Les longs détails se courbent souvent sous leur propre poids.
- Respectez les mesures de prévention en amorçant les murs construits ou les autres zones aveugles. La partie sortie du disque peut endommager les tuyaux de canalisation de gaz ou d'eau, les télécommunications ou les objets qui provoqueront le rebondissement.
- Ne laissez jamais l'outil électrique avant l'arrêt

absolu de son disque.

- Ne mettez pas l'outil en marche lors de sa transportation.
- Gardez-vous loin des matériaux inflammables.
- Gardez vos mains loin du disque mis en marche.
- Ne laissez pas l'outil mis en marche sans contrôle.

## DÉBALLAGE

Lors du déballage, vérifiez bien si toutes les pièces et les dispositifs sont inclus. Regardez les dessins techniques présentés dans ce manuel d'utilisation. En cas de dommage ou absence de pièces quelconques, nous vous prions de vous adresser au centre de service après-vente IVT.

## COMMENCEMENT DU TRAVAIL

Assurez-vous que la tension correspond aux conditions c'est à dire aux paramètres indiqués dans le tableau des données de la plaque d'identification de l'appareil.

## POSE DE LA PROTECTION

**Débranchez le fil électrique avant tout service de l'outil. En travaillant avec les disques à meuler et à couper (8) il faut poser la protection amovible (4).**

### Protection amovible (4)

La partie débordante à marque de code (11) sur la protection amovible (4) assure la pose du type de protection correspondant uniquement à ce type d'outil.

- Desserez la vis de jonction (12) si nécessaire.
- Posez la protection (4) avec la partie débordante à marque de code (11) dans l'emboîture marquée sur le manchon de broche [F1] et tournez jusqu'à la position normale de travail. [F2]

**La partie fermée de la protection (4) doit être toujours tournée vers l'utilisateur.**

- Serrez la vis de jonction (12).

### Manche auxiliaire (6)

La pose de la manche auxiliaire (6) est obligatoire pour tous les travaux avec l'outil.

- Vissez la manche auxiliaire (6) dans un des filets (10) sur le corps de l'outil.

## POSE DU DISQUE (8)



**ATTENTION! Débranchez le fil électrique avant tout service de l'outil.**

Utilisez seulement les accessoires à meuler dont la vitesse permise de rotation et au moins égale à la vitesse de rotation à vide de l'outil. Le disque pour le façonnage brut et le disque à couper se réchauffent beaucoup lors du travail – n'y touchez pas jusqu'à ce qu'ils deviennent froids.

### Pose du disque à meuler/couper (8)

Faites attention aux dimensions du disque à meuler. (8).

Le diamètre intérieur du disque doit correspondre aux dimensions de la bride extérieure (7) et ne doit pas avoir des fissures. N'utilisez pas les adaptateurs diminuant/ En utilisant le disque à couper (8) vérifiez bien que la direction de l'aiguille de rotation sur le disque à couper et la direction de rotation de l'outil (direction de l'aiguille sur la tête de la broche) soit identiques.

- Serrez la broche en pressant le bouton de blocage de la broche (3) (seulement après l'arrêt absolu de l'outil!).
- Desserrez la bride extérieure (9).
- Posez le disque (8) sur la bride intérieure (7).
- Vissez la bride extérieure (9) et serrez à l'aide de la clé à ergots (14). [F3]

**Avant d'embrayer l'outil, assurez-vous que le disque est bien posé et peut se tourner.**

## EMBRAYAGE/DÉBRAYAGE

### (AG-115S) [F4]

#### Embrayage

Avancez l'interrupteur "marche/arrêt" (5) sans le presser.

#### Débrayage

Retirez l'interrupteur (5).

### (AG-125; AG-125G; AG-150H) [F5]

L'outil est équipé du bouton de blocage (1) pour éviter la mise en marche accidentelle.

#### Embrayage

Pressez et tenez le bouton de blocage (1) et pressez l'interrupteur "Marche/Arrêt" (5).

#### Débrayage

Pour arrêter l'outil, relâchez l'interrupteur "Marche/Arrêt" (5).

## INSTRUCTION D'UTILISATION

### Meulage [F6]

Le meilleur résultat peut être atteint lors de meulage sous angle de 30° à 40°. Avancez et retirez l'outil avec une légère pression. De cette façon le détail ne réchauffe pas, il n'y aura pas de décoloration ni de fissures.

**En aucun cas le disque à couper ne doit pas être utilisé pour le façonnage brut.**

### Coupage [F7]

Ne pressez pas, n'inclinez pas ni balancez pas l'outil lors du coupage. Travaillez à la vitesse modérée convenable pour le matériel choisi.

### La direction du coupage est très importante

La rotation de l'outil doit être toujours à la direction inverse à celle du mouvement; ne bougez jamais l'outil dans la direction opposée. Dans le cas contraire il y a le risque du saut non contrôlé de l'outil du-dedans la coupe. En coupant les profils ou les tubes rectangulaires il est conseillé de commencer des sections les plus petites.

## SÉLECTION DES VITESSES

### (AG-150H)

La vitesse nécessaire peut être choisie à l'aide du régulateur de vitesse à disque (15) (y compris lors du travail). [F8]

La vitesse nécessaire dépend du matériel et peut être définie à l'aide de la pratique. Après de longues périodes de travail à vitesse basse il faut laisser refroidir l'outil, en le mettant en marche à la vitesse maximum sans charge pour 3 minutes environ.

## MAINTENANCE ET STOCKAGE



**ATTENTION! Avant de commencer toute manipulation avec l'appareil, débranchez-le.**

• Assurez-vous que l'appareil et les ouvertures de ventilation soient propres. Le nettoyage et le service technique réguliers assureront un rendement important et augmenteront la durée de vie de votre appareil.

• Si un appareil de bonne qualité, rigoureusement testé à l'usine tombe malgré cela en panne, la réparation ne doit être confiée qu'au service clientèle IVT.

• Les vis, écrous et boulons doivent être bien serrés – ceci garantit la sécurité et le bon fonctionnement de l'appareil.

• Pour votre sécurité, remplacez les pièces usées ou





endommagées.

- Utilisez uniquement les pièces d'origine du fabricant. Sinon leur assemblage sera difficile ce qui pourra causer des dommages.
- Conservez l'appareil dans un endroit sec et inaccessible aux enfants, loin des matériaux inflammables.
- Il est interdit de mouiller l'appareil et d'y verser de l'eau!

### Instructions du nettoyage

Le service technique comprend le nettoyage de l'outil de la boue et de la poussière après l'usage et la recharge des balais en carbone usés.

- Nettoyez le corps avec un tissu mouillé et laissez-le sécher. Il est interdit d'utiliser les agents dissolvants et d'autres agents agressifs.

## PROTECTION DE L'ENVIRONNEMENT



**Le recyclage des matières premières pour une réutilisation est mieux que de les jeter.**

L'appareil, les dispositifs et l'emballage sont triés pour être recyclés tout en protégeant la nature.

Les éléments en plastique sont classés pour le recyclage. Ce manuel est imprimé sur du papier recyclé sans utilisation de chlore.



**ATTENTION! IL EST INTERDIT DE REPARER L'ARTICLE PAR SES PROPRES MOYENS ET DISSIMULER CE FAIT! Seulement le centre de service autorisé IVT a le droit d'exécuter la réparation et l'entretien élargi. Il est interdit de modifier la construction interne de l'article! CES ACTIONS PEUVENT ANNULER LES OBLIGATIONS DE GARANTIE ET CAUSER LES ENDOMMAGEMENTS ET LES BLESSURES GRAVES.**





A series of horizontal lines spanning the width of the page, intended for writing or drawing. The lines are evenly spaced and extend across the entire width of the page, leaving a small margin at the top and bottom.



tools for every use

IVT SWISS SA

Via Cantonale, 2  
CH-6917 - Barbengo  
Switzerland

tel.: +41 (0) 91 6000 555  
+41 (0) 91 6000 556  
fax: +41 (0) 91 6000 557  
e-mail: [info@ivt-ht.com](mailto:info@ivt-ht.com)  
web: [www.ivt-ht.com](http://www.ivt-ht.com)

## КАЗАХСТАН

---

ТОО "Костанай IVT"

ул. Целинная, д.4  
110000 г. Костанай  
тел.: +7 (7142) 280 700  
+7 (7142) 280 701  
+7 (7142) 280 702  
e-mail: [ivt\\_dir@mail.ru](mailto:ivt_dir@mail.ru)  
web: [www.ivt.kz](http://www.ivt.kz)

## РОССИЯ

---

ООО "Спектр Инструмента"

ул. Танкистов, 179 Б  
454085 г. Челябинск  
тел. - факс: +8 (351) 247 98 65  
+8 (351) 247 98 67  
+8 (351) 247 97 59  
+8 (351) 225 04 67  
+8 (351) 225 04 68  
e-mail: [ivt-s@mail.ru](mailto:ivt-s@mail.ru)  
[alfia@ivt-ht.ru](mailto:alfia@ivt-ht.ru)  
[sales@ivt-ht.ru](mailto:sales@ivt-ht.ru)  
web: [www.ivt-ht.ru](http://www.ivt-ht.ru)

## КЫРГЫЗСТАН

---

ОсОО "ОлАн-Техно"

ул. Медерова, д. 85  
720031 г. Бишкек  
тел.: +9960312 46 02 91  
факс: +996772 57 66 27

