



www.ivt-ht.com | tools for every use



EN Diesel fan heater	6 - 11	KZ Дизельді жылу желдеткіші	24 - 29
DE Dieselheizlüfter	12 - 17	IT Termoventilatore a diesel	30 - 35
RU Дизельный тепловентилятор	18 - 23	FR Ventilateur du chauffage Diesel	36 - 41



DFH-20M

DFH-30M

EN

CONGRATULATION!

Dear customer,

IVT team would like to thank you for your choice and for the confidence you put in our product.

Our aim is always to offer an innovative, high-class-strong and prize-adequate product to the customer.

We wish you'll get much satisfaction from all your do-it-yourself activities, by using this tool.

Your IVT Swiss SA Team

NOTE: Illustrations, figures, photos and contents might vary slightly due to our program of continuous product improvements.

RU

ПОЗДРАВЛЯЕМ!

Уважаемый Покупатель,

Коллектив компании IVT благодарит вас за оказанное доверие и выбор в пользу нашей продукции.

Мы стремимся к тому, чтобы у наших покупателей была возможность пользоваться только современными, прочными и высококачественными продуктами.

Надеемся, что с нашими инструментами вы получите истинное удовольствие от работы.

С уважением, коллектив IVT Swiss SA

ПРИМЕЧАНИЕ: Рисунки, количественные данные, фотографии и содержание инструкции могут изменяться в силу постоянного усовершенствования нашей продукции.

DE

WIR GRATULIEREN!

Sehr geehrter Kunde,

das Team der Firma IVT dankt Ihnen für Ihr Vertrauen und für die Wahl unserer Produktion.

Wir streben danach, damit unsere Kunden die Möglichkeit haben, nur moderne, feste und hochwertige Produkte zu benutzen.

Wir hoffen, dass mit unseren Werkzeugen Sie ein wirkliches Vergnügen von der Arbeit bekommen.

Mit freundlichen Grüßen, Team IVT Swiss SA

ANMERKUNG: Bilder, Mengenangaben, Fotos und der Inhalt der Anleitung können sich kraft der ständigen Nacharbeit unserer Produktion verändern.

KZ

ҚҰТТЫҚТАЙМЫЗ!

Құрметті сатып алушы,

IVT компаниясының ұжымы Сізге бізге сенім артқаныңыз үшін және біздің өнімimizi таңдағаныңыз үшін алғыс білдіреді.

Біз Сіздерге инновациялық, жоғарғы классты және жоғары сапалы өнімді тиімді бағамен ұсынуға үнемі ұмтылып келеміз.

Біздің құралдарыңызбен сіз өз жұмысыңыздан рахаттанасыз деп үміттенеміз.

Ізгі ниетпен, IVT Swiss SA ұжымы

ЕСКЕРТУ: Суреттер, сандық мәліметтер және нұсқаудың мазмұны біздің өнімнің үздіксіз жетілуіне байланысты өзгеруі мүмкін.

**IT**

CONGRATULAZIONI!

Gentile cliente,

l'azienda IVT desidera ringraziarLa per la scelta e per la fiducia dimostrata nel nostro prodotto.

Il nostro obiettivo è offrire sempre prodotti innovativi che garantiscano un adeguato rapporto qualità/prezzo.

Le auguriamo che i suoi lavori di bricolage possano diventare un piacere, utilizzando il nostro prodotto.

La squadra IVT Swiss SA

Nota: illustrazioni, figure, foto e contenuti potrebbero variare leggermente a causa del nostro programma di continuo miglioramento del prodotto.

FR

FÉLICITATIONS!

Cher client,

Le personnel de l'entreprise IVT vous remercie pour votre choix et la confiance que vous portez à nos produits. Notre objectif est d'offrir à nos clients le plus moderne des produits, le plus sûr et de meilleure qualité à un prix raisonnable.

Nous souhaiterions que votre travail manuel soit, grâce à notre appareil, un véritable plaisir.

Le personnel de l'entreprise IVT Swiss SA est toujours à votre disposition.

REMARQUE: Les images, observations quantitatives, photographies et le contenu du manuel peuvent sensiblement changer du au perfectionnement permanent de notre produit.



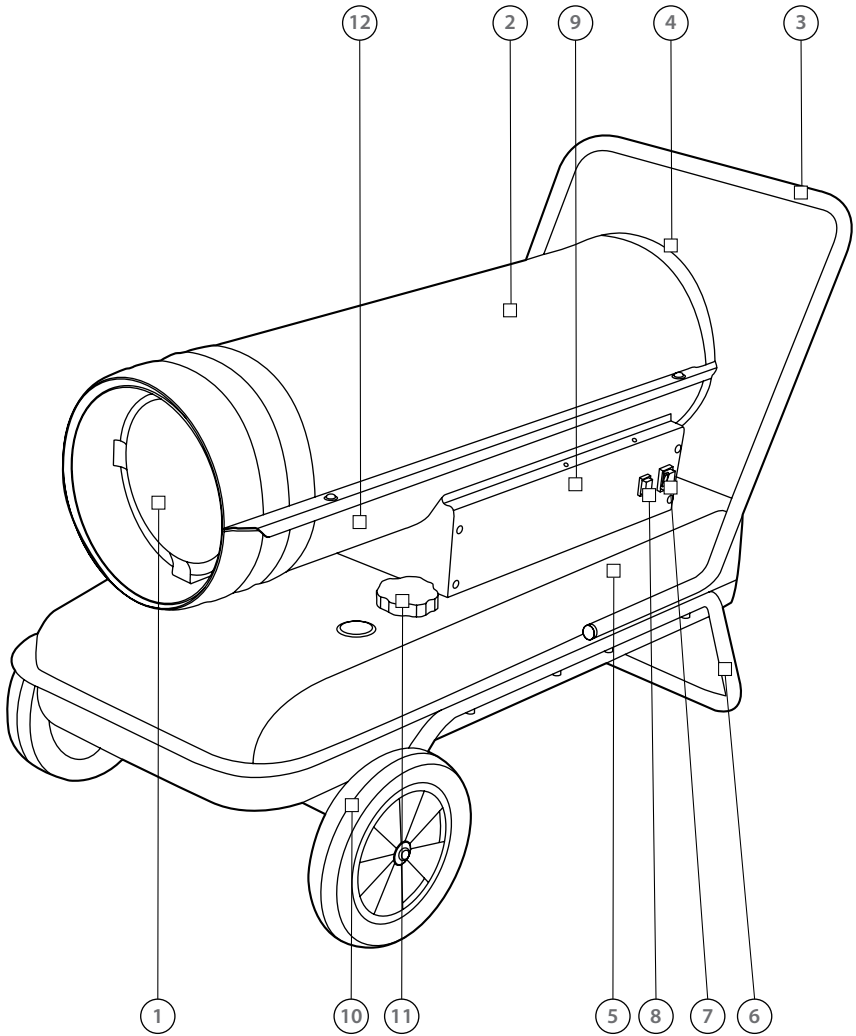



[F1]

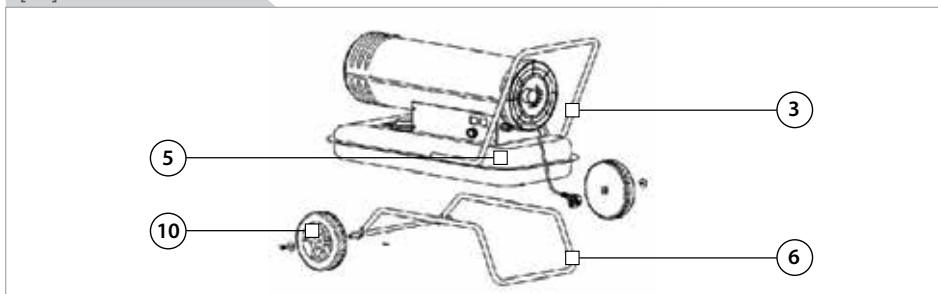

[F2]

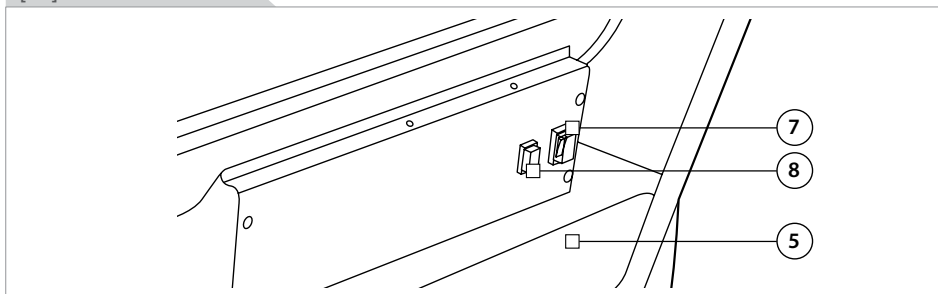

TOOL SPECIFICATIONS

Model	DFH-20M	DFH-30M
Voltage ~ Frequency [V ~ Hz]	230 ~ 50	230 ~ 50
Tank capacity [L]	25	25
Fuel consumption [g/kWh]	1.85	2.92
Employed fuel	Diesel	Diesel
Productivity [m ³ /h]	590	750
Electrical input [W]	175	175
Gas pressure [bar]	0.62	0.95
Max duration of use [h]	24	24
Heat output [kcal/h]	17200	25800
Weight [Kg]	19	19.5

PART LIST

1. Hot air outlet
2. Top cover
3. Handle
4. Air inlet
5. Fuel tank
6. Lower frame
7. On/Off switch
8. Start button
9. Control panel
10. Wheel
11. Fuel tank cap
12. Down cover

CONTENT OF THE BOX

Instruction manual (1 pc), wheels (2 pc), lower frame (1 pc), screws, washers and nut (1 set), wheel axle (1 pc), latch (2 pc).

INTENDED USE

This machine is intended for heating outdoor spaces. Indoor use is permitted only for the temporary heating of adequately ventilated buildings or structures under construction.

SAFETY REGULATION FOR THE USE

General safety rules

The following listed safety instructions should serve you for the right use of the tool and for the protection of your own safety, therefore, please read this very carefully. When passing this tool to a third person, these instructions must be handed too. Retain this user's manual and all other literature

supplied with your tool for any future reference.

Comply with all the safety information and the warnings on the tool.

Be familiar with the controls and the proper use of the tool before attempting to use it and above all, make sure you know how to stop to use it in case of emergency.

Following these simple instructions will also maintain your tool in good working order.

- The tool must be assembled correctly before use.
- Only use the tool for its designed purposes.
- On the tool, there may be also decals and further indications about the safety equipment to use that must be considered. The prevention of accidents is dependent upon the awareness, common sense and proper training of everyone involved in the operation, transport, maintenance and storage of the tool.
- Never leave the tool unattended.
- Never allow children to use the tool. Children should be supervised to ensure that they do not play with the tool.
- Keep children and pets away. All onlookers should be kept at a safe distance away from the tool when it is in use.
- The user is responsible for third parties while working with the tool.
- People who aren't acquainted with the operating instructions, children, juveniles who have not yet reached the minimum age for using this tool and people under the influence of alcohol, drugs or medication are not allowed to use the tool. Local regulations may restrict the age of the operator.



WARNING! The consumption of alcohol, medication and drugs, plus states of illness, fever and fatigue will affect your ability to react. Do not use this tool in any of these situations.



- Make sure that all the protective devices (if present) are fitted and are in good condition.
- Never operate the tool with defective safety devices or guards (if present), or without safety devices in place.
- Inspect the entire tool to look for loose parts (e.g. nuts, bolts, screws, etc.) and for any damage. Check at frequent intervals if screws and bolts (if present) are properly tight to be sure the equipment is in safe working condition. Repair or replace them, if necessary, before using the tool. Serious injury to the operator and to the bystanders could result if there's any damage to the tool.
- While using the tool, dress properly. Do not wear loose clothing or jewelry that could become caught by the tool. Wear suitable working clothes. It is recommended that legs and feet are covered, to protect them from eventual flying debris. Do not work barefoot or wearing open sandals. Long air should be tied back.
- Keep handles and grips dry, clean and free from oil and grease.
- Use proper protective equipment. Use safety glasses and safety gloves. Also use a dust mask during pulverulent operations or if exhaust gases are present. When necessary, use also non-slipping boots or shoes, hardhat and earplugs. If the noise level exceeds 85 dB(A), ear protection is obligatory.



WARNING! Use personal protective equipment! Safety devices and personal protective equipment protect your own health and the health of others and ensure a trouble-free operation of the tool.

- Do not start to use the tool if it is in an inverted position or it is not in the right working order.
- Ensure that you have a good stand, while you operate with the tool. Keep proper footing and balance at all times.
- Keep work area clean. Cluttered areas invite injuries. Before use, all foreign bodies must be removed from the working area, also pay attention to foreign objects during operation.
- Do not force the tool.
- Only work in daylight or sufficiently good artificial light. Never operate the tool without good visibility.
- Be careful not to drop the tool or hit it against obstacles.

ATTENTION! Stay alert. Watch what you are doing. Distraction can cause you to lose control. Use common sense.

Diesel engine safety rules



WARNING! Use gasoline is prohibited. Petrol is volatile, it can cause explosion or uncontrolled fire.

- Store fuel in containers specifically designed for this purpose.
- Refuel outdoors only and do not smoke while doing this operation.
- Add fuel before starting the engine.
- Never remove the cap of the fuel tank or add fuel while the engine is running or when the engine is still hot.
- Replace all fuel tanks and container caps securely.
- Do not run the engine indoor or in a confined space: dangerous carbon monoxide fumes can collect. Exhaust fumes are dangerous.



WARNING! Exhaust contains poisonous carbon monoxide, a colourless and odourless gas. Breathing exhaust can cause loss of consciousness and may lead to death. Provide an adequate ventilation to keep exhaust gas level as low as possible.

- Never store the equipment with fuel in the tank inside a building where fumes can reach an open flame or spark.
- To reduce fire hazard, keep the engine, silencer, battery compartment and fuel storage area free of vegetative material and excessive grease.
- The exhaust system gets hot enough to ignite some materials. Keep flammable materials away from the device.
- Remove adjusting keys or wrenches before starting the machine.



WARNING! During the use of certain tools, some dust containing chemicals known to cause cancer, may occur.

Some of these chemicals are: lead from lead based paints, crystalline silica from bricks and cement and other masonry products, arsenic and chromium from chemically treated lumber and other dangerous products. If dust is present, your risk from these exposures varies, depending on how often you do this type of work.

To reduce your exposure to these chemicals, any time you do pulverulent operations, work in a well ventilated area and work with approved safety equipment, such as dust masks that are specially designed to filter out microscopic particles.

- If the machine strikes a foreign body, examine the device for signs of damage and carry out any necessary repairs before restarting and continuing to work.
- If the machine starts to vibrate abnormally, switch off the motor and check for the cause immediately. Vibration is generally a warning of trouble.
- Always turn off the machine and wait until the machine completely stops whenever you leave the machine, before carrying out maintenance, before changing accessories, checking, cleaning, troubleshooting or working on the machine.
- It is forbidden to move or modify any of the internal parts of the machine.

Electrical safety rules

ATTENTION! When using electrical tools, the following safety instructions should be observed to prevent the risk of electric shock, personal injury and fire. Read and observe these instructions carefully before using the tool.

- It is recommended for increased electrical safety to use a Residual Current Device (RCD) with a tripping current of not more than 30 mA. Always check your RCD every time you use it. Consult a reliable electrician.



WARNING! The use of an RCD or other circuit breaker unit does not release the operator from the safety instructions and safe working practices given in this manual.

- The main voltage must correspond to the one marked on the labels and on this manual. Do not use other sources of power.
- Before inserting the plug in the main socket, make sure that the socket ratings are correct and correspond to those indicated on the rating label on the appliance.
- Avoid body contact with grounded surfaces such as pipes, radiators, ranges and refrigerators. This increases risk of electric shock if your body is grounded.



CAUTION! Touching electrified parts may cause death by electric shock or burn.

- Never move the appliance by pulling at the cables.
- Do not abuse the cord. Keep it away from heat, oil, sharp edges or moving parts.
- Always guide the connection line safely.
- Do not use power tools near flammable liquids or gases.
- Always disconnect the appliance from the mains supply before transporting it to other places.



CAUTION! The appliance should always be switched off at the mains before disconnecting any plug and socket connector or extension cables.

- Never pass the appliance over its own cord or extension cable, while the tool is working. Make sure you always know where the cable is.
- Do not wire a power cable directly into your device yourself. Instead, take the device to your nearest authorized Service Center.
- To avoid danger, damaged power cord should be replaced by manufacturer or its agent, or similar qualified person.
- Immediately unplug the tool when its cable is damaged or cut.



ATTENTION! DANGER OF ELECTRIC SHOCK!

Consider working area environment. Do not expose power tools to rain. Do not use power tools in damp or wet locations. Keep work area well lit and dry. Try to prevent the device from getting wet or being exposed to humidity. Do not leave it outside overnight. Water entering a power tool will increase the risk of electric shock.

- The power supply cable should be checked regularly and, before using it, make sure the cable is not damaged or worn out. If the cable is not in good condition, do not use the appliance; take it to an authorized service Center.
- When tool is used outdoor, only use an extension cable that is suitable for outdoor use and which is marked for this specific use. Keep it away from the working area, from damp, wet or oily surfaces and away from heat and flammable materials.
- Avoid any accidental starting: make sure that the power switch (if present) is in the «off» position, before plugging the tool in.
- Remove adjusting keys or wrenches before turning the tool on.
- Do not use the tool if the switch does not turn the



tool on or off. Any tool that cannot be controlled with the switch is dangerous and must be repaired.

Specific safety rules

- Do not use products in spray in the space where the heater is working. The gas coming out of the nozzle during use may cause fire or explosion.
- Do not block the inlet and outlet of the heater. May cause fire.
- Do not expose the unit to rain or snow, do not use in high humidity. Disconnect the device from electricity supply before performing maintenance or testing.
- Before starting the machine, check that the voltage and frequency are consistent with the parameters given by the factory.
- Never use a volatile fuel to power the machine, such as petrol.
- Use only diesel fuel or light fuel oil to supply the machine.
- If you see smoke escaping or strange odor, immediately disconnect the unit from the power supply.

UNPACKING

When unpacking, check to make sure that all components are included. Refer to the drawings on this manual. If any parts are missing or broken, please call IVT assistance center.

INITIAL OPERATION

Always use the correct supply voltage: the power supply voltage must match the information quoted on the tool identification plate.

ASSEMBLING LOWER FRAME (6) AND WHEEL (10) [F1]

- Insert the wheel axle into the lower frame (6).
- Insert the wheel (10) into the wheel axle, fix with latch and then fix outer with washer and nut.
- Fix the lower frame (6) with handle (3) and fuel tank (5) with the appropriate screws.

OPERATING INSTRUCTIONS [F2]

- Make sure the fuel tank (5) has enough fuel.
- Plug the power cord into the outlet.
- Put the On/Off switch (7) in position I.
- Press the start button (8).
- To stop the machine, put the ON/Off switch (7) in position 0 and unplug the power cord socket.



WARNING! Don't turn on the On/Off switch (7) when not to use the machine.

MAINTENANCE AND STORAGE



Before any work on the device itself, pull the mains plug.

- Always keep the tool and the ventilation slots (if present) cleaned. Regular cleaning and maintenance of the appliance will ensure efficiency and prolong the life of your tool.
- If the tool should fail despite the rigorous manufacturing and testing procedures, the repair should be carried out by an authorized IVT customer service.
- Keep all nuts, bolts, and screws tight, to be sure the tool is in safe working condition.
- Replace worn or damaged parts for safety.
- Use only original spare parts. Parts not produced by manufacturer may cause poor fit and possible injury.
- Store the tool in a dry room out of reach of kids and away from any flammable material.
- Never wet the device or spray water on it!

Fuel filter

If the fuel filter becomes dirty, replace with a new one.

- Unscrew the side part of the heater.
- Disconnect the fuel line with the fuel filter, remove the outlet from the fuel filter and connect the transparent part of the fuel line with the transparent connection of the new fuel filter
- Place the transparent fuel line of the fuel tank inside the slot and press the filter into the socket and plug the fuel line to the upper filter connection.
- Screw the side part of the heater.

Fuel tank

If the fuel tank has water or other contaminations, clean and dry the interior.

- Set the device on a bench, place a container under the fuel tank drained.
- Unscrew the drain screw caps and remove dirt and water from the tank.



ENVIRONMENTAL PROTECTION

EN



Recycle raw materials instead of disposing as waste.

Machine, accessories and packaging should be sorted for environment-friendly recycling.

The plastic components are labelled for categorized recycling.

These instructions are printed on recycled paper manufactured without chlorine.



ATTENTION! DO NOT ATTEMPT TO REPAIR THE PRODUCT BY YOURSELF AND DO NOT TAMPER WITH IT! Any operation of repairing or extraordinary maintenance must be carried out only by a qualified and authorized IVT Service Center. Do not try to modify any internal part of the product! **THIS WILL COMPLETELY VOID THE WARRANTY AND IT COULD CAUSE SERIOUS INJURY AND DAMAGE.**

TECHNISCHE DATEN DES WERKZEUGES

Modell	DFH-20M	DFH-30M
Spannung ~ Frequenz [V ~ Hz]	230 ~ 50	230 ~ 50
Behälterinhalt [l]	25	25
Brennstoffverbrauch [g/kW.h]	1.85	2.92
Verbraucher Brennstoff	Diesel	Diesel
Leistung [m³/h]	590	750
Elektrospeisung [W]	175	175
Gasdruck [bar]	0.62	0.95
Maximale Benutzungsdauer [h]	24	24
Heizleistung [kcal/h]	17200	25800
Gewicht [kg]	19	19.5

ZUBEHÖRTEILE

1. Heißluftauslass
2. Oberer Deckel
3. Handgriff
4. Haube
5. Brennstofftank
6. Untergestell
7. Schalter Ein/Aus.
8. Handgriff der Temperaturregelung
9. Bedientafel
10. Rad
11. Tankdeckel
12. Unterer Deckel

BOXGEHALT

Betriebsanleitung (1 St.), Räder (2 St.), Untergestell (1 St.), Schrauben, Scheiben und Mutter (1 Satz), Radachse (1 St.), Feststeller (2 St.).

VORAUSSICHTLICHE BENUTZUNG

Dieses Gerät ist für die Erwärmung von äußeren Bereichen bestimmt. Die Benutzung in den Räumen wird nur zur befristeten Erwärmung von gut belüfteten Gebäuden oder Konstruktionen bei dem Bauen zugelassen.

ARBEITSSICHERHEIT BEI DER BENUTZUNG

Allgemeine Regeln der Arbeitssicherheit

Folgende Anleitungen zur Arbeitssicherheit helfen Ihnen das Werkzeug richtig benutzen und Ihre eigene

Sicherheit gewährleisten. Deswegen lesen Sie sie besonnen und aufmerksam.

Im Falle der Übergabe des Werkzeuges für die Benutzung eines Dritten, geben Sie ihm auch vorliegende Anleitungen der Arbeitssicherheit.

Behalten Sie diese Anleitung und sonstige Literatur, die mitgeliefert werden. Wenden Sie sich an sie, wenn die Fragen entstehen.

Folgen Sie strikt den Regeln der Arbeitssicherheit und Warnungen, die am Werkzeug angegeben sind.

Vor der Arbeit machen Sie sich mit der Werkzeugsteuerung bekannt, aber, vor allem, studieren Sie die Verfahren seines Nothalts.

Indem Sie diesen einfachen Anleitungen folgen, werden Sie Ihr Werkzeug im einwandfreien Zustand halten.

- Vor dem Einsatz ist das Werkzeug richtig zu montieren.
- Setzen Sie das Werkzeug streng zweckgemäß.
- Nehmen Sie Warnungstafeln und Hinweise am Werkzeug und studieren Sie sie aufmerksam. Aufmerksamkeit, vernünftiges Herangehen zur Arbeit und eine entsprechende Ausbildung von Personen, die am Betrieb, Transportieren, an der Wartung und Lagerhaltung des Werkzeuges teilnehmen, helfen Unfälle verhindern.
- Lassen Sie das Werkzeug ohne Aufsicht nicht.
- Lassen Sie die Benutzung des Werkzeuges durch Kinder nicht zu. Erlauben Sie den Kindern nicht, mit dem Werkzeug zu spielen. играть с инструментом.
- Lassen Sie das Auffinden von Kindern und Tieren in der Nähe des Werkzeuges nicht zu. Die, die den Wunsch haben, die Arbeit des Werkzeuges zu beobachten, sollen sich im sicheren Abstand von ihm befinden.
- Bei der Arbeit mit dem Werkzeug haftet der Benutzer für die Sicherheit von Dritten.
- Personen, die Bedienungsanleitung nicht studiert



haben, Kinder, Minderjährige, die das Alter, das die Benutzung des Werkzeuges erlaubt, nicht erreicht haben, sowie Personen, die sich im Alkohol- oder Rauschzustand oder unter Wirkung medizinischer Präparate befinden, werden zur Arbeit mit dem Werkzeug nicht zugelassen. Das Alter des Bedienenden wird durch örtliche Rechtsvorschriften bestimmt.



VORSICHT! Alkohol, einige Heilmittelpräparate und berauschende Mittel sowie Krankheit, Fieber und Müdigkeit vermindern die Geschwindigkeit der Reaktion. In oben genannten Fällen benutzen Sie das Werkzeug nicht.

- Versichern Sie sich, dass alle Schutzeinrichtungen (falls vorhanden) installiert und nutzungsfähig sind.
- Benutzen Sie das Werkzeug ohne Schutzeinrichtungen (falls vorhanden), oder falls sie beschädigt sind, nicht.
- Prüfen Sie das Werkzeug in bezug auf den Bestand von losen Teilstücken (Muttern, Bolzen, Schrauben usw.) oder Beschädigungen. Um sichere Arbeit des Werkzeuges zu gewährleisten, prüfen Sie regelmäßig, ob Bolzen und Schrauben gut festgezogen sind (falls vorhanden). Bei Bedarf führen Sie vor dem Einsatz des Werkzeuges ihre Reparatur oder ihren Austausch durch. Im Falle des Einsatzes des beschädigten Werkzeuges können dem Bedienenden oder Dritten ernste Verletzungen zugefügt werden.
- Verwenden Sie bei der Arbeit eine entsprechende Arbeitskleidung. Weite Kleidung, Schmuckstücke können von beweglichen Teilen mitgenommen werden. Arbeiten Sie nur in entsprechender Arbeitskleidung. Schützen Sie ihre Beine und Füße vor auseinanderfliegender Feine. Arbeiten Sie barfuß oder in offenen Sandalen nicht. Tragen Sie langes Haar hinten zusammen.
- Halten Sie Haltegriffe und Halter trocken und sauber.
- Verwenden Sie entsprechende PSA. Verwenden Sie Schutzbrille und Handschuhe. Bei der Arbeit mit Pulvern oder bei dem Auswurf von Abgasen verwenden Sie den Staubrespirator. Bei Bedarf ziehen Sie gleitsichere Schuhe, den Schutzhelm und schützen Sie ihre Gehörorgane mit Ohrstöpseln. Wenn die Lautstärke 85 dB(A) überschreitet, verwenden Sie unbedingt Gehörschütze.



VORSICHT! Verwenden Sie persönliche Schutzausrüstung! Die Schutzeinrichtungen und PSA gewährleisten die Sicherung ihrer Gesundheit und die Gesundheit der Umstehenden sowie garantieren störungsfreie Arbeit des Werkzeuges.

- Lassen Sie das Werkzeug nicht an, wenn es umgedreht oder im Ruhezustand ist.
- Während der Arbeit nehmen Sie die Beharrungsstellung. Halten Sie immer das Gleichgewicht.
- Halten Sie die Sauberkeit im Arbeitsbereich ein. Auf den gesperrten Abschnitten ist ein hohes Niveau von Unfällen. Vor dem Einsatz des Werkzeuges räumen Sie von der Arbeitsfläche alle Fremdkörper auf sowie vermeiden Sie den Eintritt von Fremdkörpern unter das Werkzeug während der Arbeit.
- Drücken Sie stark auf das Werkzeug während der Arbeit nicht.
- Benutzen Sie das Werkzeug nur bei gutem Tages- oder Kunstlicht. Benutzen Sie das Werkzeug bei schlechter Sicht nicht.
- Lassen Sie das Werkzeug nicht fallen, lassen Sie den Anstoß des Werkzeuges auf irgendwelche Hindernisse nicht zu.

VORSICHT! Gut aufpassen. Schauen Sie von dem durch das Werkzeug bearbeitenden Stück nicht weg. Indem man ablenkt, kann man die Steuerung verlieren. Arbeiten Sie vernünftig.

Sicherheitsvorschriften bei der Handhabung des Dieselmotors



ACHTUNG! Die Benutzung von Benzin ist verboten. Der Brennstoff ist flüchtig, deswegen kann er Explosion oder unkontrollierbaren Brand hervorrufen.

- Bewahren Sie den Brennstoff nur in speziellen Kanistern auf.
- Tanken Sie nur in der Freiluft auf, rauchen Sie beim Tanken nicht.
- Zuerst tanken, dann den Motor anlassen.
- Öffnen Sie das Tankdeckel nicht und tanken Sie bei dem laufenden oder nicht abgekühlten Motor nicht auf.
- Schließen Sie den Benzintank oder Kanister fest.
- Lassen Sie das Werkzeug in dem Raum oder im geschlossenen Raum nicht an, um die Ansammlung

vom gefährlichen Stickoxid zu vermeiden. Die Abgase sind gesundheitsgefährlich.



ACHTUNG! In Abgasen ist giftiges Stickoxid, das weder Farbe, noch Geruch hat, enthalten. Das Aufatmen von Abgasen kann zum Bewusstseinsverlust und Todesfall führen. Zur Vermeidung von der Ansammlung der Abgase sichern Sie entsprechende Lüftung.

- Bewahren Sie das Werkzeug mit Benzin im Tank in dem Raum, wo Dämpfe entflammen können, nicht auf.
- Um Brandrisiko zu mindern, lassen Sie kein Pflanzenmaterial oder überschüssige Schmierstoffmenge in der Nähe des Motors, des Dämpfers, des Akkraums oder des Lageortes des Brennstoffes zu.
- Das Abgassystem erhitzt sich genug dafür, um einige Stoffe zu entflammen. Bewahren Sie das Werkzeug in der sicheren Entfernung von leichtentflammenden Stoffen auf.
- Vor dem Anlass des Werkzeuges entfernen Sie Einstellkeile und Stellschlüssel.



ACHTUNG! Bei der Benutzung bestimmter Instrumente können sich einige chemische Stoffe in Form von Staub, die Krebs hervorrufen, bilden.

Zu solchen chemischen Stoffen gehören: Blei in Bleioxid, Quarz, der zum Bestand des Backsteins und des Zements gehört, Arsen und Chrom, die im Schnittholz, das durch chemische Reagens behandelt ist, enthalten sind, und sonstige schädliche Stoffe. Das Risiko der Einwirkung dieser chemischen Stoffe hängt von der Häufigkeit der Durchführung der mit ihnen verbundenen Arbeiten ab.

Um ihre schädliche Einwirkung zu reduzieren, arbeiten Sie in einem gut gelüfteten Raum und benutzen Sie entsprechende fehlerfreie PSA, z.B., Staubrespiratoren, die speziell für die Ausfilterung von mikroskopischen Teilchen entwickelt sind.

- Bei dem Eintritt eines Fremdkörpers unter das Werkzeug prüfen Sie es auf das Vorhandensein von Beschädigungen und machen Sie eine notwendige Reparatur.
- Bei dem Entstehen der Übervibration schalten Sie das Werkzeug aus und stellen Sie umgehend die Ursache fest. Die Vibration ist gewöhnlich ein Zeichen der Störung.
- Bevor Sie Ihren Arbeitsplatz verlassen, führen

Sie die Reparatur, Sichtkontrolle oder Reinigung des Werkzeuges, schalten Sie es aus und warten Sie auf vollständiges Stoppen von beweglichen Teilen.

- Es ist verboten, die Innenteile des Werkzeuges abzumontieren und zu ändern.

Regeln der elektrischen Sicherheit

ACHTUNG! Um den Stromschlag, die Schädigung der Gesundheit oder die Entflammung bei der Verwendung von Elektrowerkzeugen zu vermeiden, muss man folgende Arbeitsschutzvorschriften beachten. Vor dem Einsatz des Werkzeuges lesen Sie diese Anleitungen und folgen Sie ihnen streng.

- Um ein entsprechendes Sicherheitsniveau sicherzustellen, empfiehlt es sich, die Differentialschutzanlage (DSA) zu verwenden, die auf den Abschaltstrom nicht mehr als 30 mA errechnet ist. Prüfen Sie die Einsatzfähigkeit der DSA bei jedem Einsatz. Lassen Sie sich von einem qualifizierten Elektriker beraten.



ACHTUNG! Der Einsatz der PSA oder einer anderen Einrichtung der Schutzabschaltung entbindet den Bedienenden von der obligatorischen Bekanntmachung mit Arbeitsschutzvorschriften und Methoden unfallfreier Arbeit, die in dieser Anleitung angegeben sind.

- Die Netzspannung soll dem Wert, der auf dem Etikett und in der Anleitung angegeben ist, entsprechen. Verwenden Sie andere Spannungsquellen nicht.
- Vor der Anschaltung des Werkzeuges an das Netz versichern Sie sich, dass die Steckdose den Angaben, die auf dem Etikett angegeben sind, entspricht.
- Berühren Sie mit dem Körper geerdete Flächen (Röhre, Heizkörper und Kältevorrichtungen) nicht. Bei der Erdung durch den Körper erhöht sich das Risiko des Stromschlages.



VORSICHT! Zur Vermeidung der Verbrennung oder der Stromschädigung Leitstücke nicht berühren.

- Ziehen Sie für die Netzschnur bei der Verschiebung des Werkzeuges nicht.
- Benutzen Sie die Netzschnur mit Vorsicht. Schützen Sie die Netzschnur vor Wärmeeinwirkung,



vermeiden Sie ihren Kontakt mit Schmierstoffen sowie mit scharfen Sachen oder beweglichen Teilen.

- Seien Sie mit der Netzschnur vorsichtig.
- Verwenden Sie Elektroinstrumente in der Nähe von leichtentflammaren Flüssigkeiten und Brenngasen nicht.
- Bevor Sie das Werkzeug auf einen anderen Platz übertragen, schalten Sie es von dem Netz frei.



VORSICHT! Das Werkzeug ist zuerst auszuschalten und dann von der Steckdose oder Verlängerungsschnur freizuschalten.

- Drücken Sie die Netzschnur oder die Verlängerungsschnur während der Arbeit des Werkzeuges nicht durch und verwickeln Sie sie nicht. Haben Sie das Kabel immer im Auge.
- Schließen Sie das Netzkabel unmittelbar an das Werkzeug selbständig nicht an. Wenden Sie sich an das nächste offizielle Dienstleistungszentrum.
- Bei der Schnurbeschädigung soll sie unbedingt der Hersteller oder sein Agent, oder eine andere sachkundige Person austauschen.
- Ziehen Sie umgehend den Stecker aus der Steckdose heraus, wenn die Netzschnur beschädigt oder eingeschnitten ist.



ACHTUNG! STROMSCHLAGEGFAHR!

Lenken Sie Ihre Aufmerksamkeit auf Ihren Arbeitsplatz. Benutzen Sie Elektroinstrumente unter Regen nicht. Benutzen Sie Elektroinstrumente in feuchten und nassen Räumen nicht. Halten Sie ihren Arbeitsbereich trocken, sichern Sie gute Beleuchtung. Schützen Sie das Werkzeug vor Feuchtigkeit. Lassen Sie das Werkzeug in der Freiluft über Nacht nicht. Beim Wassereindringen in das Werkzeug erhöht sich das Risiko des Stromschlages.

- Prüfen Sie die Netzschnur auf das Vorhandensein von Beschädigungen und Zeichen der Abnutzung regelmäßig und vor jedem Einsatz. Benutzen Sie das Werkzeug mit der beschädigten Netzschnur nicht; Wenden Sie sich an das offizielle Dienstleistungszentrum.
- Bei der Arbeit draußen verwenden Sie nur dafür bestimmte Verlängerungsschnur mit einer entsprechenden Markierung. Vermeiden Sie den Eintritt der Verlängerungsschnur unter das Werkzeug, schützen Sie sie vor Feuchtigkeit, vor Wärmeeinwirkung, vermeiden Sie den Kontakt mit Schmierstoffen und leichtentflammenden Stoffen.

- Vermeiden Sie zufälliges Anlassen des Werkzeuges: vor dem Anschluss des Werkzeuges an das Netz versichern Sie sich, dass der Schalter (falls vorhanden) in die Position 'off' (AUS) umgeschaltet ist.
- Vor dem Anlass des Werkzeuges entfernen Sie Einstellkeile und Stellschlüssel.
- Benutzen Sie das Werkzeug mit dem gestörten Schalter nicht. Das Werkzeug mit dem gestörten Schalter ist gefährlich und erfordert die Reparatur.



ACHTUNG! Manchmal während der Arbeit mit Elektroinstrumenten bildet sich Staub, der die den Krebs erregende Stoffe enthält.

Zu solchen chemischen Stoffen gehören: Blei in Bleioxid, Quarz, der zum Bestand des Backsteins und des Zements gehört, Arsen und Chrom, die im Schnittholz, das durch chemische Reagens behandelt ist, enthalten sind, und sonstige schädliche Stoffe. Das Risiko der Einwirkung dieser chemischen Stoffe hängt von der Häufigkeit der Durchführung der mit ihnen verbundenen Arbeiten ab.

Um ihre schädliche Einwirkung zu reduzieren, arbeiten Sie in einem gut gelüfteten Raum und benutzen Sie entsprechende fehlerfreie PSA, z.B., Staubrespiratoren, die speziell für die Ausfilterung von mikroskopischen Teilchen entwickelt sind.

- Bei dem Eintritt eines Fremdkörpers unter das Werkzeug prüfen Sie es auf das Vorhandensein von Beschädigungen und machen Sie eine notwendige Reparatur.
- Bei dem Entstehen der Übervibration schalten Sie das Werkzeug aus und stellen Sie umgehend die Ursache fest. Die Vibration ist gewöhnlich ein Zeichen der Störung.
- Bevor Sie Ihren Arbeitsplatz verlassen, führen Sie die Reparatur, Sichtkontrolle oder Reinigung des Werkzeuges, schalten Sie es aus und warten Sie auf vollständiges Stoppen von beweglichen Teilen.
- Es ist verboten, die Innenteile des Werkzeuges abzumontieren und zu ändern.

Besondere Arbeitsschutzvorschriften

- Benutzen Sie keine Produkte in Form von Schwebstoffen an den Betriebsstellen des Heizers. Das Gas, das aus dem Zerstäuber während des Betriebs kommt, kann zum Brand oder zur Explosion führen.
- Decken Sie den Einlass und Auslass des Heizers nicht ab. Das kann Brand hervorrufen.
- Setzen Sie das Gerät der Einwirkung von Regen und Schnee nicht aus, betreiben Sie das Gerät bei hoher Feuchtigkeit nicht. Schalten Sie das Gerät von der Quelle der Elektrospeisung vor der technischen Wartung oder Prüfung ab.

- Stellen Sie vor dem Anlassen des Gerätes sicher, dass die Spannung und Frequenz den Parametern des Herstellerwerkes entsprechen.
- Verwenden Sie unter keinen Umständen flüchtige Bestandteile zur Speisung des Gerätes, wie z.B. Benzin.
- Verwenden Sie zur Speisung des Gerätes nur Dieselmotorenstoff oder leichten Destillatreibstoff.
- Bei der Aufdeckung von Rauch oder spezifischem Geruch das Gerät unverzüglich von der Speisungsquelle abschalten.

AUSPACKUNG

An Auspacken prüfen Sie Anwesenheit von allen Elementen. Sieh Zeichnungen zu gegebener Verwaltung. An Abwesenheit oder Störung von einigen Details wenden Sie sich an den Zentrum der Unterstützung IVT.

BETRIEBSANFANG

Der Kennwert der Betriebsspannung soll angegeben im Leistungsschild des Instruments entsprechen.

MONTAGE DES UNTERGESTELLS (6) UND DES RADES (10) [F1]

- Setzen Sie die Radachse in das Untergestell (6) ein.
- Installieren Sie das Rad (10) an die Radachse, befestigen Sie es mit dem Feststeller, und dann fixieren Sie es von außen mithilfe der Scheibe und Mutter.
- Fixieren Sie das Untergestell (6) mithilfe des Handgriffes (3), und den Brennstofftank (5) durch entsprechende Schrauben.

BEDIENUNGSANLEITUNG [F2]

- Stellen Sie sicher, dass es im Brennstofftank (5) genug Brennstoff ist.
- Setzen Sie die Netzschur in die Steckdose ein.
- Stellen Sie den Schalter Ein/Aus (7) in die Position I um.
- Betätigen Sie die Anlasstaste (8).
- Um das Gerät außer Gang zu setzen, stellen Sie den Schalter Ein/Aus (7) in die Position 0 um und ziehen Sie die Netzschur aus der Steckdose aus.



ACHTUNG! Den Ein- / Ausschalter (7) nicht einschalten, wenn das Gerät nicht benutzt wird.

BETREUUNG UND LAGERUNG



ACHTUNG! Vor der Bedienung des Gerätes ziehen Sie die Steckgabel aus der Verlängerungsleitung heraus.

- Sie enthalten das Werkzeug und die Ventilationsöffnungen (soweit vorhanden) in der Sauberkeit. Die regelmäßige Reinigung und die Bedienung garantieren die hohe Effektivität und den langwierigen Betrieb des Werkzeuges.
- Im Falle des Ausfalls, ungeachtet der vollkommenen Bedingungen der Produktion und der Tests, soll die Reparatur im offiziellen Servicezentrum IVT erfüllt werden.
- Alle Muttern, die Bolzen und die Schrauben sollen dicht festgezogen sein..
- Ersetzen Sie die beschädigten oder abgenutzten Details.
- Gebrauchen Sie nur ursprüngliche Ersatzteile. Die durch seitlichen Hersteller gemachten Details, grenzen Sie undicht an, und vergrößern Sie die Gefahr des Ergebnisses von Verletzungen.
- Bewahren das Werkzeug in der trockenen und für die Kinder unzugänglichen Stelle, von den feuergefährlichen Materialien entfernt.
- Vermeiden Sie das Wassertreffen auf das Geräet!

Brennstofffilter

Bei der Verschmutzung des Filters ihn gegen einen neuen ersetzen.

- Drehen Sie den Seitenteil des Heizers ab.
- Kuppeln Sie die Brennstoffleitung mit Brennstofffilter ab, kuppeln Sie Auslassstutzen vom Brennstofffilter ab und schließen Sie einen durchsichtigen Teil der Brennstoffleitung mit durchsichtiger Verbindung des neuen Brennstofffilters an.
- Setzen Sie durchsichtige Brennstoffleitung des Brennstofftanks in den Schlitz ein, pressen Sie den Filter in die Trennung ein und schließen Sie die Brennstoffleitung an obere Verbindung des Filters an.
- Drehen Sie den Seitenteil des Heizers zu.

Brennstofftank

- Wenn es im Brennstofftank Wasser oder andere Verschmutzer gibt, reinigen Sie und trocknen Sie seinen inneren Teil ab.
- Installieren Sie das Gerät auf dem Stand, platzieren Sie einen Behälter unter dem auszuleerenden Brennstofftank.



UMWELTSCHUTZ



Recycling statt Müllentsorgung.

Gerät, Zubehör und Verpackung sollten einer umweltgerechten Wiederverwertung zugeführt werden. Die Kunststoffteile werden zur Klassifizierungsrecycling gesendet. Die vorliegende Gebrauchsanweisung ist auf dem zweitgenutzten Papier ohne Chlor gedruckt..

DE



ACHTUNG! ES IST VÖLLIG UNZULÄSSIG, DIE REPARATUR DES ERZEUGNISSES SELBSTÄNDIG DURCHZUFÜHREN UND ZU VERSUCHEN, IHRE SPUREN ZU VERBERGEN! Nur das autorisierte IVT-Service-Zentrum hat das Recht auf die Durchführung der Reparatur und erweiterte Aufrechterhaltung. Die Eintragung von Änderungen in den Innenausbau des Erzeugnisses ist verboten! SOLCHE HANDLUNGEN SIND NICHT DER GRUND FÜR DEN VERZICHT AUF DIE GARANTIEVERPFLICHTUNGEN, SIE KÖNNEN AUCH ALS GRUND FÜR BESCHÄDIGUNGEN UND ERNSTE KÖRPERVERLETZUNGEN SEIN.

ТЕХНИЧЕСКИЕ ХАРАКТЕРИСТИКИ ИНСТРУМЕНТА

Модель	DFH-20M	DFH-30M
Напряжение ~ частота [В ~ Гц]	230 ~ 50	230 ~ 50
Ёмкость бака [л]	25	25
Расход топлива [г/кВт.ч]	1.85	2.92
Потребляемое топливо	Diesel	Diesel
Производительность [м ³ /ч]	590	750
Электропитание [Вт]	175	175
Давление газа [бар]	0.62	0.95
Максимальная длительность использования [ч]	24	24
Теплоотдача [ккал/ч]	17200	25800
Вес [кг]	19	19.5

КОМПЛЕКТУЮЩИЕ ДЕТАЛИ

1. Выпускное отверстие горячего воздуха
2. Верхняя крышка
3. Рукоятка
4. Воздухозаборник
5. Топливный бак
6. Нижняя рама
7. Переключатель вкл./выкл.
8. Ручка регулировки температуры
9. Панель управления
10. Колесо
11. Крышка топливного бака
12. Нижняя крышка

СОДЕРЖИМОЕ КОРОБКИ

Руководство по эксплуатации (1 шт.), колёса (2 шт.), нижняя рама (1 шт.), винты, шайбы и гайка (1 комплект), колёсная ось (1 шт.), фиксатор (2 шт.).

СОДЕРЖИМОЕ КОРОБКИ

Данное устройство предназначено для обогрева наружных пространств. Использование внутри помещения допускается только для временного нагрева хорошо проветриваемых зданий или конструкций при строительстве.

ТЕХНИКА БЕЗОПАСНОСТИ ПРИ ИСПОЛЬЗОВАНИИ

Общие правила техники безопасности

Следующие инструкции по технике безопасности помогут вам правильно пользоваться инструментом и обеспечить собственную безопасность. Поэтому прочитайте их вдумчиво и внимательно.

В случае передачи инструмента для использования третьему лицу передайте и настоящие инструкции по технике безопасности.

Сохраните данную инструкцию и прочую литературу, входящую в комплект поставки. Обращайтесь к ней в случае возникновения вопросов.

Строго следуйте правилам техники безопасности и предостережениям, указанным на инструменте.

Перед началом работы ознакомьтесь с органами управления инструмента, но, прежде всего, изучите способы его экстренной остановки.

Следуя этим простым инструкциям, и вы будете содержать ваш инструмент в исправном состоянии.

- Перед использованием инструмент необходимо правильно собрать.

- Используйте инструмент строго по назначению.

- Отнеситесь внимательно к предупредительным надписям и указаниям на инструменте и внимательно изучите их. Внимательность, разумный подход к работе и соответствующая подготовка лиц, задействованных в эксплуатации, транспортировке, обслуживании и хранении инструмента, помогут предотвратить несчастные случаи.

- Не оставляйте инструмент без присмотра.

- Не допускайте использования инструмента детьми. Не позволяйте детям играть с инструментом.

- Не допускайте нахождения вблизи инструмента детей и животных. Те, кто желает понаблюдать за работой инструмента, должны находиться на безопасном расстоянии от него.

- При работе с инструментом пользователь несет ответственность за безопасность третьих лиц.

- Лица, не ознакомленные с инструкциями по эксплуатации, дети, несовершеннолетние, не достигшие возраста, позволяющего использовать инструмент, а также лица, находящиеся в состоянии алкогольного или наркотического опьянения,



либо под воздействием медицинских препаратов, не допуская к работе с инструментом. Возраст оператора устанавливается местными нормативными актами.



ОСТОРОЖНО! Алкоголь, некоторые лекарственные препараты и наркотические вещества, а также состояние нездоровья, жар и утомление снижают скорость реакции. Не используйте данный инструмент в вышеперечисленных случаях.

- Убедитесь, что все защитные приспособления (если таковые имеются) установлены и пригодны к эксплуатации.
- Не используйте инструмент без защитных приспособлений (если таковые имеются), либо если они повреждены.
- Осмотрите инструмент на наличие незакрепленных деталей (гаек, болтов, винтов и т.д.) или повреждений. Чтобы обеспечить безопасную работу инструмента, периодически проверяйте, хорошо ли затянуты болты и винты (если таковые имеются). При необходимости перед использованием инструмента произведите их ремонт или замену. В случае использования поврежденного инструмента оператору или посторонним лицам могут быть нанесены серьезные травмы.
- Используйте для работы соответствующую спецодежду. Просторная одежда, украшения могут быть затянуты движущимися частями. Работайте только в подходящей спецодежде. Защитите ноги и ступни от разлетающегося мусора. Не работайте босиком или в открытых сандалиях. Соберите длинные волосы сзади.
- Содержите ручки и рукоятки в чистоте и сухости.
- Используйте соответствующие СИЗ.

Используйте защитные очки и перчатки. При работе с порошками или при выбросах выхлопных газов используйте противопылевой респиратор. При необходимости наденьте нескользкую обувь, каску и защитите органы слуха берушами. Если уровень шума превышает 85 дБ(А), обязательно используйте защитные наушники.



ОСТОРОЖНО! Пользуйтесь средствами индивидуальной защиты! Защитные приспособления и СИЗ обеспечивают сохранность вашего здоровья и здоровья окружающих, а также гарантируют бесперебойную работу инструмента.

- Не запускайте инструмент, если он перевернут или находится в нерабочем положении.
- Во время работы примите устойчивое положение. Постоянно сохраняйте равновесие.
- Соблюдайте чистоту на рабочем участке. На загроможденных участках наблюдается высокий уровень травматизма. Перед использованием инструмента уберите с рабочей площадки все посторонние предметы, а также избегайте попадания под инструмент посторонних предметов во время работы.
- Не давите на инструмент с силой во время работы.
- Используйте инструмент только при хорошем дневном или искусственном освещении. Не используйте инструмент в условиях плохой видимости.
- Не роняйте инструмент, не допускайте столкновения инструмента с какими-либо препятствиями.

ОСТОРОЖНО! Будьте внимательны. Не отводите взгляд от обрабатываемого инструментом предмета. Отвлечшись, можно потерять управление. Подходите к работе разумно.

Правила безопасности при обращении с дизельным двигателем



ВНИМАНИЕ! Использование бензина запрещено. Топливо является летучим, поэтому оно может вызвать взрыв или неконтролируемый пожар.

- Храните топливо только в специальных канистрах.
- Заправляйте бак только на открытом воздухе, не курите во время заправки.
- Сначала заправьте бак, а затем запускайте двигатель.
- Не снимайте крышку топливного бака и не заливайте топливо при работающем или

неостывшем двигателе.

- Плотно закройте топливный бак или канистру.
- Не запускайте инструмент в помещении или в замкнутом пространстве, чтобы предотвратить накопление опасного угарного газа. Выхлопные газы опасны для здоровья.



ВНИМАНИЕ! В выхлопных газах содержится ядовитый угарный газ, который не имеет ни цвета, ни запаха. Вдыхание выхлопных газов может привести к потере сознания и летальному исходу. Для предотвращения скапливания выхлопных газов обеспечьте соответствующую вентиляцию

- Не храните инструменты с топливом в баке в помещении, где пары могут воспламениться.
- Чтобы снизить риск пожара, не допускайте присутствия растительного материала или лишнего количества смазки вблизи двигателя, глушителя, аккумуляторного отсека и места хранения топлива.
- Выхлопная система нагревается достаточно для того, чтобы воспламенить некоторые материалы. Храните инструмент на безопасном расстоянии от легковоспламеняющихся материалов.
- Перед запуском инструмента извлеките установочные клинья и ключи.



ВНИМАНИЕ! При использовании определённых инструментов могут образовываться некоторые химические вещества в виде пыли, вызывающие рак.

К таким химическим веществам относятся: свинец в составе свинцовых белил, кварц, входящий в состав кирпича и цемента, мышьяк и хром, содержащиеся в пиломатериале, обработанном химическими реагентами, и прочие вредные вещества. Риск воздействия данных химических веществ зависит от частоты проведения связанных с ними работ.

Чтобы сократить их вредное воздействие, работайте в хорошо проветриваемом помещении и используйте соответствующие исправные СИЗ, например, противопылевые респираторы, специально разработанные для отфильтровывания микроскопических частиц.

- При попадании под инструмент постороннего предмета осмотрите его на наличие повреждений и произведите необходимый ремонт.
- При возникновении чрезмерной вибрации отключите инструмент и немедленно выясните

причину. Вибрация обычно является признаком повреждения.

- Перед тем, как покинуть рабочее место, произвести ремонт, осмотр или очистку инструмента, отключите его и дождитесь полной остановки движущихся деталей.
- Запрещается снимать или изменять внутренние детали инструмента.

Правила электробезопасности

ВНИМАНИЕ! Во избежание удара электрическим током, причинения вреда здоровью или возгорания при использовании электроинструментов необходимо соблюдать следующие инструкции по технике безопасности. **Перед использованием инструмента прочтите и точно соблюдайте данные инструкции.**

- Чтобы обеспечить соответствующий уровень безопасности, рекомендуется использовать устройство дифференциальной защиты (УДЗ), рассчитанное на ток отключения не более чем 30 мА. Проверяйте исправность УДЗ при каждом использовании. Проконсультируйтесь у квалифицированного электрика.



ВНИМАНИЕ! Использование УДЗ или другого устройства защитного отключения не освобождает оператора от обязательного ознакомления с правилами техники безопасности и приемами безопасной работы, указанными в данной инструкции.

- Напряжение сети должно соответствовать значению, указанному на ярлыке и в инструкции. Не используйте другие источники питания.
- Перед подключением инструмента к сети убедитесь, что розетка соответствует данным, указанным на ярлыке.
- Не прикасайтесь телом к заземленным поверхностям (трубами, радиаторами, батареями и рефрижераторами). При заземлении через тело риск удара электрическим током повышается.



ОСТОРОЖНО! Во избежание ожога или поражения электрическим током не прикасайтесь к электропроводящим деталям.



- Не тяните за шнур питания при перемещении инструмента.
- Пользуйтесь шнуром питания с осторожностью. Берегите шнур питания от воздействия тепла, избегайте его контакта со смазочными материалами, а также острыми предметами или движущимися частями.
- Будьте осторожны со шнуром питания.
- Не пользуйтесь электроинструментами вблизи легковоспламеняющихся жидкостей и горючих газов.
- Перед тем, как переносить инструмент на другое место, отключайте его от сети.



ОСТОРОЖНО! Инструмент необходимо сначала выключить, а затем отсоединять от розетки или удлинителя.

- Не пережимайте и не запутывайте шнур питания или удлинитель во время работы инструмента. Не теряйте кабель из виду.
- Не подключайте силовой кабель напрямую к инструменту самостоятельно. Обратитесь в ближайший официальный центр обслуживания.
- При повреждении шнура питания его обязательно должен заменить изготовитель или его агент, или другой квалифицированный специалист.
- Немедленно извлеките вилку из розетки, если шнур питания поврежден или разрезан.



ВНИМАНИЕ! ОПАСНОСТЬ ПОРАЖЕНИЯ ЭЛЕКТРИЧЕСКИМ ТОКОМ!

Обратите внимание на ваше рабочее место. Не используйте электроинструменты под дождем. Не используйте электроинструменты во влажных и сырых помещениях. Содержите рабочий участок в сухости, обеспечьте хорошее освещение. Берегите инструмент от влаги. Не оставляйте инструмент на открытом воздухе на ночь. При попадании воды в электроинструмент повышается риск удара электрическим током.

- Регулярно и каждый раз перед использованием проверяйте шнур питания на наличие повреждений и признаков износа. Не используйте инструмент с поврежденным шнуром питания; обратитесь в официальный центр обслуживания.
- При работе на улице используйте только предназначенные для этого удлинители с соответствующей маркировкой. Избегайте попадания удлинителя под инструмент, берегите его от влаги, от воздействия тепла, избегайте контакта со смазочными материалами и легковоспламеняющимися веществами.
- Избегайте случайного запуска инструмента: перед подключением инструмента к сети убедитесь,

что выключатель (при наличии) переведен в положение 'off' (выкл.).

- Перед включением инструмента удалите установочные клинья и ключи.
- Не используйте инструмент с неисправным выключателем. Инструмент с неисправным выключателем представляет опасность и требует ремонта.



ВНИМАНИЕ! Иногда во время работы с электроинструментами образуется пыль, содержащая вызывающие рак вещества.

К таким химическим веществам относятся: свинец в составе свинцовых белил, кварц, входящий в состав кирпича и цемента, мышьяк и хром, содержащиеся в пиломатериале, обработанном химическими реагентами, и прочие вредные вещества. Риск воздействия данных химических веществ зависит от частоты проведения связанных с ними работ.

Чтобы сократить их вредное воздействие, работайте в хорошо проветриваемом помещении и используйте соответствующие исправные СИЗ, например, противопылевые респираторы, специально разработанные для отфильтровывания микроскопических частиц.

- При попадании под инструмент постороннего предмета осмотрите его на наличие повреждений и произведите необходимый ремонт.
- При возникновении чрезмерной вибрации отключите инструмент и немедленно выясните причину. Вибрация обычно является признаком повреждения.
- Перед тем, как покинуть рабочее место, произведите ремонт, осмотр или очистку инструмента, отключите его и дождитесь полной остановки движущихся деталей.
- Запрещается снимать или изменять внутренние детали инструмента.

Особые правила по технике безопасности

- Не используйте продукты в виде аэрозолей в местах работы нагревателя. Газ, выходящий из распылителя во время использования, может привести к пожару или взрыву.
- Не закрывайте входное и выходное отверстия нагревателя. Может вызвать пожар.
- Не подвергайте устройство воздействию дождя или снега, не используйте устройство в условиях высокой влажности. Отключайте устройство от источника электропитания перед выполнением технического обслуживания или проверкой.
- Перед запуском устройства убедитесь, что

напряжение и частота соответствуют параметрам, указанным заводом-изготовителем.

- Ни при каких обстоятельствах не используйте летучее топливо для питания устройства, такое как бензин.
- Для питания устройства используйте только дизельное топливо или лёгкое дистиллятное топливо.
- При обнаружении выходящего дыма или специфического запаха незамедлительно отключите устройство от источника питания.

РАСПАКОВКА

При распаковке проверьте наличие всех элементов. См. чертежи к данному руководству. При отсутствии или неисправности каких-либо деталей обратитесь в центр поддержки IVT.

НАЧАЛО ЭКСПЛУАТАЦИИ

Значение напряжения питания должно соответствовать указанному в табличке паспортных данных инструмента.

СБОРКА НИЖНЕЙ РАМЫ (6) И КОЛЕСА (10) [F1]

- Вставьте колёсную ось в нижнюю раму (6).
- Установите колесо (10) на колёсную ось, закрепите его фиксатором, а затем зафиксируйте снаружи с помощью шайбы и гайки.
- Зафиксируйте нижнюю раму (6) с помощью рукоятки (3), а топливный бак (5) посредством соответствующих винтов.

ИНСТРУКЦИИ ПО ЭКСПЛУАТАЦИИ [F2]

- Убедитесь, что в топливном баке (5) достаточно топлива.
- Вставьте шнур питания в розетку.
- Переведите переключатель вкл./выкл. (7) в положение I.
- Нажмите кнопку запуска (8).
- Чтобы остановить устройство, переведите переключатель вкл./выкл. (7) в положение 0 и извлеките шнур питания из розетки.



ВНИМАНИЕ! Не выполняйте манипуляций с переключателем вкл./Выкл. (7), Если не намерены использовать устройство.

ОБСЛУЖИВАНИЕ И ХРАНЕНИЕ



ОСТОРОЖНО! Прежде чем начать работу с инструментом, выключите его из розетки.

- Содержите инструмент и вентиляционные отверстия (при наличии) в чистоте. Регулярная очистка и обслуживание гарантируют высокую эффективность и продолжительную эксплуатацию инструмента.
- В случае выхода из строя, несмотря на соблюдение всех правил эксплуатации и опробования инструмента, ремонт должен выполняться в официальном сервисном центре IVT.
- Все гайки, болты и винты должны быть плотно затянуты.
- Замените поврежденные или изношенные детали.
- Используйте только оригинальные запчасти. Детали, изготовленные сторонним производителем, прилегают неплотно и повышают риск возникновения травм.
- Храните инструмент в сухом недоступном для детей месте, на безопасном расстоянии от легковоспламеняющихся материалов.
- Избегайте попадания воды на инструмент!

Топливный фильтр

При загрязнении фильтра замените его на новый.

- Откройте боковую часть нагревателя.
- Отсоедините топливопровод с топливным фильтром, отсоедините выпускной патрубок от топливного фильтра и подсоедините прозрачную деталь топливопровода с прозрачным соединением нового топливного фильтра.
- Установите прозрачный топливопровод топливного бака в паз, вдавите фильтр в разъем и подсоедините топливопровод к верхнему соединению фильтра.
- Закрутите боковую часть нагревателя.

Топливный бак

Если в топливном баке присутствует вода или другие загрязнители, очистите и просушите его внутреннюю часть.

- Установите устройство на стенд, поместите ёмкость под опорожняемым топливным баком.
- Открутите сливной винт крышки и удалите грязь и воду из бака.



ЗАЩИТА ОКРУЖАЮЩЕЙ СРЕДЫ



Отправляйте мусор и отходы на переработку!

Инструмент, дополнительные приспособления и упаковку следует отправить на экологически безопасную переработку.

Пластиковые элементы имеют отметку о возможности классифицированной переработки. Настоящая инструкция напечатана на вторичной бумаге, не содержащей хлор.

RU



ВНИМАНИЕ! ПРОИЗВОДИТЬ РЕМОНТ ИЗДЕЛИЯ САМОСТОЯТЕЛЬНО И ПЫТАТЬСЯ СКРЫТЬ ЕГО СЛЕДЫ СОВЕРШЕННО НЕДОПУСТИМО! Только авторизованный IVT Сервис-Центр имеет право на проведение ремонта и расширенного технического обслуживания. Внесение изменений во внутреннее устройство изделия запрещено! ТАКИЕ ДЕЙСТВИЯ НЕ ТОЛЬКО ЯВЛЯЮТСЯ ОСНОВАНИЕМ В ОТКАЗЕ ОТ ГАРАНТИЙНЫХ ОБЯЗАТЕЛЬСТВ, НО И МОГУТ ПОСЛУЖИТЬ ПРИЧИНОЙ ПОВРЕЖДЕНИЙ И СЕРЬЕЗНЫХ УВЕЧИЙ.

ҚҰРАЛДЫҢ СИПАТТАМАСЫ

Үлгі	DFH-20M	DFH-30M
Кернеу ~ жиілік [В ~ Гц]	230 ~ 50	230 ~ 50
Бак сыйымдылығы [л]	25	25
Жанармай шығыны [г/кВт.с]	1.85	2.92
Тұтынылатын жанармай	Diesel	Diesel
Өнімділік [м³/с]	590	750
Электрлі қуат [Вт]	175	175
Газ қысымы [бар]	0.62	0.95
Қолданудың максималды ұзақтығы [с]	24	24
Жылу қайтарымы [ккал/с]	17200	25800
Салмағы [кг]	19	19.5

ҚОСАЛҚЫ БӨЛШЕКТЕРДІҢ ТІЗБЕСІ

1. Ыстық ауа шығатын саңылау
2. Жоғарғы қақпақ
3. Тұтқыш
4. Ауа алғыш
5. Жанармай багі
6. Төменгі рама
7. Қосу/сөнд. ауыстырып-қосқышы
8. Температураны реттеу тұтқасы
9. Басқару панелі
10. Дөңгелек
11. Жанармай багінің қақпағы
12. Төменгі қақпақ

ҚОРАПТЫҢ ІШІНДЕГІСІ

Пайдалану жөніндегі нұсқаулық (1 дана), дөңгелектер (2 дана), төменгі рама (1 дана), бұрандалар, шайбалар мен сомындар (1 жинақ), дөңгелектің белағашы (1 дана), фиксатор (2 дана).

ҚОЛДАНЫЛУЫ

Бұл құрылғы сыртқы кеңістікті жылытуға арналған. Жай ішін уақытша ғана жылыту үшін құрылыс кезінде жақсы желденетін гимаратта немесе конструкцияда қолдануға болады.

ҚОЛДАНУ КЕЗІНДЕГІ ТЕХНИКАЛЫҚ ҚАУІПСІЗДІК

Қауіпсіздіктің жалпы ережелері

Қауіпсіздік техникасы бойынша келесі нұсқаулықтар құралды дұрыс қолдануға және дербес қауіпсіздікті

қамтамасыз етуге көмектеседі. Сондықтан оларды мұқият оқып шығыңыз.

Аталмыш құралды үшінші тұлғаға беру барысында қауіпсіздік техникасы жөніндегі осы нұсқаулықты да бірге беру керек.

Осы нұсқаулықты және жеткізілетін кешен құрамына кіретін басқа да әдебиеттерді сақтап қойыңыз.

Қауіпсіздік техникасын және құралда көрсетілген қауіпсіздік ережелерін сақтаңыз.

Жұмысты бастамас бұрын құралдың басқару бөлшектерімен танысыңыз, бірақ ең алдымен жедел тоқтату амалдарымен танысыңыз.

Аталған қарапайым ережелерді сақтау сіздің құралыңыздың үнемі жұмысқа жарамдылығын қамтамасыз етуге мүмкіндік береді.

- Пайдалану алдында құралды дұрыс жинақтау қажет.

- Құралды тек мақсаты бойынша ғана пайдаланыңыз.

- Сонымен қатар, құралда қорғаныш жабдықтарды пайдалану жөніндегі ескерту жазбалары мен сілтемелері болуы мүмкін, оларды да оқып шығу қажет. Сақтық, тәжірибелілік, ойластырылғандық, жұмысқа тиісті қатынас және құралды қолдану, тасымалдау, қызмет көрсету және сақтауға қатынасатын тұлғалардың тиісті дайындығы келеңсіз оқиғалардың алдын алуға көмектеседі.

- Құралды қараусыз қалдырмаңыз.

- Құралды балалардың пайдалануына жол бермеңіз. Балалардың құралман ойнауына жол бермеңіз.

- Жұмыс алаңына жақын жерде балалардың және жануарлардың болуына жол бермеңіз. Бөгде адамдар жұмыс істеп тұрған құралдан қауіпсіз қашықтықта болуы керек.

- Құралмен жұмыс жасау барысында пайдаланушы үшінші тұлғалар үшін жауапкершілік



тартпайды.

• Қолдану жөніндегі осы нұсқаулықпен таныспаған тұлғалар, құралды пайдалануға болатын жасқа жетпеген, көмелеттік жасқа толмаған балалар, сондай-ақ ішімдікке немесе есірткіге мас күйдегі тұлғалар, медициналық дәрімек әсеріндегі адамдар құралмен жұмыс жасауға рұқсат ала алмайды. Оператордың жасы жергілікті нормативтік актілермен тағайындалады.

АБАЙЛАҢЫЗ! Алкоголь, кейбір дәрілік препараттар және есірткілік заттар, сондай-ақ ыстық көтерілу және қалжырау сияқты денсаулық күйлері реакция жылдамдығын төмендетеді. Аталмыш құралды жоғарыда аталған жағдайларда пайдаланбаңыз.



- Барлық қорғаушы жабдықтардың (егер болса) дұрыс орнатылғандығына және олардың жұмысқа жарамды екендігіне көз жеткізіңіз.
- Құралды қорғаушы жабдықтарсыз пайдаланбаңыз (егер болса), немесе ол зақымданған болса пайдаланбаған абзал.
- Құралдың бекітілмей қалған бөлшектерін (сақиналар, болттар, бұрамалар және т. б.) немесе ақауларын тексеріңіз. Құрал жұмысының қауіпсіздігін қамтамасыз ету үшін болттар мен бұрандалардың (егер болса) жақсы бұралғандығын әлсін-әлсін тексеріп отырыңыз. Қажет болса құралды пайдалану алдында зақымданған не ақаулы бөлшектерді жөндеңіз немесе алмастырыңыз. Ақаулы құралды пайдалану кезінде операторға немесе маңайдағы бөгде тұлғаларға ауыр жарақаттар салынуы мүмкін.
- Жұмыс үшін арнайы киімді пайдаланыңыз. Кең киім, әшекейлер, әшекей бұйымдары құралдың қозғалмалы бөліктеріне ілініп қалуы мүмкін. Сәйкес келетін арнайы киімдер киіңіз. Ұшатын қалдық заттардан аяғыңыз бен табаныңызды қорғаңыз. Жалаң аяқ немесе үсті ашық аяқ киім киіп жұмыс істемейсіз. Ұзын шашты артыңызға жинаңыз.
- Тұтқалар мен тұтқыштарды таза және құрғақ етіп ұстаңыз.
- Сәйкес келетін қорғаушы жабдықтарды пайдаланыңыз. Қорғаушы көзәйнектер мен саусаққаптарды қолданыңыз. Ұнтақтармен немесе шығарылатын газ ортасында жұмыс жасау барысында шаңға қарсы респираторды пайдаланыңыз. Қажет болған жағдайда табаны сырғанамайтын аяқ киім, дулыға немесе құлаққа арналған тығындарды қолданыңыз. Егер шу деңгейі 85 дБ(А) артық болса, міндетті түрде қорғаушы құлаққаптарды пайдаланыңыз.



АБАЙЛАҢЫЗ! Жеке бас қорғаныс құралдарын пайдаланыңыз! Қорғаушы жабдықтар мен ЖҚҚ сіздің денсаулығыңыз бен маңайыңыздағылардың денсаулығының қорғанысын қамтамасыз етеді, сондай-ақ құралдың үзіліссіз жұмысына кепілдік береді.

- Құрал кері бұрылған болса немесе жұмысқа жарамсыз күйде болса, оны іске қоспаңыз.
- Жұмыс барысында тұрақты қалыпты сақтаңыз. Үнемі тепе-теңдікті сақтаңыз.
- Жұмыс алаңында тазалықты сақтаңыз. Қоршалған алаңдарда жарақаттану қаупінің жоғары деңгейі байқалады. Құралды пайдаланбас бұрын жұмыс алаңынан барлық бөгде заттарды алып тастаңыз, жұмыс барысында құралдың астына бөгде заттардың түсуіне жол бермеңіз.
- Құралды шамадан тыс қыздырмаңыз.
- Құралды күндізгі жарықта немесе жақсы жасанды желдету кезінде пайдаланыңыз. Құралды нашар көріну жағдайында пайдаланбаңыз.
- Құралды құлатпаңыз, құралдың қандай да бір кедергілермен қақтығысуына жол бермеңіз.

АБАЙ БОЛЫҢЫЗ! Абай болыңыз. Жұмыс барысын бақылап отырыңыз. Алаңдай отырып, құралды басқаруды жоғалтып алу мүмкін. Жұмысқа дайындықпен кірісіңіз.

Дизель қозғалтқышын қолдану кезіндегі қауіпсіздік ережесі



НАЗАР АУДАРЫҢЫЗ! Бензин қолдануға тыйым салынады. Жанармай ұша болады, сондықтан ол жарылыс немесе басқаруға келмейтін өртті болдыруы мүмкін.

- Жана рмайды арнайы канистрлерде сақтаңыз.
- Бакты тек ашық ауада ғана толтырыңыз, құю кезінде шылым шекпеңіз.
- Алдымен бакты толтырыңыз, содан соң ғана қозғалтқышты қосыңыз.
- Қозғалтқыш жұмыс істеп тұрса және әлі суымаған болса қақпақты босатпаңыз және жанармай құймаңыз.
- Жанармай бағының және канистрдің қапағын тығыздап жабыңыз.
- Қауіпті улы газ жиналмас үшін құралды ғимарат

ішінде немесе тұйық кеңістікте іске қоспаңыз. Шығарылатын газдар денсаулық үшін зиянды.



НАЗАР АУДАРЫҢЫЗ! Жарамсыз газ құрамында түссіз және иіссіз улы газ болады. Шығарылған газды ауамен тыныс алу естен айрылуға немесе өлім-жітімді нәтижеге әкеліп соғуы мүмкін. Шығарылатын газдың жиналуын болдырмау үшін тиісті желдетуді қамтамасыз етіңіз.

- Бақта жанармай бар аспапты будың тұтануы мүмкін жерлерде сақтамаңыз.
- Өрт болу қаупін төмендету үшін қозғалтқыштың, бөсендеткіштің, аккумулятор бөлігінің және жанармай сақтау орнының айналасында өсімдікті материал немесе артық майдың болмауын қадағалаңыз.
- Газ шығаратын жүйелер кейбір материалдардың тұтануы мүмкін болатын температураға дейін қыздады. Құралды тез тұтанатын материалдардан қауіпсіз қашықтықта ұстаңыз.
- Құралды іске қосу алдында ондағы барлық кілттер мен орнату бөлшектерін алып тастаңыз.



НАЗАР АУДАРЫҢЫЗ! Кейбір құрылғыларды қолданған кезде, обырды тудыратын шаң түріндегі кейбір химиялық заттар пайда болуы мүмкін.

Осындай химиялық заттарға мыналар жатады: қорғасынды әктеуіштер құрамындағы қорғасын, кірпіш пен цементтің құрамына кіретін кварц, химиялық реагенттермен өңделген араланушы материалдар құрамындағы күшпен және хром, басқа да зиянды заттар. Аталған химиялық заттардың әсер ету қаупі олармен жұмыс жасау жиілігіне байланысты.

Олардың зиянды әсерін төмендету үшін жақсы желдетілетін жерде жұмыс істеңіз және қолдану үшін бекітілген ЖҚҚ, мысалы, микроскопиялық бөлшектерді сүзуге арналған шаңға қарсы респираторларды пайдаланыңыз.

- Құралдың астына бөгде заттар түскен жағдайда құралдың ақаусыз екендігін тексеріңіз және қажетті жөндеу жұмыстарын жүзеге асырыңыз.
- Шамадан тыс діріл пайда болса жедел арада қозғалтқышты сөндіріңіз және себебін анықтаңыз. Діріл әдетте ақаудың белгісі болып табылады.
- Жұмыс орнынан кетпес бұрын, құралды жөндеу, тексеру немесе тазарту алдында оны сөндіріңіз

және толығымен тоқтағанша күте тұрыңыз.

- Құралдың ішкі бөлшектерін алып тастауға немесе өзгертуге тыйым салынады.

Электрлік қауіпсіздік ережелері

НАЗАР АУДАРЫҢЫЗ! Электр құралдарын қолдану барысында электр тоғының соққысын болдырмау және жеке бастың жарақаттану оқиғасына жол бермеу мақсатында техникалық қауіпсіздік бойынша мынадай ережелерді сақтау керек. Құралды қолданар алдында осы нұсқаулықтарды оқып шығыңыз және мұқият қадағалаңыз.

- Қауіптілік деңгейін жоғарылату үшін 30 мА-дан аспайтын сөну тоғына есептелген шегермелі қорғаныс құрылғысын (RCD) пайдалану ұсынылады. Өрбір пайдаланған кезде RCD тексеріңіз. Білікті электршіге жүгініңіз.



НАЗАР АУДАРЫҢЫЗ! RCD немесе басқа ажыратқышты пайдалану құралдың операторын осы нұсқаулықта көрсетілген жұмыс амалдары ережелері мен қауіпсіздік техникасы талаптарымен танысу міндетінен босатпайды.

- Желідегі кернеу жазба белгіде немесе нұсқаулықта көрсетілген шамаға сәйкес болуы керек. Басқа қоректендіру көздерін пайдаланбаңыз.
- Құралды желіге қосу алдында розетканың құралдың жазба белгісінде көрсетілген мәліметтеріне сай келетіндігіне көз жеткізіңіз.
- Дененің жайсыздандырылған заттармен (құбырлар, радиаторлар, батареялар және рефрижераторлар) жанасуынан сақтаныңыз. Дененің мұндай заттарға жанасуы кезінде электрлік тоқ соққысына шалдығу қаупі артады.



АБАЙ БОЛЫҢЫЗ! Күюден немесе тоқ соққысынан сақтану үшін электр өткізгіш бөлшектерге жанаспаңыз.

- Құралдың орнын алмастыру барысында кабельден тартпаңыз.
- Тоқсымды абайлап қолданыңыз. Тоқсымды жылудың әсерінен сақтаңыз, оның майлаушы заттармен байланысына жол бермеңіз, сондай-ақ өткір немесе жылжымалы заттармен жанастырмауға тырысыңыз.
- Тоқсыммен абай болыңыз.
- Құралды тез тұтанатын сұйықтықтарға және



газдарға жақын жерде пайдаланбаңыз.

- Құралды басқа жерге ауыстырмас бұрын оны желіден ажыратыңыз.



АБАЙ БОЛЫҢЫЗ! Алдымен құралды сөндіру керек, содан соң розеткадан немесе ұзартқыштан ажыратқан абзал.

- Құрал жұмыс істеп тұрғанда ұзартқышты қыспаңыз. Кабельді бақылап отырыңыз.
- Ұзартқышты құралға өз бетіңізбен тікелей қоспаңыз. Ең жақын жердегі ресми қызмет көрсету орталығына жүгініңіз.
- Тоқсым зақымдалған жағдайда қауіптілік тудырмау үшін оны дайындаушы немесе оның агенті, не болмаса ұқсас білікті мамандар алмастыру керек.
- Егер кабель зақымдалған немесе кесіліп кеткен болса, онда айырды тез арада ашадан алып шығыңыз.



НАЗАР АУДАРЫҢЫЗ! ЭЛЕКТРЛІК ТОҚ СОҚҚЫСЫНА ШАЛДЫҒУ ҚАУІПІ БАР!

Өндірістік ортаны бақылап отырыңыз. Электрлік құралдарды жауын астында пайдаланбаңыз. Электрлік құралдарды ылғалды және дымқыл жайларда пайдаланбаңыз. Жұмыс орнын құрғақ ұстаңыз, жарықтандырудың жақсы болуын қамтамасыз етіңіз. Құралды ылғалдан сақтаңыз. Құралды ашық кеңістікте түнде қалдырмаңыз. Құралға суды тиіп кетсе, электрлік тоқ соққысына шалдығу қауіпі артады.

- Үнемі және әр қолданыс алдында құрал кабелінің жарамдылығы мен тозу белгісінің болуын тексеріп отырыңыз. Кабелі зақымданған құралды пайдаланбаңыз; ресми қызмет көрсету орталығына жүгініңіз.
- Ғимараттардан тыс жұмыс барысында сәйкес маркалы арнайы ұзартқыштарды ғана пайдаланыңыз. Кабельдің құралдың астына түсуіне жол бермеңіз, оны ылғалдан, жылудың әсерінен сақтаңыз, жақтамайлық заттармен және тез тұтанатын сұйықтықтармен байланысуына жол бермеңіз.
- Құралдың өздігінен қосылуынан сақтаныңыз. Құралды желіге қосар алдында ажыратқыштың «off» (сөнд.) қалпында екендігіне көз жеткізіңіз.
- Құралды іске қосу алдында ондағы барлық кілттер мен орнату бөлшектерін алып тастаңыз.
- Жарамсыз ажыратқышы бар құралды пайдаланбаңыз. Ажыратқышы жарамсыз құрал қауіпті және жөндеуді талап етеді.



НАЗАР АУДАРЫҢЫЗ! Аспапты пайдаланған кезде құрамында ісік ауруын тудыратын химиялық заттар бар шаң қалыптасады.

Осындай химиялық заттарға мыналар жатады: қорғасынды әктеуіштер құрамындағы қорғасын, кірпіш пен цементтің құрамына кіретін кварц, химиялық реагенттермен өңделген араланушы материалдар құрамындағы күшән және хром, басқа да зиянды заттар. Аталған химиялық заттардың әсер ету қаупі олармен жұмыс жасау жиілігіне байланысты. **Олардың зиянды әсерін төмендету үшін жақсы желдетілетін жерде жұмыс істеңіз және қолдану үшін бекітілген ЖҚҚ, мысалы, микроскопиялық бөлшектерді сүзуге арналған шаңға қарсы респираторларды пайдаланыңыз.**

- Құралдың астына бөгде заттар түскен жағдайда құралдың ақаусыз екендігін тексеріңіз және қажетті жөндеу жұмыстарын жүзеге асырыңыз.
- Шамадан тыс діріл пайда болса жедел арада қозғалтқышты сөндіріңіз және себебін анықтаңыз. Діріл ақаудың белгісі болып табылады.
- Жұмыс орнынан кетпес бұрын, құралды жөндеу, тексеру немесе тазарту алдында оны сөндіріңіз және толығымен тоқтағанша күте тұрыңыз.
- Құралдың ішкі бөлшектерін алып тастауға немесе өзгертуге тыйым салынады.

Қауіпсіздік техникасы бойынша ерекше ережелер

- Аэрозоль сияқты заттарды жылытқыш жұмыс істеп тұрған жерде қолданбаңыз. Қолдану кезінде шашыратқыштан шығатын газ өртке немесе жарылысқа соқтыруы мүмкін.
- Жылытқыштың ауа кіретін және шығатын саңылауларын жауып қоймаңыз. Өрт тудыруы мүмкін.
- Құрылғыға жаңбыр немесе қардың тиюіне жол бермеңіз, жоғары ылғалдылықта құрылғыны қолданбаңыз. Техникалық қызмет көрсету кезінде немесе тексеру кезінде құрылғыны электр қуатынан ажыратыңыз.
- Құрылғыны қосу алдында кернеу мен жиіліктің жасап шығарған зауыт көрсеткен параметрлерге сәйкес келетініне көз жеткізіңіз.
- Бензин сияқты басқа да ұшпа жанармайды қандай жағдай болса да құрылғыны қуаттау үшін қолдануға болмайды.
- Құрылғыны қуаттау үшін тек қана дизель жанармайын немесе жеңіл дистиллятты жанармай қолданыңыз.
- Түтін шығып жатқанын немесе ерекше иісті сезген болсаңыз, құрылғыны бірден тоқ көзінен ажыратыңыз.

ҚОРАПСЫЗДАНДЫРУ

Қаптан алу кезінде барлық бөлшектердің түгел екендігіне көз жеткізіңіз. Соңғы беттегі жинақтау сызбасын қараңыз. Кейбір бөлшектер бомаған жағдайда немесе сай келмесе IVT қолдау орталығына жүгінізіз.

ҚОЛДАНУДЫ БАСТАУ

Қуаттандыру кернеуінің мәні құралдың құжаттық мәліметтерінде көрсетілген төлқұжаттық деректерге сай болу керек.

ТӨМЕНГІ РАМА (6) МЕН ДӨҢГЕЛЕКТІ (10) ЖИНАҚТАУ [F1]

- Дөңгелектің белағашын төменгі рамаға (6) қондырыңыз.
- Дөңгелекті (10) дөңгелектің белағашына орнатып, оны фиксатормен бекітіп, сонан соң сыртынан шайба мен сомынның көмегімен қатырып қойыңыз.
- Төменгі раманы (6) тұтқыштың (3) көмегімен, ал жанармай багіін (5) сәйкес келетін бұрандалардың көмегімен қатырыңыз.

ПАЙДАЛАНУ ЖӨНІНДЕГІ НҰСҚАУЛЫҚ [F2]

- Жанармай багіінде (5) жанармайдың жеткілікті екеніне көз жеткізіңіз.
- Қуат білтесін розеткаға салыңыз.
- Қосу/сөнд. (7) айырып-қосқышын I жағдайына келтіріңіз.
- Іске қосу (8) басқышын басыңыз.
- Құрылғыны тоқтату үшін қосу/сөнд. (7) айырып-қосқышын 0 жағдайына келтіріп, қуат білтесін розеткадан шығарыңыз.



НАЗАР АУДАРЫҢЫЗ! Егер құрылғыны қолданатын ойыңыз жоқ болса, қосу/сөнд. (7) Ауыстырып-қосқышында қимыл-қозғалыс жасамаңыз.

ҚЫЗМЕТ КӨРСЕТУ ЖӘНЕ САҚТАУ



АБАЙ БОЛЫҢЫЗ! Құралмен жұмысты бастау алдында желілік ашаны алып тасатыңыз.

- Құралды және желдеткіш саңылауларын (егер болса) тазалықта ұстаңыз. Үнемі тазарту және қызмет көрсету құралдың жоғары тиімділігін және ұзақ уақыт қолданылуын келідейді.
- Өндіріс пен сынаудың мінсіз шарттарына қарамастан, істен шыққан жағдайда, жөндеу жұмыстары IVT ресми орталықтарында жүргізілуі керек.
- Барлық сақиналар, болттар және бұрамалар мұқият бұралуы керек.
- Ақауланған немесе тозған бөлшектерді алмастырыңыз.
- Тек түпнұсқалық қосалқы бөлшектерді ғана пайдаланыңыз. Басқа тараптық өндіруші дайындаған бөлшектер нақты сай болмайды және жарақаттану қаупін жоғарылатады.
- Құралды құрғақ өрі балалардың қолы жетпейтін жерде, тез тұтанатын материалдардан қауіпсіз қашықтықта сақтаңыз.
- Құралға су тигізбеңіз!

Жанармай сүзгісі

- Сүзгі ластанған кезде оны жаңасына алмастырыңыз.
- Жылытықштың жанындағы бөлігін бұрап шығарыңыз.
 - Жанармай сымын жанармай сүзгісінен ажыратыңыз, жанармай сүзгісінен сыртқа шығаратын келте құбырды ажыратыңыз, сонан соң жанармай сымынан түссіз бөлшекті жаңа жанармай сүзгісінің түссіз жалғауымен жалғаңыз.
 - Жанармай багінің түссіз жанармай сымын ойыққа орнатыңыз, сүзгіні жалғағышқа басыңыз, жанармай сымын сүзгінің жоғарғы жалғауына жалғаңыз.
 - Жылытықштың жанындағы бөлігін айналдыра бұраңыз.

Жанармай багі

- Егер жанармай багіінде су немесе басқа да ластағыштар болса, оның ішкі бөлігін тазартыңыз және келтіріңіз.
- Құрылғыны стендке орнатыңыз, ыдысты босатылатын жанармай багінің астына қойыңыз.
 - Су төгетін бұранда қақпақтарын бұрап алыңыз және сыйымдылықты және суды төгіңіз.

ҚОРШАҒАН ОРТАНЫ ҚОРҒАУ



Қалдықты болдырмау мақсатында шикізатты қайта қолдану!

Құралды, қосымша жабдықтарды және қаптаманы экологиялық таза жолмен қайта өңдеуге жіберу керек.

Пластикалық бөлшектер классификациялық қайта өңдеуге жіберіледі.

Осы нұсқаулықтар хлор пайдаланбай дайындалған екінші өңделім қағазына басылған.

 **ҚР аумағында сапа бойынша наразылықтарды қабылдайтын ұйым:** «Қостанай DWT/ДВТ» ЖШС | Қостанай қ. Целинная көш., 4 - Қазақстан Республикасы | тел (7142) 28 07 00, -01 | **Организация, принимающая претензии на территории РК:** ТОО «Қостанай DWT/ДВТ» | г. Костанай, ул. Целинная, 4 - Республика Казахстан | тел (7142) 28 07 00, -01



НАЗАР АУДАРЫҢЫЗ! БҰЙЫМҒА ӨЗ БЕТІҢІЗБЕН ЖӨНДЕУ ЖҮРГІЗІП, ОНЫҢ ІЗДЕРІН ЖАСЫРУҒА ТЫРЫСУҒА МҮЛДЕМ БОЛМАЙДЫ! Тек қана авторлық құқығы бар қызмет көрсету орталығының жөндеу жүргізуге және қамтылған техникалық қызмет көрсетуге құқығы бар. Бұйымның ішкі құрылымына өзгерістер енгізуге тыйым салынады! МҮНДАЙ ӘРЕКЕТТЕР КЕПІЛДІК МІНДЕТТЕМЕЛЕРДЕН БАС ТARTУҒА НЕГІЗ БОЛЫП ҚАНА ҚОЙМАЙ, СОНЫМЕН ҚАТАР ҚАУІПТІ ЖАРАҚАТ АЛУҒА ЖӘНЕ ЗИЯН КЕЛТІРУГЕ СЕБЕПШІ БОЛУЫ МҮМКІН.

SPECIFICHE TECNICHE

Modello	DFH-20M	DFH-30M
Voltaggio ~ Frequenza [V ~ Hz]	230 ~ 50	230 ~ 50
Capacità del serbatoio del carburante [L]	25	25
Consumo del carburante [g/kWh]	1.85	2.92
Carburante utilizzato	Diesel	Diesel
Produttività [m³/h]	590	750
Ingresso elettrico [W]	175	175
Pressione [bar]	0.62	0.95
Durata massima di utilizzo [h]	24	24
Potenza termica [kcal/h]	17200	25800
Peso [Kg]	19	19.5

COMPONENTI

1. Uscita aria calda
2. Coperchio superiore
3. Maniglia
4. Presa d'aria in ingresso
5. Serbatoio del carburante
6. Telaio inferiore
7. Interruttore di accensione/spengimento
8. Pulsante di avvio
9. Pannello di controllo
10. Ruota
11. Tappo del serbatoio del carburante
12. Copertura inferiore

CONTENUTO DELLA CONFEZIONE

Manuale d'istruzioni (1 pz), ruote (2 pz), struttura inferiore (1 pz), viti, ranelle and dadi (1 set), asse delle ruote (1 pz), chiavistello (2 pz).

UTILIZZO

Questa macchina è destinata per il riscaldamento di spazi esterni. L'uso interno è consentito solo per il riscaldamento temporaneo di edifici adeguatamente ventilati o di strutture in costruzione.

NORME DI SICUREZZA PER L'USO

Regole generali di sicurezza

Le seguenti istruzioni di sicurezza servono per il corretto utilizzo dello strumento e per la tutela della propria sicurezza, pertanto si prega di leggere molto

attentamente.

Quando si passa questo strumento ad una terza persona, anche queste istruzioni devono essere consegnate.

Conservare questo manuale di istruzioni e tutta la documentazione in dotazione con lo strumento per farvi riferimento in futuro, in caso di bisogno.

Integrare le seguenti norme di sicurezza con le indicazioni riportate sul prodotto.

Prendere confidenza con tutti i pulsanti e i controlli e assicurarsi di conoscere il corretto utilizzo dello strumento prima di iniziare a utilizzarlo, ma soprattutto assicurarsi di sapere come interromperne l'uso in caso di emergenza.

Seguire queste semplici istruzioni contribuirà inoltre a mantenere lo strumento in buone condizioni di lavoro.

- Lo strumento deve essere montato correttamente prima dell'uso.

- Usare lo strumento solamente per gli scopi per cui è stato progettato.

- In aggiunta al prodotto sono state progettate anche delle etichette di sicurezza che devono essere prese in considerazione assieme con le indicazioni in merito all'equipaggiamento di sicurezza che deve essere adottato. La prevenzione di incidenti dipende dalla consapevolezza, dal buon senso e dalla formazione adeguata di tutti i soggetti coinvolti nell'utilizzo, nel trasporto, nella manutenzione e stoccaggio dello strumento.

- Non lasciare mai lo strumento incustodito.

- Non permettere ai bambini di utilizzare lo strumento. I bambini devono essere tenuti sempre sotto controllo per impedire che giochino con lo strumento.

- Tenere i bambini e gli animali domestici lontano.

I terzi devono essere mantenuti a un'opportuna distanza di sicurezza quando lo strumento è in uso. Interromperne l'utilizzo se vi sono nei paraggi altre



persone, specialmente bambini o animali domestici.

- L'utente è responsabile per i terzi, mentre lavora con lo strumento.
- Le persone che non conoscono le istruzioni per l'uso, i bambini, i minori che non hanno ancora raggiunto l'età minima per l'utilizzo di questo strumento e le persone sotto l'influenza di alcool, droghe o farmaci non sono autorizzati ad utilizzare lo strumento. Alcune normative locali possono stabilire l'età minima dell'utilizzatore.



ATTENZIONE! Il consumo di alcool, farmaci e droghe, oltre a stati di malattia, febbre e stanchezza possono influenzare la capacità di reagire. Non usare lo strumento in una o più di queste condizioni.

- Assicurarsi che tutti i dispositivi di protezione (se presenti) siano montati correttamente e che siano in buone condizioni.
- Non usare mai lo strumento con i dispositivi di sicurezza o eventuali protezioni (se presenti) difettosi o senza dispositivi di sicurezza correttamente montati.
- Ispezionare bene lo strumento per cercare parti eventualmente allentate (per esempio: dadi, bulloni, viti, etc) e eventuali danni. Controllare a intervalli frequenti, che viti e bulloni siano adeguatamente serrati e che le attrezzature siano in buone condizioni di lavoro. Ripararle o sostituirle, se necessario, prima di utilizzare lo strumento. Gravi lesioni all'operatore e ai presenti possono verificarsi se vi è un danno allo strumento.
- Durante il funzionamento dello strumento, vestirsi adeguatamente. Non indossare abiti larghi o gioielli che potrebbero impigliarsi nello strumento. Indossare indumenti da lavoro adatti. Si raccomanda che le gambe e i piedi siano ben coperti, al riparo da eventuali schegge durante il lavoro. Non utilizzare lo strumento se si è a piedi nudi o con sandali aperti. I capelli lunghi devono essere raccolti dietro la nuca.
- Mantenere tutte le impugnature e i manici asciutti, puliti e privi di olio o grasso.
- Usare dispositivi di protezione. Usare occhiali di protezione e guanti di sicurezza. Indossare anche una mascherina antipolvere durante le operazioni polverulente e se sono presenti gas di scarico. Quando è necessario, indossare anche scarpe robuste e antiscivolo, casco e tappi per le orecchie. Se il livello di rumore supera 85 dB (A), è obbligatoria una protezione acustica.



ATTENZIONE! Utilizzare dispositivi di protezione personale! I dispositivi di sicurezza e le attrezzature di protezione personale proteggono la propria salute e la salute degli altri e garantiscono un funzionamento senza problemi dello strumento.

- Non iniziare ad utilizzare lo strumento se questo è capovolto o non è nella corretta posizione di lavoro.
- Accertarsi di avere una corretta posizione mentre si opera con lo strumento. Mantenere una posizione salda e un buon equilibrio in ogni momento.
- Tenere pulita l'area di lavoro. Prima dell'uso dello strumento, tutti gli eventuali ostacoli devono essere rimossi dalla zona di lavoro; prestare attenzione anche a eventuali corpi estranei durante il lavoro.
- Non forzare lo strumento.
- Lavorare solo alla luce del giorno o comunque in condizioni di sufficiente illuminazione artificiale. Non utilizzare mai lo strumento senza una buona visibilità.
- Fare attenzione a non fare cadere lo strumento o ad urtarlo contro ostacoli.

ATTENZIONE! Mantenere sempre un'attenzione costante. Prestare attenzione a quello che si sta facendo. La distrazione può causare la perdita di controllo. Utilizzare il buon senso.

Regole di sicurezza per motori a diesel



ATTENZIONE! L'uso della benzina è vietato. La benzina è volatile, può causare un'esplosione o un incendio incontrollato.

- Conservare il carburante in contenitori progettati appositamente per questo scopo. Serrare bene il tappo del serbatoio del carburante e il tappo della tanica del carburante.
- Fare rifornimento solo all'aperto e non fumare durante il rifornimento.
- Aggiungere il carburante prima di avviare il motore.
- Non rimuovere il tappo del serbatoio, né fare benzina mentre il motore è in funzione o quando il motore è ancora caldo.
- Riporre tutti i contenitori del carburante in un luogo sicuro.
- Non far funzionare il motore al chiuso o in uno spazio limitato: ci potrebbero essere ristagni di pericolose esalazioni di monossido di carbonio e fumi di scarico molto dannosi.



ATTENZIONE! I fumi di scarico contengono monossido di carbonio, un gas incolore e inodore. Respirare tale gas di scarico può causare perdita di coscienza e può condurre alla morte. Per mantenere il gas di scarico ad un livello di sicurezza, assicurare una ventilazione adeguata.

- Non riporre mai l'apparecchio con benzina nel serbatoio all'interno di un edificio, dove i vapori potrebbero raggiungere una fiamma libera o scintille.
- Per ridurre il rischio di incendio, mantenere l'area di stoccaggio motore, la marmitta, il vano batteria e il carburante privi di materiale vegetativo e grasso in eccesso.
- Il sistema di scarico si scalda abbastanza da riuscire ad infiammare alcuni materiali. Tenere il dispositivo lontano da materiali infiammabili.
- Rimuovere eventuali chiavi di regolazione prima di accendere la macchina.



ATTENZIONE! Durante l'uso di alcuni strumenti, potrebbe accadere che si liberi una polvere contenenti prodotti chimici noti che potrebbero causare il cancro.

Alcune di queste sostanze chimiche sono: vernici a base di piombo, silice cristallina di mattoni e cemento e altri prodotti per muratura, arsenico e cromo derivanti da legname trattato chimicamente e altri prodotti pericolosi. Se tali polveri sono presenti, il rischio varia in base alla lunghezza dell'esposizione e al tipo di lavoro.

Per ridurre l'esposizione a tali sostanze chimiche, ogni volta che si compiono operazioni polverulente, lavorare in una zona ben ventilata con dispositivi di sicurezza approvati, come le maschere anti-polvere, che sono state appositamente progettate per filtrare anche le particelle microscopiche.

- Se con lo strumento si colpisce un corpo estraneo, esaminare il dispositivo per individuare eventuali danni e procedere con tutte le riparazioni necessarie prima di riavviare e continuare a lavorare.
- Se lo strumento inizia a vibrare in modo anomalo, spegnere il motore e cercare di individuare immediatamente la causa. Vibrazioni anomale sono dovute generalmente a malfunzionamenti.
- Spegner sempre la macchina e attendere che essa si sia completamente arrestata prima di allontanarsi dalla macchina, prima di effettuare manutenzione, prima di cambiare gli accessori, prima di procedere con operazioni di controllo, pulizia, risoluzione problemi e

prima di effettuare qualsiasi intervento sulla macchina.

- È proibito modificare o rimuovere qualsiasi parte interna del dispositivo.

Regole di sicurezza elettriche

ATTENZIONE! Quando si usano utensili elettrici, si devono osservare le seguenti istruzioni di sicurezza per evitare il rischio di scosse elettriche, lesioni personali e incendio. Leggere e osservare attentamente tali istruzioni prima di utilizzare lo strumento.

- Per una maggiore sicurezza, si raccomanda di usare un dispositivo di protezione dalla corrente residua (RCD) con una corrente di apertura non superiore ai 30 mA. Controllare sempre tale dispositivo ogni volta che si usa la macchina. Consultare un elettricista affidabile.



ATTENZIONE! L'uso di un RCD o di un salvavita nel cablaggio non dispensa l'utente dal considerare le seguenti istruzioni di sicurezza e seguire indicazioni di lavoro sicure illustrate in questo manuale.

- Il valore di tensione della corrente deve corrispondere a quello descritto sulla targhetta dei dati tecnici. Non usare altri voltaggi. La connessione del dispositivo a qualsiasi altra fonte di energia può causare danni.
- Prima di inserire la spina nella presa della corrente, assicurarsi che il voltaggio sia corretto e corrisponda a quello riportato sulla targhetta dell'apparecchio.
- Evitare il contatto del corpo con eventuali oggetti a terra, come tubi, radiatori, fornelli e frigoriferi. C'è un aumento del rischio di scosse elettriche se il corpo è messo a terra.



ATTENZIONE! Toccare le parti elettrificate può causare morte per scosse elettriche o bruciate.

- Non spostare mai l'apparecchio tirandolo per il cavo.
- Non tirare il cavo elettrico. Tenerlo lontano da fonti di calore, olio, spigoli vivi o parti in movimento.
- Guidare i cavi elettrici sempre in modo sicuro.
- Non utilizzare utensili elettrici vicino a liquidi o a gas infiammabili.
- Scollegare sempre l'apparecchio dalla rete elettrica prima di trasportarlo in altri luoghi.



ATTENZIONE! L'apparecchio deve sempre essere staccato dalla corrente prima di scollegare qualsiasi connettore ad innesto o prolunga.

- Non passare l'apparecchio sopra al cavo elettrico mentre lo strumento è in funzione. Assicurarsi di sapere sempre dove si trova il cavo.
- Non collegare da sé un cavo di alimentazione direttamente al dispositivo. Portarlo presso il punto di assistenza più vicino.
- Per evitare qualsiasi rischio, in caso di danneggiamento, il cavo di alimentazione dovrebbe essere sostituito dal produttore o da un suo agente, o comunque da personale qualificato.
- Staccare immediatamente la spina dalla presa di corrente se il cavo è danneggiato o tagliato.



ATTENZIONE! PERICOLO DI SCOSSA ELETTRICA!

Esaminare sempre l'ambiente di lavoro. Non esporre i dispositivi elettrici alla pioggia. Non utilizzare gli elettrotensili in luoghi umidi o bagnati. Mantenere l'area di lavoro ben illuminata ed asciutta. Evitare che il dispositivo si bagni o venga esposto all'umidità. Non lasciarlo fuori la notte. Se entra acqua in un apparecchio elettrico vi è un aumento del rischio di scosse elettriche.

- Il cavo di alimentazione deve essere controllato periodicamente e, prima di ogni utilizzo, assicurarsi che non sia danneggiato o usurato. Se il cavo non è in buone condizioni, non utilizzare l'apparecchio; portarlo in un centro di assistenza autorizzato.
- Quando lo strumento viene impiegato all'aperto, utilizzare esclusivamente un cavo di prolunga per esterni, marchiato per questo uso specifico. Tenerlo lontano dalla zona di lavoro, da umidità, superfici bagnate o oleose e lontano da fonti di calore e combustibili.
- Evitare qualsiasi avviamento involontario del dispositivo: accertarsi che l'interruttore di accensione sia spento prima di collegare lo strumento alla corrente.
- Rimuovere eventuali chiavi di regolazione prima di accendere lo strumento.
- Non utilizzare lo strumento se l'interruttore di accensione / spegnimento è difettoso o non funziona correttamente. Qualsiasi strumento che non può essere controllato tramite il suo interruttore è pericoloso e deve essere riparato.



ATTENZIONE! Durante l'utilizzo dello strumento, potrebbero essere prodotte alcune polveri contenenti sostanze chimiche che possono causare il cancro, difetti genetici e altri problemi riproduttivi.

Alcune di queste sostanze chimiche sono: vernici a base di piombo, silice cristallina di mattoni e cemento e altri prodotti per muratura, arsenico e cromo derivanti da legname trattato chimicamente e altri prodotti pericolosi. Se tali polveri sono presenti, il rischio varia in base alla lunghezza dell'esposizione e al tipo di lavoro.

Per ridurre l'esposizione a tali sostanze chimiche, ogni volta che si compiono operazioni polverulente, lavorare in una zona ben ventilata con dispositivi di sicurezza approvati, come le maschere anti-polvere, che sono state appositamente progettate per filtrare anche le particelle microscopiche.

- Se con lo strumento si colpisce un corpo estraneo, esaminare il dispositivo per individuare eventuali danni e procedere con tutte le riparazioni necessarie prima di riavviare e continuare a lavorare.
- Se lo strumento inizia a vibrare in modo anomalo, spegnerlo e cercare di individuare immediatamente la causa. Vibrazioni anomale sono dovute generalmente a malfunzionamenti.
- Spegnerlo sempre il dispositivo e aspettare che esso si sia fermato completamente quando lo si lascia incustodito, prima di fare manutenzione, prima di controllarlo e pulirlo.
- È proibito modificare o rimuovere qualsiasi parte interna del dispositivo.

Regole di sicurezza specifiche

- Non utilizzare prodotti in spray nello spazio di funzionamento della macchina. Il gas che esce dall'ugello durante l'uso può provocare incendi o esplosioni.
- Non bloccare l'ingresso e l'uscita della macchina. Si potrebbe provocare un incendio.
- Non esporre l'apparecchio alla pioggia o neve, non utilizzare in ambienti particolarmente umidi. Scollegare il dispositivo dalla rete elettrica prima di eseguire la manutenzione o le prove.
- Prima di avviare la macchina, verificare che la tensione e la frequenza siano in linea con i parametri indicati dalla fabbrica.
- Non utilizzare un combustibile volatile per alimentare la macchina, come la benzina.
- Utilizzare solo gasolio o olio combustibile leggero per alimentare la macchina.
- Se si vede una fuga di fumo o si sentono strani odori, scollegare immediatamente l'unità dall'alimentazione.

ESTRARRE DALL'IMBALLAGGIO

Quando aprite la confezione, assicuratevi che tutti i componenti siano inclusi. Consultate le istruzioni su questo manuale. Per eventuali parti mancanti o rotte, si prega di contattare l'assistenza IVT.

OPERAZIONE INIZIALE

Utilizzare sempre la corretta tensione di alimentazione: la tensione di alimentazione deve coincidere con le specifiche riportate sulla targhetta apposta sul prodotto.

ASSEMBLAGGIO DEL TELAIO INFERIORE (6) E DELLE RUOTE (10) [F1]

- Inserire il perno della ruota nel telaio inferiore (6).
- Inserire la ruota (10) nel perno della ruota, fissare con il fermo e quindi fissare esternamente con rondella e dado.
- Fissare il telaio inferiore (6) con la maniglia (3) e il serbatoio del carburante (5) con le apposite viti.

ISTRUZIONI OPERATIVE [F2]

- Assicurarsi che il serbatoio del carburante (5) abbia abbastanza carburante.
- Collegare il cavo di alimentazione alla presa di corrente.
- Posizionare l'interruttore di accensione/spegnimento (7) in posizione I.
- Premere il pulsante di avvio (8).
- Per fermare la macchina, posizionare l'interruttore di accensione/spegnimento (7) in posizione 0 e scollegare la presa del cavo di alimentazione.



ATTENZIONE! Non accendere l'interruttore di accensione/spegnimento (7) quando non si utilizza la macchina.

MANUTENZIONE STOCCAGGIO



ATTENZIONE! Prima di qualsiasi intervento sul dispositivo stesso, togliere la spina dalla corrente.

- Tenere sempre lo strumento e le fessure di ventilazione (se presenti) pulite. La regolare pulizia e manutenzione dello strumento ne garantiscono

l'efficienza e ne prolungano la vita.

- Se lo strumento non dovesse funzionare, nonostante le rigorose procedure di collaudo, la riparazione deve essere effettuata da un servizio IVT autorizzato.
- Tenere tutti i dadi, bulloni e viti ben serrati, per essere sicuri che lo strumento sia in buone condizioni operative.
- Sostituire tutte le parti usurate o danneggiate per sicurezza.
- Utilizzare esclusivamente ricambi originali. L'uso di parti di ricambio non originali o non autorizzate dal produttore potrebbero causare scarse prestazioni o lesioni personali.
- Conservare lo strumento in un ambiente asciutto, fuori dalla portata dei bambini e lontano da materiali infiammabili.
- Non bagnare mai il dispositivo, né spruzzare acqua su di esso!

Filtro del carburante

Se il filtro del carburante si sporca, sostituirlo con uno nuovo.

- Svitare la parte laterale della macchina.
- Disconnettere il tubo del carburante dal filtro del carburante, rimuovere l'uscita dal filtro del carburante e collegare la parte trasparente della tubo di alimentazione con la connessione trasparente del nuovo filtro.
- Posizionare il tubo del carburante trasparente all'interno della scanalatura e premere il filtro nella presa e collegare il tubo di carburante alla connessione del filtro superiore.
- Fissare la parte laterale del riscaldatore.

Serbatoio del carburante

Se il serbatoio del carburante contiene acqua o altre contaminazioni, pulirlo e asciugare all'interno.

- Posizionare il dispositivo su una panca, mettere un contenitore sotto il serbatoio del carburante.
- Svitare il tappo di scarico e rimuovere lo sporco e l'acqua dal serbatoio.

TUTELA AMBIENTALE



Riciclare le materie prime invece di smaltirle come rifiuti.

Lo strumento, gli accessori e l'imballaggio devono essere ordinati per il riciclaggio ecocompatibile.

I componenti in plastica sono classificati per il riciclaggio categorizzato. Queste istruzioni sono stampate su carta riciclata.



 IT

ATTENZIONE! NON TENTARE DI RIPARARE IL PRODOTTO DA SOLI E NON MANOMETTERLO!
Qualsiasi operazione di riparazione o di manutenzione straordinaria deve essere eseguita esclusivamente da un Centro di Assistenza IVT qualificato ed autorizzato. Non modificare nessuna componente interna del prodotto! **QUESTO COMPORTAMENTO INVALIDERÀ COMPLETAMENTE LA GARANZIA E POTREBBE CAUSARE INFORTUNI E SERI DANNI MATERIALI.**

CARACTÉRISTIQUES TECHNIQUES DE L'APPAREIL

Modèle	DFH-20M	DFH-30M
Tension ~ Fréquence [V ~ Hz]	230 ~ 50	230 ~ 50
Capacité du réservoir [l]	25	25
Consommation du combustible [g/kW h]	1.85	2.92
Combustible consommé	Diesel	Diesel
Rendement [m ³ /h]	590	750
Alimentation électrique [W]	175	175
Pression du gaz [bar]	0.62	0.95
Durée maximale de l'emploi [h]	24	24
Transfert thermique [kCal/h]	17200	25800
Poids [kg]	19	19.5

LISTE DÉTAILLÉE

1. Orifice d'échappement de l'air chaud
2. Couvercle supérieur
3. Manche
4. Prise d'air
5. Réservoir de combustible
6. Bâti inférieur
7. Commutateur bran./débran.
8. Manivelle de régulation de la température
9. Panneau de commande
10. Roue
11. Couvercle du réservoir de combustible
12. Couvercle inférieur

CONTENU DE LA BOÎTE

Guide d'exploitation (1 pièce), roues (2 pièces), bâti inférieur (1 pièce), vis, rondelles et écrou (1 lot), axe de roue (1 pièce), fixateur (2 pièces).

DESTINATION

Le dispositif présent est destiné à chauffer des espaces extérieurs. Son emploi à l'intérieur des locaux est admis seulement pour chauffer temporaire des bâtiments bien aérés ou des structures en construction.

RÈGLES DE SÉCURITÉ LORS DE L'UTILISATION

Règles générales de sécurité

Les règles de sécurité suivantes permettront d'exploiter l'appareil d'une manière adéquate et assurer votre propre sécurité. Veuillez lire attentivement ces informations.

Si vous prêtez cet appareil à une tierce personne,

veuillez lui transmettre ces instructions.

Ce manuel d'utilisation et toute autre documentation joints à cet appareil doivent être conservés en cas de nécessité.

Suivez les recommandations indiquées sur les étiquettes de l'appareil.

Avant d'utiliser l'appareil, lisez attentivement les principes de contrôle de celui-ci et assurez-vous qu'il sera utilisé comme prévu et que vous pourrez le débrancher, le cas échéant.

En outre, le respect de ces règles simples vous permettra de garder l'appareil en bon état.

- Avant de l'utiliser, assurez-vous que l'appareil est correctement assemblé.
- Utilisez l'appareil uniquement pour son usage prévu.

Vous trouverez sur l'appareil des précautions à prendre ou des symboles indiquant les mesures de précaution. Des accidents peuvent être évités grâce au bon sens, à l'attention et la préparation nécessaire de ceux qui effectuent l'exploitation, transport, maintenance, service technique et stockage de l'appareil.

- Ne laissez pas l'appareil sans surveillance.
- Conserver hors de la portée des enfants. Assurez-vous que les enfants ne joueront pas avec.
- L'appareil doit être inaccessible aux enfants et animaux domestiques. Assurez-vous que tout le monde se trouve à une distance de sécurité lorsque l'appareil est branché.
- N'oubliez pas que lorsque l'instrument est en marche, son utilisateur est responsable de la sécurité des autres.
- L'utilisation de cet appareil est interdite aux personnes n'ayant pas lu ces instructions ; les enfants, les personnes qui n'ont pas atteint l'âge de travailler avec ce type d'appareil ; les personnes sous l'emprise



de l'alcool, de drogues ou de médicaments. L'âge des utilisateurs peut être limité par la législation locale.



ATTENTION! La consommation d'alcool, de drogues ou de médicaments, la fièvre ou la fatigue peuvent nuire à votre capacité à réagir. Ne pas utiliser l'appareil dans les états mentionnés ci-dessus.

- Assurez-vous que tous les dispositifs de protection (le cas échéants) sont installés et en bon état.
- Il est interdit d'utiliser l'appareil comportant des défauts ou sans dispositif de protection ou coffres (si prévus).
- Assurez-vous que l'appareil ne comporte pas d'éléments endommagés ou non alignés (par exemple, vis, écrou, boulon, etc.). Vérifiez régulièrement que tous les vis et écrous soient bien serrés – ce qui garantit la sécurité nécessaire du travail avec l'appareil. Si nécessaire, remplacez ces pièces avant de commencer à travailler. Les défauts de l'appareil peuvent causer des blessures graves à l'utilisateur, ainsi qu'aux autres personnes.
- Portez des vêtements appropriés lorsque vous travaillez avec l'appareil. Ne mettez pas de vêtements trop amples ni de bijoux pouvant s'accrocher aux parties mobiles de l'appareil. Portez des vêtements adéquats pour le travail. Les vêtements et les chaussures doivent entièrement recouvrir les jambes pour les protéger contre d'éventuels fragments tombés. Ne travaillez pas les pieds nus ou en sandales ouvertes. Il est conseillé d'attacher les cheveux longs.
- Les manches et les manchons de l'appareil doivent être propres, secs et sans huile.
- Utilisez les moyens nécessaires de sécurité personnelle. Portez des gants et des lunettes de protection. Si vous travaillez avec les matériaux pulvérents ou en cas d'apparition de gaz d'échappement, mettez le respirateur. Si nécessaire, utilisez des chaussures à semelle antidérapante, un casque et des oreillettes. Si le niveau sonore dépasse 85 dB(A), il est indispensable d'utiliser des moyens de protection auditifs.



ATTENTION! Utilisez les moyens de protection individuelle ! Les dispositifs de protection et les moyens de protection individuelle préservent votre santé et celle d'autrui, et assurent l'exploitation de l'appareil sans panne.

- N'embrayez pas l'appareil s'il n'est pas sur la bonne position ou pas encore en état d'être utilisé.
- Choisissez une position stable. Surveillez la position des jambes et l'équilibre lors du travail.
- Assurez-vous que l'emplacement de travail est propre. Le désordre et la saleté peuvent causer des dommages. Enlevez tous les objets inutiles de la zone de travail et veillez à ce qu'ils ne s'y trouvent pas lors de l'exploitation de l'appareil.
- Évitez les surcharges de l'appareil.
- Effectuez les travaux uniquement à la lumière du jour ou avec suffisamment d'éclairage artificiel. Il est interdit d'utiliser l'appareil dans des endroits obscurs.
- Soyez vigilant – évitez la chute et les chocs de l'appareil.

ATTENTION! Restez vigilant. Prenez garde à ce que vous faites. Vous risquez de perdre le contrôle si vous êtes inattentif. Faites preuve de bon sens.

Règles de sécurité pour manipuler le moteur Diesel



ATTENTION! L'emploi de la benzine est interdit. Le combustible est volatil, c'est pourquoi il peut causer explosion ou incendie incontrôlable.

- Stockez l'essence uniquement dans des containers prévus spécialement à cet effet.
- Le ravitaillement en essence doit être effectué uniquement à l'extérieur. Il est interdit de fumer pendant ces travaux.
- Le ravitaillement en essence est effectué avant de démarrer le moteur.
- Il est interdit d'enlever le couvercle du réservoir d'essence ou d'ajouter de l'essence si le moteur est en marche ou n'est pas encore froid.
- Lors du remplacement des réservoirs d'essence et des couvercles des containers, prenez en considération toutes les règles de sécurité.
- N'apportez pas le moteur dans un endroit fermé ; l'oxyde de carbone dangereux peut s'accumuler. Les gaz d'échappement sont très dangereux.



AVERTISSEMENT! Les gaz d'échappement contiennent de l'oxyde de carbone dangereux inodore et sans couleur. L'aspiration de gaz d'échappement peut provoquer la perte de conscience voire la mort. Assurez-vous d'une ventilation nécessaire pour diminuer la concentration des gaz d'échappement autant que possible.

- Il est interdit de conserver l'appareil dans des locaux si le réservoir d'essence contient de l'essence, car les vapeurs d'essence peuvent contacter un feu ouvert ou une étincelle.
- Pour diminuer le risque d'incendie, n'admettez pas la présence du matériel végétal ou des quantités superflues du lubrifiant près du moteur, du silencieux, du compartiment d'accumulateur et dans la zone de stockage du combustible.
- Le système d'échappement chauffe suffisamment pour provoquer l'inflammation de certains matériaux. Stockez l'appareil à l'écart de tout matériel inflammable.
- Retirez les clés de réglage avant de mettre l'appareil en marche.



ATTENTION! L'utilisation de certains outils peut causer la formation de certaines substances chimiques en forme de poussière qui provoquent le cancer.

Voici certaines sources : plomb de peinture en contenant, silice cristalline de brique, de ciment et d'autres matériaux de maçonnerie, arsenic et chrome de bois traité par des produits chimiques. Si de la poussière apparaît lors du travail, le degré de son influence néfaste dépend de la fréquence des travaux effectués.

Afin de diminuer l'influence de ces éléments chimiques sur l'organisme, il est important d'effectuer des travaux avec des matériaux produisant de la poussière dans des espaces bien aérés et avec des moyens de protection nécessaires tels que des respirateurs spéciaux pour le travail en présence de microparticules.

- En cas de choc extérieur à l'appareil, avant de redémarrer et de continuer le travail, vérifiez bien qu'il ne soit pas endommagé et effectuez les réparations nécessaires, le cas échéant.
- Si l'appareil commence à trop vibrer, arrêtez-le immédiatement et trouvez-en la cause. La vibration annonce très souvent une future défaillance.
- Eteignez l'appareil et attendez l'arrêt total.

Vous devez vous en éloigner, avant d'effectuer des réparations, remplacer des accessoires, toute vérification, nettoyage, résolution de problèmes ou manipulation sur l'appareil.

- Il est interdit de remplacer ou changer toute pièce interne de l'appareil.

Règles de sécurité électrique

AVERTISSEMENT! Si vous respectez les règles de sécurité lorsque vous travaillez avec des appareils électriques, vous éviterez tout choc électrique, accident et incendie. Lisez attentivement ces règles avant de commencer à travailler avec l'appareil et respectez-les soigneusement.

- Pour une meilleure sécurité électrique, il est recommandé d'utiliser le disjoncteur à sensibilité différentielle inférieure à 30 mA. Vérifiez le disjoncteur à chaque utilisation. Consulter un électricien digne de confiance.



AVERTISSEMENT! L'utilisation du disjoncteur ou de tout autre dispositif de déclenchement automatique ne dispense pas l'utilisateur de respecter les règles de sécurité et de pratique du travail présentées dans ce manuel d'utilisation.

- La tension du secteur doit correspondre à celle indiquée sur l'étiquette et dans ce manuel d'utilisation. N'utilisez pas d'autres sources d'alimentation.
- Avant de connecter l'appareil à la prise secteur, vérifiez si elle est en bon état et si ses paramètres correspondent à ceux indiqués dans le tableau de l'appareil.
- Lors du fonctionnement de l'appareil, évitez tout contact avec des objets mis à la terre tels que les câbles, radiateurs, cuisinières et réfrigérateurs. Le risque de choc électrique est accru lorsque le corps est mis à la terre.



ATTENTION! Le contact avec des éléments sous tension électrique peut causer un choc électrique, des brûlures voire entraîner la mort.

- Ne débranchez jamais l'appareil en tirant sur le cordon.
- N'abîmez pas le cordon. Conservez le cordon à l'abri de la chaleur, de l'huile, d'objets tranchants et de pièces en mouvement.
- Veillez toujours au bon état du cordon de



raccourcement.

- N'utilisez pas l'appareil électrique près de liquides inflammables et de gaz.
- Débranchez l'appareil du réseau électrique avant de le transporter dans un autre endroit.



ATTENTION! Débranchez l'appareil du réseau électrique avant de déconnecter la cheville de contact ou la rallonge.

- Ne portez pas l'appareil électrique au-dessus de la rallonge. Soyez vigilant et veillez toujours à savoir où se trouve le cordon.
- Ne raccordez pas vous-même la rallonge à l'appareil. Ramenez-le au Centre de service technique agréé le plus proche.
- A des fins de sécurité, le cordon endommagé doit être remplacé uniquement par le fabricant, son représentant ou une personne qualifiée.
- En cas de dommage ou de cordon sectionné, débranchez tout de suite l'appareil du réseau électrique.



AVERTISSEMENT! RISQUE DE CHOC ELECTRIQUE!

Prenez en considération les conditions de travail. Il est interdit d'embrayer l'appareil sous la pluie. Ne pas l'utilisez dans des conditions défavorables (humidité, eau). Le lieu de travail doit être propre et bien éclairée. N'exposez pas l'appareil à l'humidité. Ne pas le laissez dehors pendant la nuit. La pénétration d'eau dans cet appareil électrique augmente le risque de choc électrique.

- Vérifiez régulièrement que le cordon électrique soit en bon état. Avant de commencer à travailler, vérifiez s'il n'est pas endommagé ou ne présente pas de traces d'usure. Si l'état de la rallonge n'est pas satisfaisant, ne branchez pas l'appareil. Ramenez-le au Centre de service après-vente.
- Pour les travaux à l'extérieur, utilisez la rallonge spécialement conçue à cet effet, comme indiqué sur l'étiquette – pour les travaux à l'extérieur. Lors du fonctionnement de l'appareil, le cordon doit se trouver en dehors de la zone de travail, derrière l'utilisateur. Conservez le cordon à l'abri des surfaces chaudes, huileuses, humides ou des matériaux inflammables.
- Pour éviter tout démarrage accidentel : avant de brancher l'appareil, assurez-vous que son interrupteur (le cas échéant) se trouve en position 'arrêt/off'.
- Retirez les clés de réglage avant de mettre l'appareil en marche.

- N'utilisez pas l'appareil si son interrupteur est en panne (il ne peut embrayer ou débrayer). Tout appareil ayant un interrupteur hors service est dangereux et doit être immédiatement réparé.



AVERTISSEMENT! L'utilisation d'appareils électriques peut provoquer l'apparition de poussière cancérigène.

Voici certaines sources: plomb de peinture en contenant, silice cristalline de brique, de ciment et d'autres matériaux de maçonnerie, arsenic et chrome de bois traité par des produits chimiques. Si de la poussière apparaît lors du travail, le degré de son influence néfaste dépend de la fréquence des travaux effectués. **Afin de diminuer l'influence de ces éléments chimiques sur l'organisme, il est important d'effectuer des travaux avec des matériaux produisant de la poussière dans des espaces bien aérés et avec des moyens de protection nécessaires tels que des respirateurs spéciaux pour le travail en présence de microparticules.**

- En cas de choc extérieur à l'appareil, avant de redémarrer et continuer le travail, vérifiez bien qu'il ne soit pas endommagé et effectuez les réparations nécessaires, le cas échéant.
- Si l'appareil commence à trop vibrer, arrêtez-le immédiatement et trouvez-en la cause. La vibration annonce très souvent une future défaillance.
- Eteignez l'appareil et attendez l'arrêt total vous devez vous en éloigner, avant d'effectuer des réparations, remplacer des accessoires, toute vérification, nettoyage, résolution de problèmes ou manipulation sur l'appareil.
- Il est interdit de remplacer ou changer toute pièce interne de l'appareil.

Règles particulières de sécurité

- N'utilisez pas des produits en forme des aérosols dans la zone de fonctionnement du réchauffeur. Le gaz qui sort du pulvérisateur pendant son emploi, peut causer incendie ou explosion.
- Ne couvrez pas l'orifice d'entrée et de sortie du réchauffeur. Cela peut causer l'incendie.
- Protégez le dispositif contre l'action de pluie ou neige, n'utilisez pas le dispositif en conditions de haute humidité. Déconnectez le dispositif de la source de l'alimentation électrique avant de son entretien technique ou inspection.
- Avant de brancher le dispositif, il faut s'assurer que la tension et la fréquence correspondent aux paramètres indiqués par l'usine fabricante.
- En aucun cas, n'utilisez pas le combustible volatil,

comme benzine, pour alimenter le dispositif.

- Pour alimenter le dispositif, n'utilisez que combustible Diesel ou combustible léger distillé.
- En cas de détection de la fumée qui sort ou de l'odeur spécifique, déconnectez immédiatement le dispositif de la source d'alimentation.

DÉBALLAGE

Lors du déballage, vérifiez bien si toutes les pièces et les dispositifs sont inclus. Regardez les dessins techniques présentés dans ce manuel d'utilisation. En cas de dommage ou absence de pièces quelconques, nous vous prions de vous adresser au centre de service après-vente IVT.

COMMENCEMENT DU TRAVAIL

Assurez-vous que la tension correspond aux conditions c'est à dire aux paramètres indiqués dans le tableau des données de la plaque d'identification de l'appareil.

ASSEMBLAGE DU BÂTI INFÉRIEUR (6) ET DE LA ROUE (10) [F1]

- Insérez l'axe de roue dans le bâti inférieur (6).
- Montez la roue (10) à l'axe de roue, fixez-la par son fixateur, et ensuite fixez-la de l'extérieur au moyen de rondelle et écrou.
- Fixez le bâti inférieur (6) au moyen de la manche (3), et le réservoir de combustible (5) au moyen des vis correspondantes.

CONSIGNES D'UTILISATION [F2]

- Assurez-vous que dans le réservoir de combustible (5) il y a assez du combustible.
- Mettez le cordon d'alimentation dans la prise.
- Mettez le commutateur bran./débran. (7) en position I.
- Pressez le bouton de branchement (8).
- Pour arrêter le dispositif, mettez le commutateur bran./débran. (7) en position 0 et retirez le cordon d'alimentation de la prise.



ATTENTION! Si vous n'envisagez pas d'utiliser le dispositif, ne manipulez pas le commutateur bran./Débran. (7).

MAINTENANCE ET STOCKAGE



ATTENTION! Avant de commencer toute manipulation concernant le service technique ou la maintenance, éteignez le moteur et attendez son arrêt total.

- Assurez-vous que l'appareil et les ouvertures de ventilation soient propres. Le nettoyage et le service technique réguliers assureront un rendement important et augmenteront la durée de vie de votre appareil.
- Si un appareil de bonne qualité, rigoureusement testé à l'usine tombe malgré cela en panne, la réparation ne doit être confiée qu'au service clientèle IVT.
- Les vis, écrous et boulons doivent être bien serrés – ceci garantit la sécurité et le bon fonctionnement de l'appareil.
- Pour votre sécurité, remplacez les pièces usées ou endommagées.
- Utilisez uniquement les pièces d'origine du fabricant. Sinon leur assemblage sera difficile ce qui pourra causer des dommages.
- Conservez l'appareil dans un endroit sec et inaccessible aux enfants, loin des matériaux inflammables.
- Stocker de manière sûre tous les containers et réservoirs d'essence. Il est interdit de garder l'appareil dans les locaux si le réservoir d'essence contient de l'essence, car les vapeurs d'essence peuvent contacter un feu ouvert ou une étincelle.

Filter de combustible

En cas d'encrassement du filtre, remplacez-le par le filtre nouveau.

- Dévissez la partie latérale du réchauffeur.
- Déconnectez le conduit de combustible avec le filtre de combustible, déconnectez le raccord d'échappement du filtre de combustible et connectez la pièce transparente du conduit de combustible avec la connexion transparente du nouveau filtre de combustible.
- Montez dans la rainure le conduit de combustible transparent du réservoir de combustible, enfoncez le filtre dans la prise et connectez le conduit de combustible à la connexion supérieure du filtre.
- Vissez la partie latérale du réchauffeur.

Réservoir de combustible

Si dans le réservoir de combustible il y a de l'eau ou d'autres polluants, nettoyez et séchez sa partie intérieure.

- Placez le dispositif sur banc, placez un vaisseau sous le réservoir de combustible à vider.
- Dévissez les bouchons de vidange et retirez la saleté et l'eau du réservoir.



PROTECTION DE L'ENVIRONNEMENT



Le recyclage des matières premières pour une réutilisation est mieux que de les jeter.

L'appareil, les dispositifs et l'emballage sont triés pour être recyclés tout en protégeant la nature.

Les éléments en plastique sont classés pour le recyclage. Ce manuel est imprimé sur du papier recyclé sans utilisation de chlore.

FR



ATTENTION! IL EST INTERDIT DE REPARER L'ARTICLE PAR SES PROPRES MOYENS ET DISSIMULER CE FAIT! Seulement le centre de service autorisé IVT a le droit d'exécuter la réparation et l'entretien élargi. Il est interdit de modifier la construction interne de l'article! CES ACTIONS PEUVENT ANNULER LES OBLIGATIONS DE GARANTIE ET CAUSER LES ENDOMMAGEMENTS ET LES BLESSURES GRAVES.

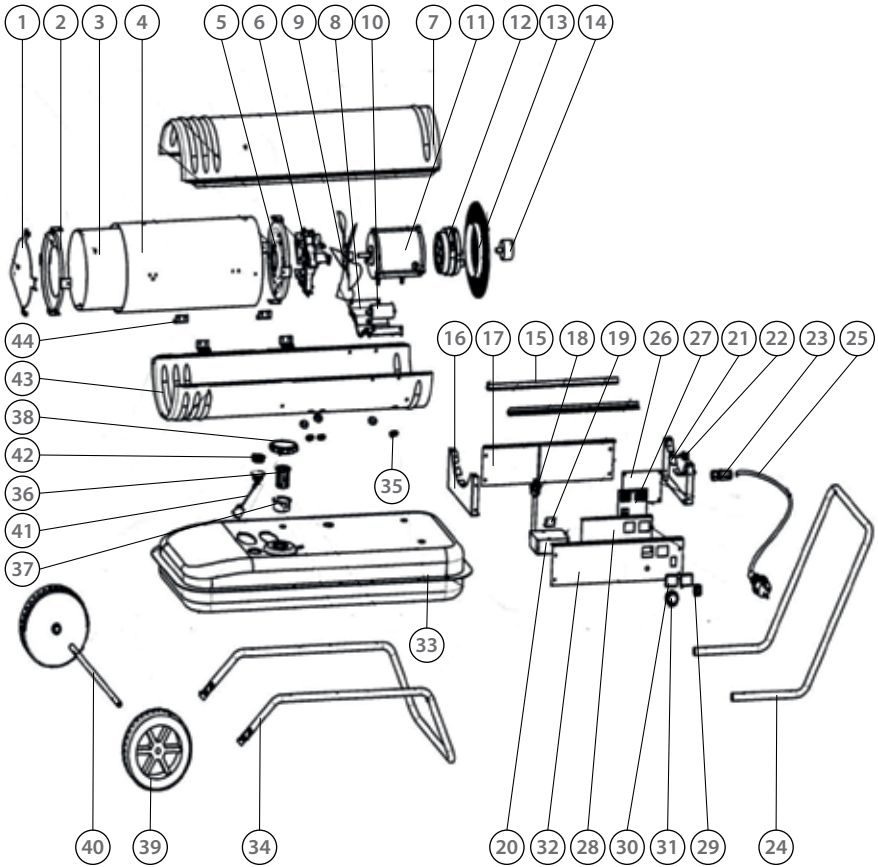



SPARE PARTS LIST

Part	Description	Part	Description
1	Resist fire plate	43	Lower sheel
2	Resist fire ring	44	Hook
3	Buring barrel		
4	Heat insulation barrel		
5	Wind guide plate		
6	Burner head		
7	Upper sheel		
8	Motor bracket		
9	Fan		
10	Capacitor		
11	Motor		
12	Pump sets		
13	Pump cover		
14	Pressure gauge		
15	Seal		
16	Front rack		
17	Left side cover		
18	Fuel input plug		
19	Fitting		
20	Ignitor		
21	Back rack		
22	Bracket		
23	Protective sleeve		
24	Handle		
25	Power cord		
26	Bracket		
27	PCB ass'y		
28	Display ass'y		
29	Switch		
30	Window cap		
31	Knob		
32	Right side cover		
33	Fuel tank		
34	Lower frame		
35	Fuse		
36	Filter		
37	Rack		
38	Fuel cap		
39	Wheel		
40	Wheel axle		
41	Fuel gauge		
42	Sealing		



tools for every use

IVT SWISS SA

Via Cantonale, 2
CH-6917 - Barbengo
Switzerland

tel.: +41 (0) 91 6000 555
+41 (0) 91 6000 556
fax: +41 (0) 91 6000 557
e-mail: info@ivt-ht.com
web: www.ivt-ht.com

КАЗАХСТАН

ТОО "Костанай IVT"

ул. Целинная, д.4
110000 г. Костанай
тел.: +7 (7142) 280 700
+7 (7142) 280 701
+7 (7142) 280 702
e-mail: ivt_dir@mail.ru
web: www.ivt.kz

РОССИЯ

ООО "Спектр Инструмента"

ул. Танкистов, 179 Б
454085 г. Челябинск
тел. - факс: +8 (351) 247 98 65
+8 (351) 247 98 67
+8 (351) 247 97 59
+8 (351) 225 04 67
+8 (351) 225 04 68
e-mail: ivt-s@mail.ru
alfia@ivt-ht.ru
sales@ivt-ht.ru
web: www.ivt-ht.ru

КЫРГЫЗСТАН

ОсОО "ОлАн-Техно"

ул. Медерова, д. 85
720031 г. Бишкек
тел.: +9960312 46 02 91
факс: +996772 57 66 27

