



www.ivt-ht.com | tools for every use



EN Gasoline tiller

8 - 15

RU Бензиновый культиватор

16 - 25

KZ Жанармайлық қопсытқыш

26 - 35



GTIL-6090-RC

**EN****CONGRATULATION!**

Dear customer,

IVT team would like to thank you for your choice and for the confidence you put in our product.

Our aim is always to offer an innovative, high-class-strong and prize-adequate product to the customer.

We wish you'll get much satisfaction from all your do-it-yourself activities, by using this tool.

Your IVT Swiss SA Team

NOTE: Illustrations, figures, photos and contents might vary slightly due to our program of continuous product improvements.

KZ**ҚҰТТЫҚТАЙМЫЗ!**

Құрметті сатып алушы,

IVT компаниясының ұжымы Сізге бізге сенім артқаныңыз үшін және біздің өнімімізді таңдағаныңыз үшін алғыс білдіреді.

Біз Сіздерге инновациялық, жоғарғы классты және жоғары сапалы өнімді тиімді бағамен ұсынуға үнемі ұмтылып келеміз.

Біздің құралдарыңызбен сіз өз жұмысыңыздан рахаттанасыз деп үміттенеміз.

Ізгі ниетпен, IVT Swiss SA ұжымы

ЕСКЕРТУ: Суреттер, сандық мәліметтер және нұсқаудың мазмұны біздің өнімнің үздіксіз жетілуіне байланысты өзгеруі мүмкін.

RU**ПОЗДРАВЛЯЕМ!**

Уважаемый Покупатель,

Коллектив компании IVT благодарит вас за оказанное доверие и выбор в пользу нашей продукции.

Мы стремимся к тому, чтобы у наших покупателей была возможность пользоваться только современными, прочными и высококачественными продуктами.

Надеемся, что с нашими инструментами вы получите истинное удовольствие от работы.

С уважением, коллектив IVT Swiss SA

ПРИМЕЧАНИЕ: Рисунки, количественные данные, фотографии и содержание инструкции могут изменяться в силу постоянного усовершенствования нашей продукции.







GTIL-6090-RC

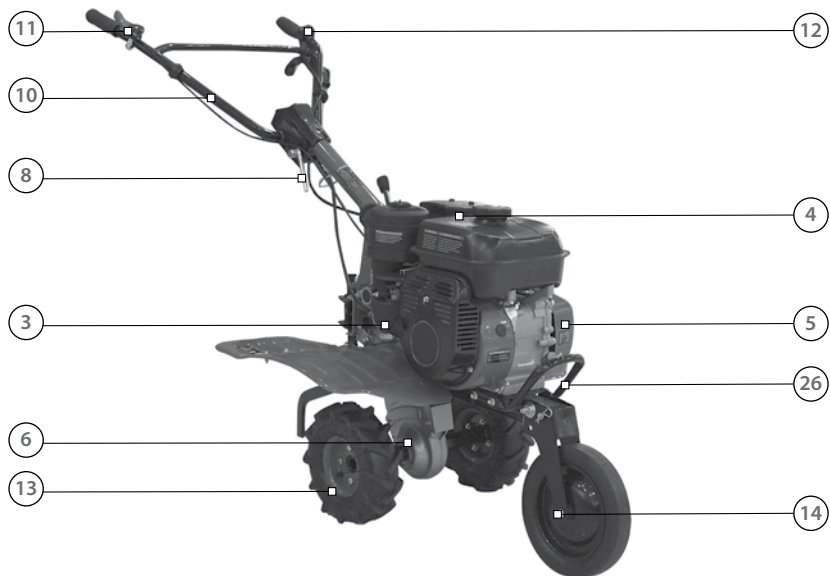



[F1]

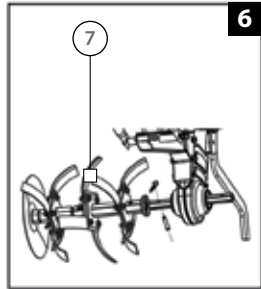
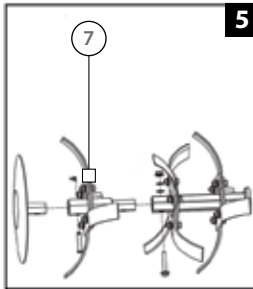
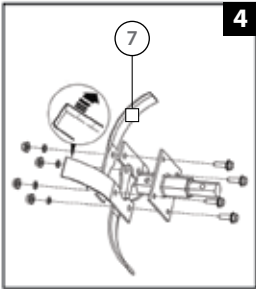
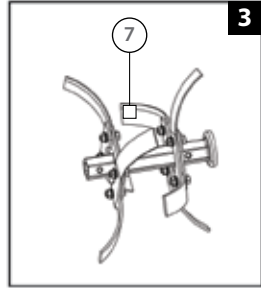
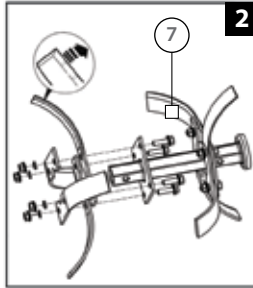
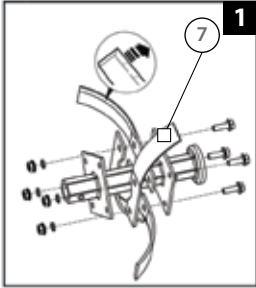

[F2]

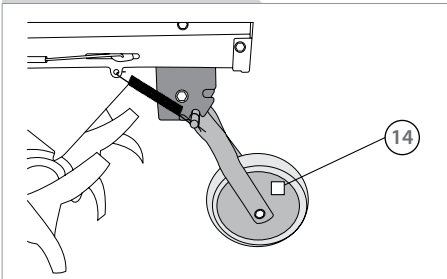

[F3]

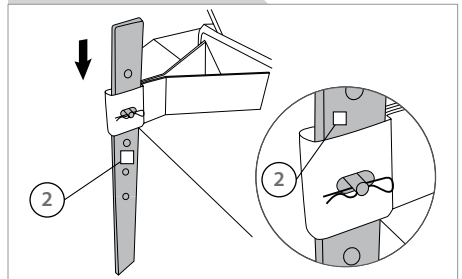

[F4]

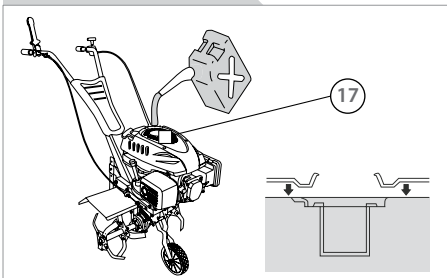

[F5]

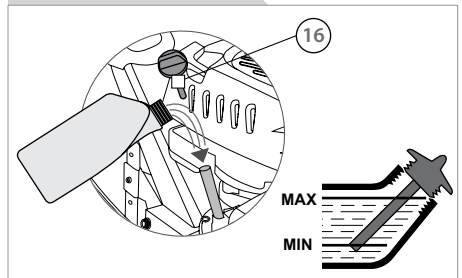



[F6]

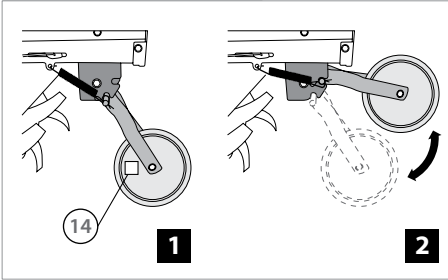

[F7]

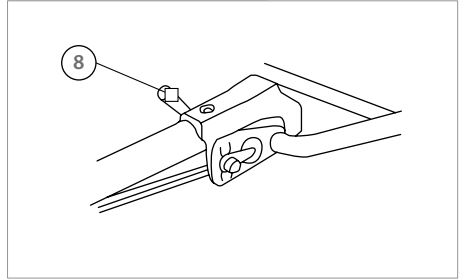

[F8]

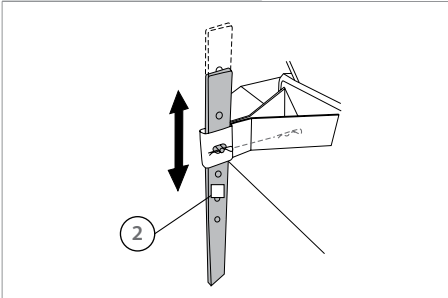

[F11]

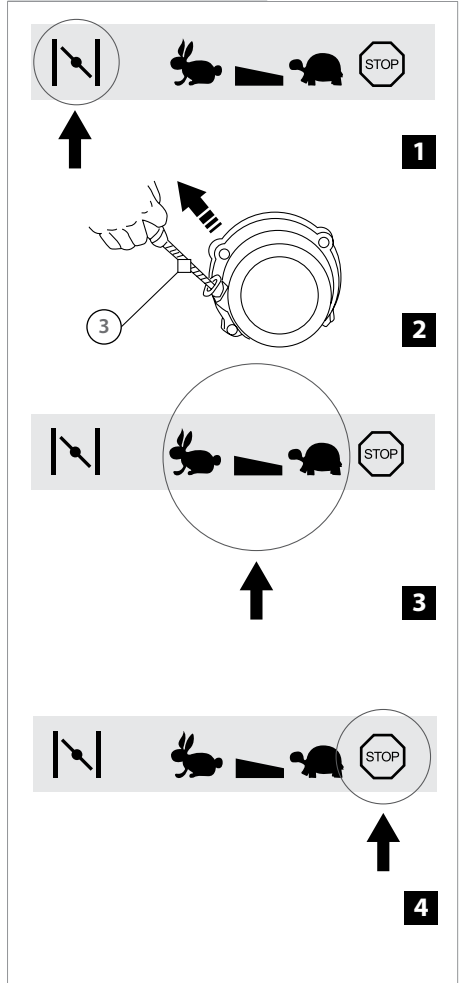

[F9]

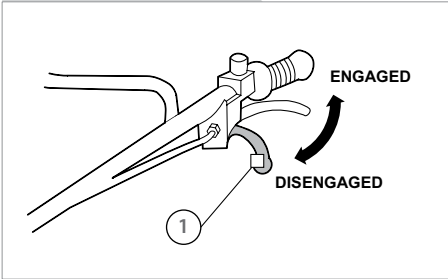

[F10]

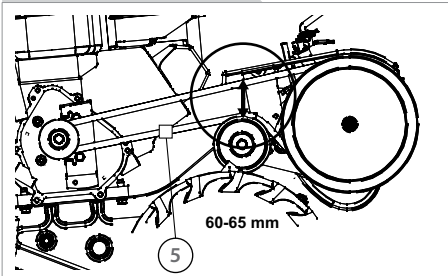



[F12]

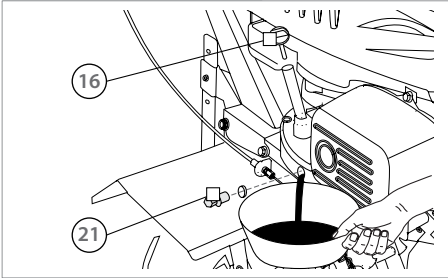

[F13]

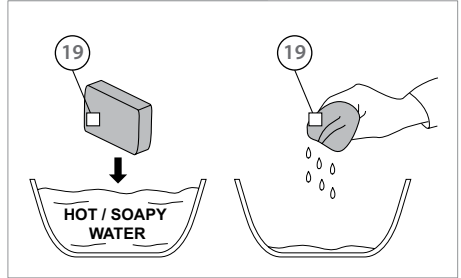

[F14]

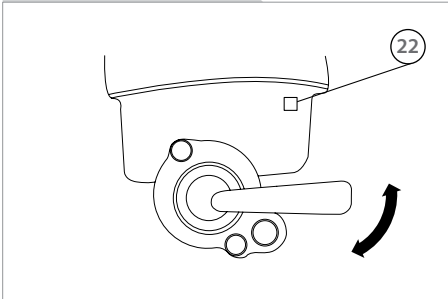

[F15]

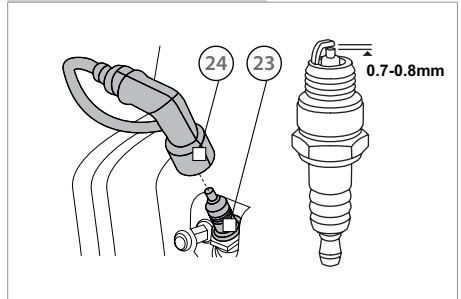

TOOL SPECIFICATIONS

Model	GTIL-6090-RC
Rated power [W]	3650
No-load speed [RPM]	3600
Displacement [cc]	196
Engine power [HP]	6.5
Nr. strokes of the engine	4
Type of engine cooling	air cooling
Starting system	recoil starter
Driving mode	belt
Numbers of gears	-1 / 0 / 2 / 1
Employed fuel	unleaded gasoline 90#
Employed oil	SAE10W-30
Fuel tank capacity [L]	3.6
Oil tank capacity [L]	0.6
Transmission oil capacity [L]	1.5
Fuel consumption [g/kWh]	395
Tilling depth [mm]	150 - 300
Tilling width [mm]	600 - 900
Number of rotary blades	24 + 2 discs
Wheel type	3,5-4 V
Vibration level (at grip) [m/s ²]	13 (K=1.5)
Sound pressure level [dB(A)]	102 (K=3)
Sound power level [dB(A)]	48.2 (K=3)
Weight [Kg]	45

PART LIST

1. Clutch lever
2. Depth regulator
3. Recoil starter
4. Engine
5. Belt
6. Gear box
7. Blades
8. Height adjuster
9. Shift lever
10. Handlebar
11. Throttle lever
12. On/Off switch
13. Wheel
14. Front wheel
15. Choke lever
16. Oil filler cap
17. Fuel tank
18. Fuel tank cap
19. Air filter
20. Fuel valve

21. Oil drain plug
22. Fuel sediment cup
23. Spark plug
24. Spark plug cap
25. Fender
26. Bumper

CONTENT OF THE BOX

Instruction manual (1 pc), blades assembly (1 set), side disc (2 pc), wheel (1 set), tool kit (1 set), oil filling funnel (1 pc).

INTENDED USE

This tool is intended for tilling the superficial layer of the soil. It's particularly used for tilling small plots of land and for horticultural gardening. They replace the work traditionally done manually with spade and hoe.



SAFETY REGULATION FOR THE USE

General safety rules

The following listed safety instructions should serve you for the right use of the tool and for the protection of your own safety, therefore, please read this very carefully.

When passing this tool to a third person, these instructions must be handed too.

Retain this user's manual and all other literature supplied with your tool for any future reference.

Comply with all the safety information and the warnings on the tool.

Be familiar with the controls and the proper use of the tool before attempting to use it and above all, make sure you know how to stop to use it in case of emergency.

Following these simple instructions will also maintain your tool in good working order.

- The tool must be assembled correctly before use.
- Only use the tool for its designed purposes.
- On the tool, there may be also decals and further indications about the safety equipment to use that must be considered. The prevention of accidents is dependent upon the awareness, common sense and proper training of everyone involved in the operation, transport, maintenance and storage of the tool.

• Never leave the tool unattended.

• Never allow children to use the tool. Children should be supervised to ensure that they do not play with the tool.

• Keep children and pets away. All onlookers should be kept at a safe distance away from the tool when it is in use.

• The user is responsible for third parties while working with the tool.

• People who aren't acquainted with the operating instructions, children, juveniles who have not yet reached the minimum age for using this tool and people under the influence of alcohol, drugs or medication are not allowed to use the tool. Local regulations may restrict the age of the operator.

working condition. Repair or replace them, if necessary, before using the tool. Serious injury to the operator and to the bystanders could result if there's any damage to the tool.

- While using the tool, dress properly. Do not wear loose clothing or jewelry that could become caught by the tool. Wear suitable working clothes. It is recommended that legs and feet are covered, to protect them from eventual flying debris. Do not work barefoot or wearing open sandals. Long air should be tidied back.

• Keep handles and grips dry, clean and free from oil and grease.

• Use proper protective equipment. Use safety glasses and safety gloves. Also use a dust mask during pulverulent operations or if exhaust gases are present. When necessary, use also non-slipping boots or shoes, hardhat and earplugs. If the noise level exceeds 85 dB(A), ear protection is obligatory.



WARNING! Use personal protective equipment! Safety devices and personal protective equipment protect your own health and the health of others and ensure a trouble-free operation of the tool.

• Do not start to use the tool if it is in an inverted position or it is not in the right working order.

• Ensure that you have a good stand, while you operate with the tool. Keep proper footing and balance at all times.

• Keep work area clean. Cluttered areas invite injuries. Before use, all foreign bodies must be removed from the working area, also pay attention to foreign objects during operation.

• Do not force the tool.

• Only work in daylight or sufficiently good artificial light. Never operate the tool without good visibility.

• Be careful not to drop the tool or hit it against obstacles.

ATTENTION! Stay alert. Watch what you are doing. Distraction can cause you to lose control. Use common sense.



WARNING! The consumption of alcohol, medication and drugs, plus states of illness, fever and fatigue will affect your ability to react. Do not use this tool in any of these situations.

• Make sure that all the protective devices (if present) are fitted and are in good condition.

• Never operate the tool with defective safety devices or guards (if present), or without safety devices in place.

• Inspect the entire tool to look for loose parts (e.g. nuts, bolts, screws, etc.) and for any damage. Check at frequent intervals if screws and bolts (if present) are properly tight to be sure the equipment is in safe

Gasoline engine safety rules



WARNING! Petrol is highly flammable. Handle fuel with care.



- Store fuel in containers specifically designed for this purpose.
- Refuel outdoors only and do not smoke while doing this operation.
- Add fuel before starting the engine.
- Always allow muffler to cool before filling fuel tank.
- Never remove the cap of the fuel tank or add fuel while the engine is running or when the engine is still hot.
- If petrol is spilled, do not attempt to start the engine, but move the machine away from the area of spillage and avoid creating any source of ignition until petrol fumes have dissipated.
- Clean up spilled fuel before restarting.
- Replace all fuel tanks and container caps securely.
- Do not run the engine indoor or in a confined space: dangerous carbon monoxide fumes can collect. Exhaust fumes are dangerous.

To reduce your exposure to these chemicals, any time you do pulverulent operations, work in a well ventilated area and work with approved safety equipment, such as dust masks that are specially designed to filter out microscopic particles.

- If the machine strikes a foreign body, examine the device for signs of damage and carry out any necessary repairs before restarting and continuing to work.
- If the machine starts to vibrate abnormally, switch off the motor and check for the cause immediately. Vibration is generally a warning of trouble.
- Always turn off the machine and wait until the machine completely stops whenever you leave the machine, before carrying out maintenance, before changing accessories, checking, cleaning, troubleshooting or working on the machine.
- It is forbidden to move or modify any of the internal parts of the machine.



WARNING! Exhaust contains poisonous carbon monoxide, a colourless and odourless gas. Breathing exhaust can cause loss of consciousness and may lead to death. Provide an adequate ventilation to keep exhaust gas level as low as possible.

- Never store the equipment with fuel in the tank inside a building where fumes can reach an open flame or spark.
- To reduce fire hazard, keep the engine, silencer, battery compartment and petrol storage area free of vegetative material and excessive grease.
- The exhaust system gets hot enough to ignite some materials. Keep flammable materials away from the device.
- The muffler becomes very hot during operation and remains hot for a while after stopping the engine. Be careful not to touch the muffler while it is hot. Let the engine cool before storing the machine indoors.
- Remove adjusting keys or wrenches before starting the machine.

Specific safety rules

- Thoroughly inspect the area where the equipment is to be used and remove all objects which can be thrown up by the machine. Do not till above underground water lines, gas lines, electric cables, or pipes. Do not operate the tiller in soil with large rocks and foreign objects which can damage the equipment.
- Never attempt to make any adjustments while the engine is running.
- Keep hands, feet, and clothing away from rotating parts.
- Be extremely cautious when operating in reverse and when pulling the machine towards you. Take extra care to avoid slipping or falling and to keep feet clear of tines.
- Always be sure of your foot on slopes.
- For wheeled rotary machines, work across the slopes, never up and down.
- Exercise extreme caution when changing direction on slopes.
- Do not work on excessively steep slopes.
- Walk, never run with the machine.
- Start the engine carefully according to manufacture instructions and with feet well away from the tool.
- Do not change the engine governor setting or overspeed the engine.
- Never pick up or carry a machine while the engine is running
- Never operate the tiller without good visibility or light.
- Be careful when tilling in hard ground. The tines may catch in the ground and propel the tiller forward. If this occurs, let go off the handlebars and do not attempt to hold back the machine.
- Stop the engine whenever you leave the machine



WARNING! During the use of certain gasoline tools, some dust containing chemicals known to cause cancer, may occur.

Some of these chemicals are: lead from lead based paints, crystalline silica from bricks and cement and other masonry products, arsenic and chromium from chemically treated lumber and other dangerous products. If dust is present, your risk from these exposures varies, depending on how often you do this type of work.



and before refueling.

- Reduce the throttle setting during engine shut down and, if the engine is provided with a shut-off valve, turn the fuel off at the conclusion of working;
- Take all possible precautions when leaving the machine unattended. Disengage all control levers, stop the engine, wait for all moving parts to stop, and make certain guards and shields are in place.
- Always allow muffler to cool before filling fuel tank.
- The engine shall be stopped when carrying out maintenance and cleaning operations, when changing tools and when being transported by means other than its own power.

UNPACKING

When unpacking, check to make sure that all components are included. Refer to the drawings on this manual. If any parts are missing or broken, please call an IVT assistance center.

ASSEMBLY INSTRUCTIONS

Assembling the blades (7) or the wheels (13) [F1]

- Place and align the blades (7) or the wheels (13) to the shaft.
- Line up the hole on the shaft and the hole in the blades (7) or in the wheels (13).
- Fix the blades (7) with locking pins, bolts and nuts.

Assembling the front wheel (14) [F2]

- Fix the wheel support on the base with locking pins, bolts, nuts and washers.

Assembling the handlebar (10)

- Assemble the handlebar (10) to the handlebar arm and fix it with bolts.

Assembling the depth regulator (2) [F3]

- Fix the depth regulator (2) on the base with the locking pin.
- Insert the retaining pin on the locking pin to prevent it from moving out.

PRE-OPERATION CHECK

Fuel recommendation [F4]

1. Check the fuel level gauge.
2. Refill the tank if the fuel level is low. Do not fill above the shoulder of the fuel strainer.
 - We recommend unleaded gasoline because it produces fewer deposits and extends exhaust system life. Never use stale or contaminated gasoline or oil/gasoline mixture.
 - Avoid putting dirt or water in the fuel tank (17).

NOTICE: running the engine (4) with persistent spark knock or pinging can cause engine damage. If “spark knock” or “pinging” persists, go to an authorized IVT dealer.

Engine oil [F5]



WARNING! Engine (4) is shipped from factory without oil. Add engine oil before starting the engine (4).

NOTICE: engine oil is a major factor affecting engine performance and service life. Non-detergent and 2-stroke engine oils will damage the engine (4) and are not recommended.

1. Check the oil level before each use with the tiller on a level surface with the engine (4) stopped.
2. Remove the oil filler cap (16) and wipe the dipstick clean.
3. Check the oil level by inserting the dipstick into the filler neck without screwing it in.
4. If the level is low, fill to the top of the oil filler neck with the recommended oil.

Air filter (19)

Check air filter box for dirt or obstructions of elements.

ADJUSTING INSTRUCTIONS

Adjusting the front wheel (14) [F6]

Pull out the wheel support and turn the front wheel (14) to appropriate position.

For moving:

- Turn the wheel support to position “1”.

For working:

- Turn the wheel support to position “2”.

Adjusting the tiller height [F7]

- To adjust the tiller height, loosen the height adjuster (8), select the needed height and tighten the height adjuster (8).

Adjusting the tilling depth [F8]

- Draws out the retaining pin and the locking pin.
- Adjust the depth regulator (2) to the appropriate position.
- Replace the locking pin and fixed with the retaining pin.

Clutch lever (1) operation [F9]

- The clutch lever (1) engages and disengages the power from the engine (4) to the transmission.
- When the clutch lever (1) is squeezed, the clutch is engaged and power is transmitted. Squeeze the clutch lever (1), the shaft will be rotated.

- When the clutch lever (1) is released, the clutch is disengaged and power is not transmitted. Release the clutch lever (1), the shaft will be stopped.

Gear shifting

- Return the throttle lever (11) to the extreme right.
- Release the clutch lever (1) to disengage the clutch.
- Move the shift lever (9) to the needed gear position.

NOTE: if the shift lever (9) will not engage the needed gear, squeeze the clutch lever (1) and move the tiller slightly to reset the gears.

Belt (5) tensiity [F10]

Squeezed the clutch lever (1) and the tension pulley move upward, then the belt (5) tightening. If the belt (5) tensiity is not in the right range, it needs adjusted.

- Screw off fixed nuts.
- If the belt (5) tensiity is too loose, move it forward.
- If the belt (5) tensiity is too tight, move it backward.
- Fix the fixed nuts and the connection plate nuts when the tensiity is in the right range.

Clutch and throttle cables adjustment

- Measure the free play at the lever tips (clutch cable: 3 - 8 mm; throttle cable: 5 - 10 mm).
- If the free play is incorrect, loosen the lock nuts and turn the adjusting bolts near or far as you need.
- After adjustment, tighten the lock nuts securely. Then start the engine (4) and check for proper levers operation.

Normal operating angle

- Lower the handle slightly so the front of the machine is raised about 6-8°.

To get the maximum advantage from the tiller, try to hold the machine between this angle while you are tilling the ground.

STARTING / STOPPING THE ENGINE (4) [F11]

Before starting the tiller:



WARNING! The machine may be supplied with the spark plug cap unassembled. Before starting, connect it.

- Check all bolts and screws for tightness and make sure they are securely tightened.
- Clean the machine and check the condition of its parts. Make sure the connections are tight and no fuel is leaking after each use.

Starting the engine (4)



CAUTION! Be sure that the clutch is disengaged to prevent sudden uncontrolled movement when the engine (4) starts.

- Put throttle lever (11) to the () position.
- Turn the On/Off switch (12) to the "ON" position (ON).
- Grasp the recoil starter (3) and slowly pull it out, until it pulls slightly harder.
- Pull recoil starter (3) with a rapid full arm stroke until engine (4) runs.
- After engine (4) starts running, move throttle lever (11) to the appropriate position.



: minimum motor revolutions.



: maximum motor revolutions.

ATTENTION! Do not pull the starter rope all the way to the end.

ATTENTION! DO NOT release the starter rope after pulling. Allow it to rewind as soon as possible.

Stopping the engine (4)

ATTENTION! Never stop the engine (4) suddenly when working at high speed.

If in an emergent situation:

- Turn the On/Off switch (12) to the "OFF" position (OFF).

In normal situations:

- Release the clutch lever (1) to disengaged position and let shift lever (9) in neutral position.
- Move the throttle lever (11) to the STOP position.
- Turn the On/Off switch (12) to the "OFF" position (OFF).
- Move the fuel valve (20) to the left (CLOSE).

MAINTENANCE AND STORAGE



CAUTION! Before carrying out any maintenance operation, turn off the engine and wait until it stops completely.

- Always keep the tool and the ventilation slots (if present) cleaned. Regular cleaning and maintenance of the appliance will ensure efficiency and prolong the life of your tool.
- If the tool should fail despite the rigorous



manufacturing and testing procedures, the repair should be carried out by an authorized IVT customer service.

- Keep all nuts, bolts, and screws tight, to be sure the tool is in safe working condition.
- Replace worn or damaged parts for safety.
- Use only original spare parts. Parts not produced by manufacturer may cause poor fit and possible injury.
- Store the tool in a dry room out of reach of kids and away from any flammable material.
- Store all fuel tanks securely. Never store the equipment with fuel in the tank inside a building, where fumes can reach an open flame or sparks.

Engine oil change [F12]

Drain the oil while the engine (4) is warm to assure rapid and complete draining.

1. Remove the oil drain plug (21) and sealing washer, oil filter cap (16) and drain the oil.
2. Reinstall the oil drain plug (21) and sealing washer. Tighten the plug securely.
3. Refill with the recommended oil and check the level.



CAUTION! Used motor oil may cause skin cancer if repeatedly left in contact with the skin for prolonged periods. Although this is unlikely unless you handle used oil on a daily basis, it is still advisable to thoroughly wash your hands with soap and water as soon as possible after handling used oil.

Please dispose of used motor oil in a manner that is compatible with the environment. We suggest you take it in a sealed container to your local service station or recycling center for reclamation. Do not throw it in the trash or pour it on the ground.

Air filter (19) service [F13]

A dirty air filter (19) will restrict air flow to the carburetor. To prevent carburetor malfunction, service the air filter (19) regularly. Service more frequently when operating the tiller in extremely dusty areas.



WARNING! Using gasoline or flammable solvent to clean the filter element can cause a fire or explosion. Use only soapy water or nonflammable solvent.

NOTICE: never run the tiller without the air filter (19). Rapid engine (4) wear will result.

1. Release the air filter cover clips / screws, remove the air filter cover and remove the element.
2. Wash the element in a solution of household detergent and warm water, then rinse thoroughly, or wash in nonflammable or high flash point solvent. Allow the element to dry thoroughly.
3. Soak the element in clean engine oil and squeeze out the excess oil. The engine (4) will smoke during initial start up if too much oil is left in the element.
4. Reinstall the air filter element and the cover.

ITEM		REGULAR SERVICE PERIOD				
		daily	first month or 20 Hrs.	every 3 months or 50 Hrs	every 6 months or 100 Hrs	every year or 300 Hrs
Drive belt tension	Adjust		x		x	
Engine oil	Check level	x				
	Change		x		x	
Air filter element	Check	x				
	Clean			x (1*)		
Transmission gear oil	Check level	x				
Tappet clearance	Clean - Adjust					x
Spark plug	Clean - Adjust				x	
Fuel tank	Clean					x
Clutch cable	Adjust		x		x	
Throttle cable	Adjust					x
Fuel line	Check (replace if necessary)	Every 2 years				

(1*) Service more frequently when used in dusty areas.

Fuel sediment cup (22) cleaning [F14]

The fuel sediment cup (22) prevents dirt or water which may be in the fuel tank (17) from entering the carburetor. If the machine has not been run for a long time, the fuel sediment cup (22) should be cleaned.

1. Turn the fuel valve (20) to the OFF position.
2. Press the button and turn the drain lever to open the fuel sediment cup (22).
3. Drain the fuel.
4. Re-turn the drain lever in the initial position and turn the fuel valve (20) to the ON position.
5. Check for leaks.

Spark plug (23) service [F15]

To ensure proper engine (4) operation, the spark plug (23) must be properly gapped and free of deposits. If the engine (4) has been running, the muffler will be very hot. Be careful not to touch the muffler.

1. Remove the spark plug cap (24).
2. Clean any dirt from around the spark plug (23) base.
3. Use the spanner supplied in the tool kit to remove the spark plug (23).
4. Visually inspect the spark plug (23). Discard it if the insulator is cracked or chipped. Clean the spark plug (23) with a wire brush if it is to be reused.
5. Measure the plug gap with a feeler gauge. Correct as necessary by carefully bending the side electrode. The gap should be: 0.70-0.80 mm (0.028-0.031 inch).
6. Check that the spark plug washer is in good condition, and thread the spark plug (23) in by hand to prevent cross-threading.
7. After the spark plug (23) is seated, tighten with a spark plug spanner to compress the washer. If installing a new spark plug (23), tighten 1/2 turn after the spark plug seats to compress the washer. If reinstalling a used spark plug (23), tighten 1/8-1/4 turn after the spark plug seats to compress the washer.

NOTICE: the spark plug (23) must be securely tightened. An improperly tightened spark plug (23) can become very hot and could damage the engine (4). Never use spark plugs (23) which have an improper heat range. Use only the recommended spark plugs (23) or equivalent.

Transportation

Always turn off the engine before transportation. Keep the tiller level balanced to prevent fuel spillage. Fuel vapor or spilled fuel may ignite.



WARNING! Contact with a hot engine (4) or exhaust system can cause serious burns or fires. Let the engine (4) cool before transporting or storing the tiller.

Take care not to drop or strike the tiller when transporting. Do not place heavy objects on the tiller.

Long-term storage

Before storage the unit for an extended period:

- Be sure the storage area is free of excessive humidity and dust.
- Service according to the table.

1. Drain the carburetor by loosening the drain screw. Drain the fuel into a suitable container.



WARNING! Fuel is extremely flammable and is explosive under certain conditions. Perform this task in a well ventilated area with the engine (4) stopped. Do not smoke or allow flames or sparks in the area during this procedure.

2. Change the engine oil.
3. Remove the spark plug (23), and pour about a tablespoon of clean engine (4) oil into the cylinder.
4. Crank the engine (4) several revolutions to distribute the oil, then reinstall the spark plug (23).
5. Slowly pull the recoil starter (3) until resistance is felt.
6. The piston is coming up on its compression stroke and both the intake and exhaust valves are closed. Storing the engine (4) in this position will help to protect it from internal corrosion.

ENVIRONMENTAL PROTECTION



Recycle raw materials instead of disposing as waste.

Tool, accessories and packaging should be sorted for environment-friendly recycling.

The plastic components are labeled for categorized recycling. These instructions are printed on recycled paper manufactured without chlorine.



TROUBLESHOOTING



CAUTION! Turn off the engine and wait until the machine stops completely before investigating fault.

Conventional trouble	Trouble reason	Remedy
The engine (4) does not start	<ul style="list-style-type: none"> • The machine ran out of fuel. • There is dirt or water in the carburetor tray. • The spark plug (23) is wet, faulty, fouled or improperly positioned. • The fuel tank (17) is clogged. • The carburetor isn't reached by the fuel. 	<ul style="list-style-type: none"> • Add fuel. • Empty the tray removing the nut. • Remove and inspect the spark plug (23); dry and clean any dirt away from around the spark plug (23); reinstall the spark plug (23) or replace if necessary. • Clean it. • Clean the fuel sediment cup (22).
The engine (4) starts, then stops	<ul style="list-style-type: none"> • The fuel cap bleed valve is blocked. • The air filter (19) is dirty. • The machine ran out of fuel. • The spark plug (23) is wet, faulty, fouled or improperly positioned. 	<ul style="list-style-type: none"> • Clean it. • Clean it. • Add fuel. • Remove and inspect the spark plug (23); dry and clean any dirt away from around the spark plug (23); reinstall the spark plug (23) or replace if necessary.
If the engine (4) stops	<ul style="list-style-type: none"> • Engine (4) is overloaded. • The air filter (19) is dirty. • The machine ran out of oil. • The spark plug (23) is wet, faulty, fouled or improperly positioned. • The fuel tank (17) is clogged. • The muffler is clogged. 	<ul style="list-style-type: none"> • Limit the work depth using the handlebar (10). • Clean it. • Add oil. • Remove and inspect the spark plug (23); dry and clean any dirt away from around the spark plug (23); reinstall the spark plug (23) or replace if necessary. • Clean it. • Clean or replace it.
The shaft does not turn or has no torque	<ul style="list-style-type: none"> • Throttle lever (11) is not properly adjusted. • Tilling is too deep. • Shear pin(s) is broken. 	<ul style="list-style-type: none"> • Check throttle lever (11) control setting. • Limit the work depth using the handlebar (10). • Replace shear pin(s).

If the problem cannot be remedied on the basis of the information above, please take the device to an authorized IVT Service Center.



ATTENTION! DO NOT ATTEMPT TO REPAIR THE PRODUCT BY YOURSELF AND DO NOT TAMPER WITH IT! Any operation of repairing or extraordinary maintenance must be carried out only by a qualified and authorized IVT Service Center. Do not try to modify any internal part of the product! **THIS WILL COMPLETELY VOID THE WARRANTY AND IT COULD CAUSE SERIOUS INJURY AND DAMAGE.**

ТЕХНИЧЕСКИЕ ХАРАКТЕРИСТИКИ ИНСТРУМЕНТА

Модель	GTIL-6090-RC
Мощность номинальная [Вт]	3650
Частота вращения на холостом ходу [мин ⁻¹]	3600
Объем двигателя [куб. см]	196
Мощность двигателя [л.с.]	6.5
Число тактов двигателя	4
Тип охлаждения двигателя	воздушное охлаждение
Система запуска	тросик
Режим привода	ремень
Передача	-1 / 0 / 2 / 1
Топливо	бензин неэтилиров. 90#
Используемое масло	SAE10W-30
Емкость топливного бака [л]	3.6
Емкость масляного бака [л]	0.6
Объемная вместимость трансмиссионного масла [л]	1.5
Расход топлива [г/кВт·ч]	395
Глубина вспашки [мм]	150 - 300
Ширина вспашки [мм]	600 - 900
Количество вращающихся ножей	24 + 2 диски
Тип колеса	3,5-4 V
Величина вибрации (на рукояти) [м/с ²]	13 (K=1.5)
Уровень звукового давления [дБ(A)]	102 (K=3)
Сила звука [дБ(A)]	48.2 (K=3)
Вес [кг]	45

КОМПЛЕКТУЮЩИЕ ДЕТАЛИ

1. Рычаг сцепления
2. Регулятор глубины
3. Ручка стартера
4. Двигатель
5. Ремень
6. Коробка передач
7. Ножи
8. Регулятор положения по высоте
9. Рычаг переключения передач
10. Рукоятка управления
11. Рычаг дроссельной заслонки
12. Переключатель «вкл. / выкл.»
13. Колесо
14. Переднее колесо
15. Рычаг дросселирования
16. Крышка пополнителя масла
17. Бак топливный
18. Крышка топливного бака
19. Фильтр воздуха

20. Топливный клапан
21. Пробка для слива масла
22. Отстойник топливный
23. Свеча
24. Крышка свечи
25. Ограждение
26. Упор

СОДЕРЖИМОЕ КОРОБКИ

Руководство по эксплуатации (1 шт.), ножи в сборе (1 комплект), боковой диск (2 шт.), колесо (1 к.), набор инструментов (1 к.), воронка для заправки масла (1 шт.).

ПРЕДПОЛАГАЕМОЕ ИСПОЛЬЗОВАНИЕ

Данный культиватор предназначен для обработки поверхностного слоя почвы. А именно для небольших участков земли и садовых участков. Культиватор упростит работу, обычно выполняемую вручную лопатой и мотыгой.



ТЕХНИКА БЕЗОПАСНОСТИ ПРИ ИСПОЛЬЗОВАНИИ

Общие правила техники безопасности

Следующие инструкции по технике безопасности помогут вам правильно пользоваться инструментом и обеспечить собственную безопасность. Поэтому прочитайте их вдумчиво и внимательно.

В случае передачи инструмента для использования третьему лицу передайте и настоящие инструкции по технике безопасности.

Сохраните данную инструкцию и прочую литературу, входящую в комплект поставки. Обращайтесь к ней в случае возникновения вопросов.

Строго следуйте правилам техники безопасности и предостережениям, указанным на инструменте.

Перед началом работы ознакомьтесь с органами управления инструмента, но, прежде всего, изучите способы его экстренной остановки.

Следуя этим простым инструкциям, и вы будете содержать ваш инструмент в исправном состоянии.

- Перед использованием инструмент необходимо правильно собрать.
- Используйте инструмент строго по назначению.
- Отнеситесь внимательно к предупредительным надписям и указаниям на инструменте и внимательно изучите их. Внимательность, разумный подход к работе и соответствующая подготовка лиц, задействованных в эксплуатации, транспортировке, обслуживании и хранении инструмента, помогут предотвратить несчастные случаи.
- Не оставляйте инструмент без присмотра.
- Не допускайте использования инструмента детьми. Не позволяйте детям играть с инструментом.
- Не допускайте нахождения вблизи инструмента детей и животных. Те, кто желает понаблюдать за работой инструмента, должны находиться на безопасном расстоянии от него.
- При работе с инструментом пользователь несет ответственность за безопасность третьих лиц.
- Лица, не ознакомленные с инструкциями по эксплуатации, дети, несовершеннолетние, не достигшие возраста, позволяющего использовать инструмент, а также лица, находящиеся в состоянии алкогольного или наркотического опьянения, либо под воздействием медицинских препаратов, не допускаются к работе с инструментом. Возраст оператора устанавливается местными нормативными актами.



ОСТОРОЖНО! Алкоголь, некоторые лекарственные препараты и наркотические вещества, а также состояние нездоровья, жар и утомление снижают скорость реакции. Не используйте данный инструмент в вышеперечисленных случаях.

- Убедитесь, что все защитные приспособления (если таковые имеются) установлены и пригодны к эксплуатации.
- Не используйте инструмент без защитных приспособлений (если таковые имеются), либо если они повреждены.
- Осмотрите инструмент на наличие незакрепленных деталей (гаек, болтов, винтов и т.д.) или повреждений. Чтобы обеспечить безопасную работу инструмента, периодически проверяйте, хорошо ли затянуты болты и винты (если таковые имеются). При необходимости перед использованием инструмента произведите их ремонт или замену. В случае использования поврежденного инструмента оператору или посторонним лицам могут быть нанесены серьезные травмы.
- Используйте для работы соответствующую спецодежду. Просторная одежда, украшения могут быть затянуты движущимися частями. Работайте только в подходящей спецодежде. Защитите ноги и ступни от разлетающегося мусора. Не работайте босиком или в открытых сандалиях. Соберите длинные волосы сзади.
- Содержите ручки и рукоятки в чистоте и сухости.
- Используйте соответствующие СИЗ. Используйте защитные очки и перчатки. При работе с порошками или при выбросах выхлопных газов используйте противопылевой респиратор. При необходимости наденьте нескользкую обувь, каску и защитите органы слуха берушами. Если уровень шума превышает 85 дБ(А), обязательно используйте защитные наушники.



ОСТОРОЖНО! Пользуйтесь средствами индивидуальной защиты! Защитные приспособления и СИЗ обеспечивают сохранность вашего здоровья и здоровья окружающих, а также гарантируют бесперебойную работу инструмента.

- Не запускайте инструмент, если он перевернут или находится в нерабочем положении.

- Во время работы примите устойчивое положение. Постоянно сохраняйте равновесие.
- Соблюдайте чистоту на рабочем участке. На загроможденных участках наблюдается высокий уровень травматизма. Перед использованием инструмента уберите с рабочей площадки все посторонние предметы, а также избегайте попадания под инструмент посторонних предметов во время работы.
- Не давите на инструмент с силой во время работы.
- Используйте инструмент только при хорошем дневном или искусственном освещении. Не используйте инструмент в условиях плохой видимости.
- Не роняйте инструмент, не допускайте столкновения инструмента с какими-либо препятствиями.

ОСТОРОЖНО! Будьте внимательны. Не отводите взгляд от обрабатываемого инструментом предмета. Отвлечшись, можно потерять управление. Подходите к работе разумно.

Правила техники безопасности при работе с бензиновым двигателем



ВНИМАНИЕ! Бензин является легковоспламеняющимся веществом. Будьте осторожны с топливом.

- Храните топливо только в специальных канистрах.
- Заправляйте бак только на открытом воздухе, не курите во время заправки.
- Сначала заправьте бак, а затем запускайте двигатель.
- Перед тем, как заправлять бак, дайте глушителю остыть.
- Не снимайте крышку топливного бака и не заливайте топливо при работающем или неостывшем двигателе.
- В случае проливания бензина не запускайте двигатель, отодвиньте инструмент в сторону от пролитого бензина и не допускайте возникновения источника возгорания до тех пор, пока пары бензина не рассеются.
- Протрите пролитое топливо перед тем, как запустить двигатель.
- Плотно закройте топливный бак или канистру.
- Не запускайте инструмент в помещении или в замкнутом пространстве, чтобы предотвратить накопление опасного угарного газа. Выхлопные газы опасны для здоровья.



ВНИМАНИЕ! В выхлопных газах содержится ядовитый угарный газ, который не имеет ни цвета, ни запаха. Вдыхание выхлопных газов может привести к потере сознания и летальному исходу. Для предотвращения скапливания выхлопных газов обеспечьте соответствующую вентиляцию.

- Не храните инструменты с топливом в баке в помещении, где пары могут воспламениться.
- Чтобы сократить риск возникновения пожара, содержите в чистоте место хранения двигателя, глушителя, батарейного отсека и бензохранилище.
- Выхлопная система нагревается достаточно для того, чтобы воспламенить некоторые материалы. Храните инструмент на безопасном расстоянии от легковоспламеняющихся материалов.
- Во время работы глушитель сильно нагревается и остается горячим некоторое время после выключения. Не прикасайтесь к глушителю, чтобы избежать ожога. Перед тем, как заносить инструмент в закрытое помещение, дайте двигателю остыть.
- Перед запуском инструмента извлеките установочные клинья и ключи.



ВНИМАНИЕ! Иногда во время работы инструментов с бензиновым двигателем образуется пыль, содержащая вызывающие рак вещества.

К таким химическим веществам относятся: свинец в составе свинцовых белил, кварц, входящий в состав кирпича и цемента, мышьяк и хром, содержащиеся в пиломатериале, обработанном химическими реагентами, и прочие вредные вещества. Риск воздействия данных химических веществ зависит от частоты проведения связанных с ними работ.

Чтобы сократить их вредное воздействие, работайте в хорошо проветриваемом помещении и используйте соответствующие исправные СИЗ, например, противопылевые респираторы, специально разработанные для отфильтровывания микроскопических частиц.

- При попадании под инструмент постороннего предмета осмотрите его на наличие повреждений и произведите необходимый ремонт.
- При возникновении чрезмерной вибрации отключите инструмент и немедленно выясните причину. Вибрация обычно является признаком повреждения.



- Перед тем, как покинуть рабочее место, произвести ремонт, осмотр или очистку инструмента, отключите его и дождитесь полной остановки движущихся деталей.
- Запрещается снимать или изменять внутренние детали инструмента.

Особые правила по технике безопасности

- Тщательно осмотрите участок, который требуется обработать, уберите посторонние предметы. Не обрабатывайте участок, если под землей проложены водо- или газопровод, электрокабели или трубы. Не используйте культиватор для обработки почвы, содержащей крупные камни и посторонние предметы, которые могут повредить прибор.
- Не производите настроек при работающем двигателе.
- Остерегайтесь движущихся частей. Остерегайтесь борон.
- Будьте особо осторожны при движении культиватора задним ходом или по направлению к вам. Сохраняйте устойчивое положение, держите ноги на безопасном расстоянии от борон.
- Сохраняйте устойчивое положение на склонах.
- При работе с колесными роторными машинами продвигайтесь поперек склона, не перемещайте машину вверх и вниз.
- Будьте особо внимательны при изменении направления движения на склонах.
- Не используйте прибор для обработки почвы на слишком крутых склонах.
- Продвигайтесь медленно.
- Запускайте двигатель согласно инструкциям производителя.
- Не изменяйте настройку регулятора хода двигателя и не превышайте скорость двигателя.
- Не переносите прибор с включенным двигателем.
- Не используйте машину в условиях плохой видимости или при недостаточном освещении.
- Будьте осторожны при обработке твердой почвы. Борона может застрять в земле, протолкнув культиватор вперед. В таком случае отпустите рычаг управления и не пытайтесь удерживать культиватор.
- Заглушите двигатель перед тем, как заправлять бак или оставить прибор без присмотра.
- При отключении двигателя опустите дроссельную заслонку и, при наличии запорного клапана, переключите подачу топлива по окончании работы.
- Примите все возможные меры предосторожности, оставляя прибор без присмотра. Освободите все рычаги управления, заглушите двигатель, подождите до полной остановки всех движущихся частей и убедитесь, что все щитки и ограждения на месте.

- Остудите глушитель перед тем, как заправлять бак.
- Заглушите двигатель перед тем, как производить ремонт, очистку, замену деталей и транспортировку.

ВСКРЫТИЕ УПАКОВКИ

При вскрытии упаковки проверьте наличие всех комплектующих деталей. См. чертежи к данному руководству. При отсутствии или неисправности каких-либо деталей обратитесь в центр обслуживания IVT.

УКАЗАНИЯ ПО СБОРКЕ

Сборка ножей (7) или колес (13) [F1]

- Установить и выровнять ножи (7) или колеса (13) на валу.
- Совместить отверстие вала с отверстиями ножей (7) или колес (13).
- Закрепить ножи (7) с помощью стопорных пальцев, болтов и гаек.

Сборка переднего колеса (14) [F2]

- Зафиксировать опору колеса на основании с помощью стопорных пальцев, болтов, гаек и шайб.

Сборка рукоятки управления (10)

- Установите рукоятку управления (10) на ручку управления и зафиксируйте ее с помощью болтов.

Сборка регулятора глубины (2) [F3]

- Закрепить регулятор глубины (2) на раме штифтом.
- Во избежание выпадения крепежного штифта, зафиксировать последний удерживающим штифтом.

ПРОВЕРКА ПЕРЕД ЭКСПЛУАТАЦИЕЙ

Рекомендации по заправке [F4]

1. Проверьте указатель уровня топлива.
 2. Если уровень топлива низкий, заполните бак. Не заливайте топливо выше топливного фильтра.
- Рекомендуется использовать неэтилированный бензин, поскольку он образует меньше отложений, а также продляет срок службы выхлопной системы. Не используйте несвежий или загрязненный бензин или смесь масла/бензина.
 - Избегайте попадания в топливный бак (17) грязи или воды.

ВНИМАНИЕ: эксплуатация двигателя (4) с постоянным постукиванием или дребезжанием может привести к поломке. Эксплуатировать

двигатель с постоянным постукиванием или дребезжанием запрещено. Если дребезжание не прекращается, обратитесь к официальному дилеру IVT.

Моторное масло [F5]



ВНИМАНИЕ! Двигатель (4) поставляется без заправки масла. Перед запуском двигателя (4) заливка моторного масла обязательна.

ВНИМАНИЕ: моторное масло является важнейшим фактором, влияющим на работу и срок службы двигателя. Не рекомендуется использовать немюющие масла, а также масла для двухтактных двигателей (4), поскольку они повреждают двигатель.

1. Перед каждым использованием машины проверяйте уровень масла на ровной поверхности с выключенным двигателем (4).
2. Снимите крышку маслозаправочного отверстия (16) и протрите масляный щуп.
3. Проверьте уровень масла, вставив щуп в заливную горловину не закручивая.
4. Если уровень масла низкий, заполните бак до горловины.

Воздушный фильтр (19)

Осмотреть коробку воздушного фильтра на предмет наличия грязи и посторонних предметов.

РУКОВОДСТВО ПО РЕГУЛИРОВКЕ

Регулировка переднего колеса (14) [F6]

Вытянуть опору колеса (14) и повернуть переднее колесо в требуемое положение.

Для перевозки:

- Повернуть опору колеса "1".

Для работы:

- Повернуть опору колеса "2".

Регулировка высоты культиватора [F7]

- Для регулировки высоты культиватора ослабьте регулятор положения по высоте (8), выберите нужную высоту и затяните регулятор положения по высоте (8).

Регулировка глубины вспашки [F8]

- Вытянуть удерживающий и крепежный штифты.
- Установить регулятор глубины (2) в требуемое положение.
- Заменить крепежный штифт, зафиксировать удерживающим штифтом.

Управление рычагом сцепления (1) [F9]

- Рычаг сцепления (1) управляет передачей энергии от двигателя (4) на трансмиссию.
- При нажатии на рычаг (1) муфта входит в зацепление и происходит передача движения, начнется вращение вала.
- При отпускании рычага (1) муфта выходит из зацепления, передача прекращается, вращение вала прекратится.

Переключение передач

- Переведите рычаг дроссельной заслонки (11) в крайнее правое положение.
- Отпустите рычаг сцепления (1), чтобы выжать сцепление.
- Переведите рычаг переключения передач (9) в положение нужной передачи.

ПРИМЕЧАНИЕ: если рычаг переключения передач (9) не встанет в положение нужной передачи, сожмите рычаг сцепления (1) и немного передвиньте культиватор, чтобы отключить передачи.

Натяжение ремня (5) [F10]

Удерживая зажатый рычаг сцепления (1), передвиньте вверх натяжной шкив, выполнив тем самым натяжение ремня (5). Если натяжение ремня (5) выполнено неправильно, его необходимо отрегулировать.

- Открутите фиксирующие гайки.
- Если натяжение ремня (5) слишком слабое, передвиньте его вперед.
- Если натяжение ремня (5) слишком сильное, передвиньте его назад.
- После выполнения соответствующего натяжения затяните фиксирующие гайки и гайки соединительной планки.

Регулировка тросиков сцепления и дроссельной заслонки

- Измерьте свободный ход на кончиках рычага (тросик сцепления: 3 - 8 мм; тросик дросселя: 5 - 10 мм).
- Если свободный ход неправильный, ослабьте стопорные гайки и, по необходимости, закрутите или открутите регулировочные болты.
- После регулировки до конца затяните стопорные гайки. Затем запустите двигатель (4) и проверьте правильность работы рычагов.

Нормальный рабочий угол

• Слегка опустите рукоятку так, чтобы передняя часть машины опустилась примерно на 6-8°. Для получения максимального эффекта от работы культиватора, старайтесь удерживать машину в пределах этого угла во время вспашки земли.



ЗАПУСК / ОСТАНОВ ДВИГАТЕЛЯ (4) [F11]

Перед запуском мотокультиватора:



ВНИМАНИЕ! Возможна поставка машины с отсоединенным колпачком свечи зажигания. Перед запуском ее следует присоединить.

- Проверить плотность затяжки всех болтовых и винтовых соединений, при необходимости затянуть.
- Очистить машину, проверить состояние узлов, плотность соединений и отсутствие утечек топлива после каждого использования.

Запуск двигателя (4)



ВНИМАНИЕ! Во избежание неожиданного начала движения, перед запуском двигателя (4) обязательно убедиться в том, что муфта не входит в зацепление.

1. Перевести дроссельную заслонку (11) в положение (↙↘).
2. Переведите переключатель «вкл. / выкл.» (12) в положение ON (ВКЛ.).
3. Взять рукоятку стартера (3) и медленно потянуть его до тех пор, пока не появится небольшое сопротивление.
4. Быстро вытянуть рукоятку стартера (3) на всю длину, добиваясь запуска двигателя (4).
5. После запуска двигателя (4), перевести дроссельную заслонку (11) в соответствующее положение.

ВНИМАНИЕ! Не следует вытягивать тросик до упора.

ВНИМАНИЕ! НЕ следует бросать тросик сразу после вытягивания, позволяя ей тем не менее собраться как можно быстрее.

Остановка двигателя (4)

ВНИМАНИЕ! Не следует резко глушить двигатель (4), работающий на высоких оборотах.

При возникновении непредвиденной ситуации:

1. Переведите переключатель «вкл. / выкл.» (12) в положение OFF (ВЫКЛ.).

В нормальных ситуациях:

1. Отпустите рычаг сцепления (1) для перевода в свободное положение и переведите рычаг переключения передач (9) в нейтральное положение.
2. Переведите рычаг дроссельной заслонки (11) в положение STOP (ОСТАНОВ).
3. Переведите переключатель «вкл. / выкл.» (12) в положение OFF (ВЫКЛ.).
4. Переведите топливный кран (20) влево (ЗАКРЫТО).

ОБСЛУЖИВАНИЕ И ХРАНЕНИЕ



ОСТОРОЖНО! Прежде чем начать работу с инструментом, остановите двигатель и дождитесь полной остановки всех движущихся деталей.

- Содержите инструмент и вентиляционные отверстия (при наличии) в чистоте. Регулярная очистка и обслуживание гарантируют высокую эффективность и продолжительную эксплуатацию инструмента.
- В случае выхода из строя, несмотря на соблюдение всех правил эксплуатации и опробования инструмента, ремонт должен выполняться в официальном сервисном центре IVT.
- Все гайки, болты и винты должны быть плотно затянуты.
- Замените поврежденные или изношенные детали.
- Используйте только оригинальные запчасти. Детали, изготовленные сторонним производителем, прилегают неплотно и повышают риск возникновения травм.
- Храните инструмент в сухом недоступном для детей месте, на безопасном расстоянии от легко воспламеняющихся материалов.
- Храните топливные баки в надежном месте. Не храните инструменты с топливом в баке в помещении, где пары могут воспламениться.

Замена моторного масла [F12]

Полностью слейте масло, пока двигатель (4) не остыл.

1. Извлеките пробку для спуска масла (21), уплотнительную шайбу, крышку маслозаливного отверстия (16) и слейте масло.
2. Вставьте пробку (21) и уплотнительную шайбу. Убедитесь, что пробка вставлена плотно.
3. Заполните бак рекомендуемым маслом и проверьте уровень.



ОСТОРОЖНО! Частый и длительный контакт с отработавшим моторным маслом может вызвать рак кожи. Даже если работа с отработавшим маслом не является ежедневной, по окончании работы рекомендуется как можно скорее тщательно вымыть руки с мылом.

Утилизируйте отработавшее моторное масло экологически чистым способом. Рекомендуется поместить его в герметичный контейнер и отправить на местную станцию технического обслуживания, либо в центр по переработке. Не вывозите масло вместе с мусором и не сливайте в землю.

Обслуживание воздушного фильтра (19) [F13]

Засоренный воздушный фильтр (19) препятствует поступлению воздуха в карбюратор. Чтобы предотвратить нарушение в работе карбюратора, регулярно осматривайте воздушный фильтр (19). Работа в пыльном помещении требует более частого осмотра прибора.



ВНИМАНИЕ! Использование бензина или горючих растворителей для очистки фильтрующего элемента может привести к возгоранию или взрыву. Используйте только мыльную воду или негорючие растворители.

ВНИМАНИЕ: не используйте машину без воздушного фильтра (19). Это может привести к быстрому износу двигателя (4).

1. Снимите зажимные скобы крышки воздушного фильтра, крышку фильтра и фильтрующий элемент.
2. Промойте элемент в растворе бытового моющего средства и теплой воды, тщательно прополощите или промойте в негорючем или тяжелом (с высокой температурой вспышки) растворителе. Тщательно высушите элемент.
3. Погрузите элемент в чистое машинное масло и отожмите его. Если в элементе осталось слишком много масла, двигатель (4) коптит при начальном запуске.
4. Вставьте фильтрующий элемент и закрутите крышку.

Очистка отстойника топлива (22) [F14]

Топливный отстойник (22) предотвращает попадание в карбюратор грязи или воды, содержащейся в топливном (17) баке. Если машина долгое время не использовалась, следует почистить отстойник (22).

1. Переведите топливный кран (20) в положение ВЫКЛ.
2. Нажмите кнопку и поверните рычажок слива, чтобы открыть топливный отстойник (22).
3. Слейте топливо.
4. Верните рычажок слива в исходное положение и переведите топливный кран (20) в положение ON (ВКЛ.).
5. Убедитесь в отсутствии утечек.

Обслуживание свечи зажигания (23) [F15]

Чтобы обеспечить надежное функционирование двигателя (4), свеча зажигания (23) должна быть чистой и иметь правильный зазор.

При работе двигателя (4) глушитель сильно нагревается. Не прикасайтесь к глушителю.

1. Снимите наконечник свечи зажигания (24).
2. Очистите от грязи область вокруг свечи зажигания (23).
3. Извлеките свечу зажигания (23) с помощью ключа.
4. Осмотрите свечу зажигания (23). Замените ее, если изолятор поврежден. Для повторного использования очистите свечу проволочной щеткой.
5. Измерьте зазор свечи при помощи толщиномера. Скорректируйте зазор, аккуратно согнув боковой электрод. Толщина зазора должна составлять: 0,7 – 0,8 мм (0,028 – 0,031 дюйма)
6. Проверьте состояние шайбы свечи зажигания (18) и винтите свечу вручную, чтобы предотвратить свинчивание резьбы через нитку.
7. Установив свечу (23), затяните ее при помощи свечного ключа, чтобы уплотнить шайбу. При установке новой свечи зажигания (23) затяните ее на пол-оборота для уплотнения шайбы. При повторной установке уже использованной свечи зажигания (23) затяните ее на 1/8-1/4 оборота для уплотнения шайбы.

ВНИМАНИЕ: плотно затяните свечу зажигания (23). Неправильно установленная свеча зажигания (23) может сильно нагреваться и повредить (4) двигатель. Не используйте свечи зажигания (23) с неподходящим тепловым коэффициентом. Используйте только рекомендованные или аналогичные им свечи зажигания (23).

Транспортировка

Перед перевозкой следует остановить двигатель.

Поддерживайте машину в устойчивом положении, чтобы предотвратить утечку топлива. Пролитое топливо, а также его пары легковоспламеняемы.



ВНИМАНИЕ! Контакт с горячим двигателем (4) или выхлопной системой может привести к тяжелым ожогам или возгоранию. Остудите двигатель (4) перед перевозкой или отправлением машины на хранение.

Избегайте падения или удара машины при перевозке. Не оставляйте на машине тяжелых предметов.

Длительное хранение

Перед длительным хранением прибора:

- Убедитесь, что место хранения является достаточно сухим и чистым.
- Обслуживание производится согласно таблице в данном разделе.

1. Слейте бензин с карбюратора, ослабив сливной винт. Слейте бензин в специальный контейнер.



ВНИМАНИЕ! Бензин является легковоспламеняющимся веществом и взрывоопасным при определенных условиях. Сливайте бензин в хорошо проветриваемом помещении с отключенным двигателем (4). Не курите во время сливания бензина.

2. Замена масла.
3. Извлеките свечу зажигания (23) и добавьте в цилиндр примерно одну столовую ложку чистого машинного масла.
4. Проверните коленвал двигателя (4) несколько раз, чтобы распределить масло, и установите свечу (23) на место.
5. Медленно потяните рукоятку стартера (3), пока не почувствуете сопротивление.
6. В этот момент поршень поднимается (конец такта сжатия), а впускной и выпускной клапаны закрываются. Такое положение двигателя (4) при хранении поможет предотвратить внутреннюю коррозию.

НАИМЕНОВАНИЕ		ПЕРИОДИЧНОСТЬ ОБСЛУЖИВАНИЯ				
		Ежедневно	Через месяц или 20 часов эксплуатации.	Каждые 3 месяца или 50 часов	Каждые 6 месяцев или 100 часов	Каждый год или 300 часов
Натяжение приводного ремня	Регулировка		x		x	
Масло для двигателя	Проверка уровня	x				
	Замена		x		x	
Воздушный фильтр	Проверка	x				
	Очистка			x (1*)		
Масло для коробки передач	Проверка уровня	x				
Клапанный зазор	Очистка - регулировка					x
Свеча зажигания	Очистка - регулировка				x	
Топливный бак	Очистка					x
Трос сцепления	Регулировка		x		x	
Трос дросселя	Регулировка					x
Топливопровод	Проверка (замена при необходимости)	Каждые два года				

(1*) Работа в пыльном помещении требует более частого обслуживания прибора.

ЗАЩИТА ОКРУЖАЮЩЕЙ СРЕДЫ



Отправляйте мусор и отходы на переработку!

Инструмент, дополнительные приспособления и упаковку следует отправить на экологически безопасную переработку.

Пластиковые элементы имеют отметку о возможности классифицированной переработки. Настоящая инструкция напечатана на вторичной бумаге, не содержащей хлор.



ВНИМАНИЕ! ПРОИЗВОДИТЬ РЕМОНТ ИЗДЕЛИЯ САМОСТОЯТЕЛЬНО И ПЫТАТЬСЯ СКРЫТЬ ЕГО СЛЕДЫ СОВЕРШЕННО НЕДОПУСТИМО! Только авторизованный IVT Сервис-Центр имеет право на проведение ремонта и расширенного технического обслуживания. Внесение изменений во внутреннее устройство изделия запрещено! ТАКИЕ ДЕЙСТВИЯ НЕ ТОЛЬКО ЯВЛЯЮТСЯ ОСНОВАНИЕМ В ОТКАЗЕ ОТ ГАРАНТИЙНЫХ ОБЯЗАТЕЛЬСТВ, НО И МОГУТ ПОСЛУЖИТЬ ПРИЧИНОЙ ПОВРЕЖДЕНИЙ И СЕРЬЕЗНЫХ УВЕЧИЙ.



ВЫЯВЛЕНИЕ И УСТРАНЕНИЕ НЕИСПРАВНОСТЕЙ



ОСТОРОЖНО! Перед тем как осмотреть инструмент на предмет неисправностей, остановите двигатель и дождитесь полной остановки всех движущихся деталей.

Типичные неисправности	Причина неисправности	Устранение неисправности
Двигатель (4) не запускается	<ul style="list-style-type: none"> • Закончилось топливо. • Скопление грязи или воды в топливоприемнике карбюратора. • Свеча зажигания (23) влажная, неисправна, загрязнена либо неправильно установлена. • Загрязнен топливный бак (17). • Топливо не поступает в карбюратор. 	<ul style="list-style-type: none"> • Долить топливо. • Отвернуть гайку и очистить топливоприемник. • Снять и осмотреть свечу (23); протереть начисто и насухо место вокруг свечи (23); установить свечу (23) на место или заменить при необходимости. • Очистить. • Очистить крышку топливного отстойника (22).
Двигатель (4) запускается, затем глохнет	<ul style="list-style-type: none"> • Забит дыхательный клапан на топливной крышке. • Загрязнен воздушный фильтр (19). • Закончилось топливо. • Свеча зажигания (23) влажная, неисправна, загрязнена либо неправильно установлена. 	<ul style="list-style-type: none"> • Очистить. • Очистить. • Долить топливо. • Снять и осмотреть свечу (23); протереть начисто и насухо место вокруг свечи (23); установить свечу (23) на место или заменить при необходимости.
Если двигатель (4) глохнет	<ul style="list-style-type: none"> • Двигатель (4) перегружен. • Загрязнен воздушный фильтр (19). • Закончилось масло. • Свеча зажигания (23) влажная, неисправна, загрязнена либо неправильно установлена. • Загрязнен топливный бак (17). • Загрязнен глушитель. 	<ul style="list-style-type: none"> • Ограничить глубину вспашки посредством руля (10). • Очистить. • Долить масло. • Снять и осмотреть свечу (23); протереть начисто и насухо место вокруг свечи; установить свечу (23) на место или заменить при необходимости. • Очистить. • Очистить или заменить глушитель.
Вал не вращается либо не дает момента	<ul style="list-style-type: none"> • Заслонка карбюратора (11) неправильно настроена. • Слишком глубокая вспашка. • Срезана(ы) предохранительная (ые) шпонка(и). 	<ul style="list-style-type: none"> • Проверить регулировку заслонки (11). • Ограничить глубину вспашки посредством руля (10). • Установить новые.

Если данная информация не помогла вам устранить проблему, пожалуйста, обратитесь в Сервисный центр IVT.

ҚҰРАЛДЫҢ СИПАТТАМАСЫ

Үлгі	GTIL-6090-RC
Белгіленген қуаты [Вт]	3650
Бос жүріс айналымы [мин ⁻¹]	3600
Көлемі [см ³]	196
Қозғатқыш қуаты [а.к.]	6.5
Жұмыс цикліндегі такт саны	4
Салқындату түрі	ауамен салқындату
Іске қосу жүйесі	арқанша
Жетек режимі	белдік
Беріліс	-1 / 0 / 2 / 1
Жанармай	бензин этилден. 90#
Қолданылатын май	SAE10W-30
Жанармай багының көлемі [л]	3.6
Май багының көлемі [л]	0.6
Трансмиссиялық майдың көлем сыйымдылығы [л]	1.5
Жанармай шығыны [г/кВтс]	395
Айдау тереңдігі [мм]	150 - 300
Айдау ені [мм]	600 - 900
Айналатын пышақтар саны	24 + 2 дисктер
Дөңгелек түрі	3,5-4 V
Діріл көлемі (тұтқадағы) [м/с ²]	13 (K=1.5)
Жанармай багының көлемі [л]	102 (K=3)
Май багының көлемі [л]	48.2 (K=3)
Масса [кг]	45

ҚОСАЛҚЫ БӨЛШЕКТЕРДІҢ ТІЗБЕСІ

1. Ажырату тетігі
2. Тереңдік реттеуіші
3. Стартер тұтқасы
4. Қозғалтқыш
5. Белдік
6. Беріліс қорабы
7. Пышақтар
8. Биіктік бойынша орынды реттегіш
9. Берілісті ауыстыру иінтірегі
10. Басқару тұтқышы
11. Дроссельді жапқыш иінтірегі
12. «қосу/сөнд.» ауыстырып-қосқышы
13. Дөңгелек
14. Алдыңғы дөңгелек
15. Дроссельдеу тетігі
16. Май толықтырғыш қақпағы
17. Жанармай багі
18. Жанармай багінің қақпағы
19. Ауа фильтри (сүзгісі)
20. Жанармайлық қақпақша

21. Майды ағызу тығыны
22. Жанармай тұндырғышы
23. Шам
24. Білте қақпағы
25. Қоршау
26. Тірек

ҚОРАПТЫҢ ІШІНДЕГІСІ

Пайдалану жөніндегі нұсқаулық (1 дана), пышақтар жинағы (1 жиынтық), бүйір диск (2 дана), дөңгелек (1 жиынтық), құралдар жинағы (1 жиынтық), май құюға арналған құйғыш (1 дана).

ҚОЛДАНЫЛУЫ

Ұсынылып отырған қопсытқыш топырақтың беткі қабатын өңдеуге арналған. А тарап айтқанда бау-бақша маңдарындағы жер телімдерін өңдеуге қолданылады. Қопсытқыш күрекпен не тырмамен қолдай атқарылатын жұмысты қарапайымдайды.



ҚОЛДАНУ КЕЗІНДЕГІ ТЕХНИКАЛЫҚ КАУІПСІЗДІК

Қауіпсіздіктің жалпы ережелері

Қауіпсіздік техникасы бойынша келесі нұсқаулықтар құралды дұрыс қолдануға және дербес қауіпсіздікті қамтамасыз етуге көмектеседі. Сондықтан оларды мұқият оқып шығыңыз.

Аталмыш құралды үшінші тұлғаға беру барысында қауіпсіздік техникасы жөніндегі осы нұсқаулықты да бірге беру керек.

Осы нұсқаулықты және жеткізілетін кешен құрамына кіретін басқа да әдебиеттерді сақтап қойыңыз.

Қауіпсіздік техникасын және құралда көрсетілген қауіпсіздік ережелерін сақтаңыз.

Жұмысты бастамас бұрын құралдың басқару бөлшектерімен танысыңыз, бірақ ең алдымен жедел тоқтату амалдарымен танысыңыз.

Аталған қарапайым ережелерді сақтау сіздің құралыңыздың үнемі жұмысқа жарамдылығын қамтамасыз етуге мүмкіндік береді.

- Пайдалану алдында құралды дұрыс жинақтау қажет.
- Құралды тек мақсаты бойынша ғана пайдаланыңыз.
- Сонымен қатар, құралда қорғаныш жабдықтарды пайдалану жөніндегі ескерту жазбалары мен сілтемелері болуы мүмкін, оларды да оқып шығу қажет. Сақтық, тәжірибелілік, ойластырылғандық, жұмысқа тиісті қатынас және құралды қолдану, тасымалдау, қызмет көрсету және сақтауға қатынастың тұлғалардың тиісті дайындығы келеңсіз оқиғалардың алдын алуға көмектеседі.
- Құралды қараусыз қалдырмаңыз.
- Құралды балалардың пайдалануына жол бермеңіз. Балалардың құралман ойнауына жол бермеңіз.
- Жұмыс алаңына жақын жерде балалардың және жануарлардың болуына жол бермеңіз. Бөгде адамдар жұмыс істеп тұрған құралдан қауіпсіз қашықтықта болуы керек.
- Құралмен жұмыс жасау барысында пайдаланушы үшінші тұлғалар үшін жауапкершілік тартпайды.
- Қолдану жөніндегі осы нұсқаулықпен таныспаған тұлғалар, құралды пайдалануға болатын жасқа жетпеген, көмелеттік жасқа толмаған балалар, сондай-ақ ішімдікке немесе есірткіге мас күйдегі тұлғалар, медициналық дәрмек әсеріндегі адамдар құралмен жұмыс жасауға рұқсат ала алмайды. Оператордың жасы жергілікті нормативтік актілермен тағайындалады.



АБАЙЛАҢЫЗ! Алкоголь, кейбір дәрілік препараттар және есірткілік заттар, сондай-ақ ыстық көтерілу және қалжырау сияқты денсаулық күйлері реакция жылдамдығын төмендетеді. Аталмыш құралды жоғарыда аталған жағдайларда пайдаланбаңыз.

- Барлық қорғаушы жабдықтардың (егер болса) дұрыс орнатылғандығына және олардың жұмысқа жарамды екендігіне көз жеткізіңіз.
- Құралды қорғаушы жабдықтарсыз пайдаланбаңыз (егер болса), немесе ол зақымданған болса пайдаланбаған абзал.
- Құралдың бекітілмей қалған бөлшектерін (сақиналар, болттар, бұрамалар және т. б.) немесе ақауларын тексеріңіз. Құрал жұмысының қауіпсіздігін қамтамасыз ету үшін болттар мен бұрандалардың (егер болса) жақсы бұралғандығын әлсін-әлсін тексеріп отырыңыз. Қажет болса құралды пайдалану алдында зақымданған не ақаулы бөлшектерді жөндеңіз немесе алмастырыңыз. Ақаулы құралды пайдалану кезінде операторға немесе маңайдағы бөгде тұлғаларға ауыр жарақаттар салынуы мүмкін.
- Жұмыс үшін арнайы киімді пайдаланыңыз. Кең киім, әшекейлер, әшекей бұйымдары құралдың қозғалмалы бөліктеріне ілініп қалуы мүмкін. Сәйкес келетін арнайы киімдер киіңіз. Ұшатын қалдық заттардан аяғыңыз бен табаныңызды қорғаңыз. Жалаң аяқ немесе үсті ашық аяқ киім киіп жұмыс істемеңіз. Ұзын шашты артыңызға жинаңыз.
- Тұтқалар мен тұтқыштарды таза және құрғақ етіп ұстаңыз.
- Сәйкес келетін қорғаушы жабдықтарды пайдаланыңыз. Қорғаушы көзәйнектер мен саусаққаптарды қолданыңыз. Ұнтақтармен немесе шығарылатын газ ортасында жұмыс жасау барысында шаңға қарсы респираторды пайдаланыңыз. Қажет болған жағдайда табаны сырғанамайтын аяқ киім, дулыға немесе құлаққа арналған тығындарды қолданыңыз. Егер шу деңгейі 85 дБ(А) артық болса, міндетті түрде қорғаушы құлаққаптарды пайдаланыңыз.



АБАЙЛАҢЫЗ! Жеке бас қорғаныс құралдарын пайдаланыңыз! Қорғаушы жабдықтар мен ЖҚҚ сіздің денсаулығыңыз бен маңайыңыздағылардың денсаулығының қорғанысын қамтамасыз етеді, сондай-ақ құралдың үзіліссіз жұмысына кепілдік береді.

- Құрал кері бұрылған болса немесе жұмысқа жарамсыз күйде болса, оны іске қоспаңыз.
- Жұмыс барысында тұрақты қалыпты сақтаңыз. Үнемі тепе-теңдікті сақтаңыз.
- Жұмыс алаңында тазалықты сақтаңыз. Қоршалған алаңдарда жарақаттану қаупінің жоғары деңгейі байқалады. Құралды пайдаланбас бұрын жұмыс алаңынан барлық бөгде заттарды алып тастаңыз, жұмыс барысында құралдың астына бөгде заттардың түсуіне жол бермеңіз.
- Құралды шамадан тыс қыздырмаңыз.
- Құралды күндізгі жарықта немесе жақсы жасанды желдету кезінде пайдаланыңыз. Құралды нашар көріну жағдайында пайдаланбаңыз.
- Құралды құлатпаңыз, құралдың қандай да бір кедергілермен қақтығысуына жол бермеңіз.

АБАЙ БОЛЫҢЫЗ! Абай болыңыз. Жұмыс барысын бақылап отырыңыз. Алаңдай отырып, құралды басқаруды жоғалтып алу мүмкін. Жұмысқа дайындықпен кірісіңіз.

Бензиндік қозғалтқышпен жұмыс барысындағы қауіпсіздік техникасы ережелері



НАЗАР АУДАРЫҢЫЗ! Бензин жылдам тұтанатын зат болып табылады. Жанармаймен абай болыңыз.

- Жанармайды арнайы канистрлерде сақтаңыз.
- Бакты тек ашық ауада ғана толтырыңыз, құю кезінде шылым шекпеңіз.
- Алдымен бакты толтырыңыз, содан соң ғана қозғалтқышты қосыңыз.
- Бакты толтыру алдында бітеуішті суытыңыз.
- Қозғалтқыш жұмыс істеп тұрса және әлі суымаған болса қақпақты босатпаңыз және жанармай құймаңыз.
- Бензин төгілген кезде қозғалтқышты іске қоспаңыз, құралды төгілген бензиннен алшақ жылжытыңыз және бензиннің буы таралғанша от

көзінің пайда болуына жол бермеңіз.

- Қозғалтқышты қоспас бұрын төгілген жанармайды сүртіңіз.
- Жанармай бағының және канистрдің қақпағын тығыздап жабыңыз.
- Қауіпті улы газ жиналмас үшін құралды ғимарат ішінде немесе тұйық кеңістікте іске қоспаңыз. Шығарылатын газдар денсаулық үшін зиянды.



НАЗАР АУДАРЫҢЫЗ! Жарамсыз газ құрамында түссіз және иіссіз улы газ болады. Шығарылған газды ауамен тыныс алу естен айрылуға немесе өлім-жітімді нәтижеге әкеліп соғуы мүмкін. Шығарылатын газдың жиналуын болдырмау үшін тиісті желдетуді қамтамасыз етіңіз.

- Бакта жанармай бар аспапты будың тұтануы мүмкін жерлерде сақтамаңыз.
- Өрттің пайда болу қаупін төмендету үшін қозғалтқыштың бітеуіштің, батареялық бөліктің және жанармайсақтаушының орнын тазалықта ұстаңыз.
- Газ шығаратын жүйелер кейбір материалдардың тұтануы мүмкін болатын температураға дейін қыздырады. Құралды тез тұтанатын материалдардан қауіпсіз қашықтықта ұстаңыз.
- Жұмыс кезінде дыбыс бәсеңдеткіш қатты қыздырады және сөндіргеннен кейін де біраз уақыт бойы ыстық күйінде қалады. Күйіп қалмас үшін дыбыс бәсеңдеткішке жанаспаңыз. Құралды жабық жайға енгізбес бұрын алдымен қозғалтқышты суытып алыңыз.
- Құралды іске қосу алдында ондағы барлық кілттер мен орнату бөлшектерін алып тастаңыз.



НАЗАР АУДАРЫҢЫЗ! Кейде бензиндік құралдарды пайдаланған кезде құрамында ісік ауруын тудыратын химиялық заттар бар шаң қалыптасады.

Осындай химиялық заттарға мыналар жатады: қорғасынды әктеуіштер құрамындағы қорғасын, кірпіш пен цементтің құрамына кіретін кварц, химиялық реагенттермен өңделген араланушы материалдар құрамындағы күшпен және хром, басқа да зиянды заттар. Аталған химиялық заттардың әсер ету қаупі олармен жұмыс жасау жиілігіне байланысты.

Олардың зиянды әсерін төмендету үшін жақсы желдетілетін жерде жұмыс істеңіз және қолдану үшін бекітілген ЖҚҚ, мысалы, микроскопиялық бөлшектерді сүзуге арналған шаңға қарсы респираторларды пайдаланыңыз.



- Құралдың астына бөгде заттар түскен жағдайда құралдың ақаусыз екендігін тексеріңіз және қажетті жөндеу жұмыстарын жүзеге асырыңыз.
- Шамадан тыс діріл пайда болса жедел арада қозғалтқышты сөндіріңіз және себебін анықтаңыз. Діріл әдетте ақаудың белгісі болып табылады.
- Жұмыс орнынан кетпес бұрын, құралды жөндеу, тексеру немесе тазарту алдында оны сөндіріңіз және толығымен тоқтағанша күте тұрыңыз.
- Құралдың ішкі бөлшектерін алып тастауға немесе өзгертуге тыйым салынады.

Қауіпсіздік техникасы бойынша ерекше ережелер

- Өңделуге жататын алаңды мұқият тексеріңіз, алдымен бөтен заттардан тазартыңыз. Егер жер астында су, газ құбырлары немесе электр желілері болса ол алаңда жұмыс істемейсіз. Құрамында ірі тастар және бөтен заттар көп топырақты өңдеу үшін бұл қосытқышты пайдаланбаңыз, олардың құралды зақымдауы мүмкін.
- Қозғалтқыш жұмыс істеп тұрғанда күйлеменіз.
- Қозғалмалы бөлшектерден сақ болыңыз. Тырмалардан сақтаныңыз.
- Қосытқыш артқа қарай немесе сізге қарай қозғалуы кезінде аса сақ болыңыз. Тұрақты қалыпты сақтаңыз, аяғыңызды тырмалардан алыс ұстаңыз.
- Ойлы-қырлы жерлерде тұрақты қалып сақтаңыз.
- Дөңгелекті роторлы машиналармен жұмыс кезінде ылдига көлденең қозғалып отырыңыз, машинаны алға не артқа жылжитпаңыз.
- Ылдиларда бағытты ауыстыру кезінде аса сақ болыңыз.
- Топырақты өңдеуге арналған құралды аса биік жерлердегі жұмыстарға пайдаланбаңыз.
- Баяу жылжыңыз.
- Құралды өндірушінің нұсқаулықтарына сәйкес іске қосыңыз.
- Қозғалтқыш жұмысының реттеуішінің қалыптарын өзгерпеңіз және қозғалтқыштың жылдамдығын арттырмаңыз.
- Қозғалтқыш қосулы тұрғанда тасымалдауға болмайды.
- Көріну нашар болса немесе жарықтандыру жеткіліксіз болса машинаны пайдаланбаңыз.
- Қатты жерді өңдеу кезінде сақ болыңыз. Тырмауыш қосытқышты алға итеріп, топырақта қалып қоюы мүмкін. Мұндай жағдайда басқару иінірегін босатыңыз, қосытқышты ұстап қалуға тырыспаңыз.
- Бакты толтыру немесе құралды қараусыз қалдыру алдында қозғалтқышты сөндіріңіз.
- Қозғалтқышты сөндіру барысында дроссельді жапқышты босатыңыз, тиекті қақпақша болса жұмыс аяқталғанда жанармайдың берілуін тоқтатыңыз.
- Құралды қараусыз қалдыра отырып барлық

қауіпсіздік шараларын жүзеге асырыңыз. Басқару иінірегтерін босатыңыз, қозғалтқышты сөндіріңіз, барлық қозғалмалы бөлшектер тоқтағанша күте тұрыңыз және барлық қорғаушы қалқандардың орнында екендігіне көз жеткізіңіз.

- Бакты толтырмас бұрын бітеуішті суытыңыз.
- Жөндеу, тазалау, бөлшектерді алмастыру және тасымалдау алдында қозғалтқышты сөндіріңіз.

ҚОРАПСЫЗДАНДЫРУ

Қаптан алу кезінде барлық бөлшектердің түгел екендігіне көз жеткізіңіз. Соңғы беттегі жинақтау сызбасын қараңыз. Қандай да болмасын бөлшектер бомаған жағдайда немесе ақаулы болған жағдайда ІВТ қызмет көрсету орталығына жүгініңіз.

ҚҰРАСТЫРУ НҰСҚАУЛЫҒЫ

Пышақтар (7) мен дөңгелектер (13) жинағы [F1]

- Біліктегі пышақтар (7) немесе дөңгелектерді (13) орнатып, туралаңыз.
- Білік саңылауларын пышақтар (7) немесе дөңгелектердің (13) саңылауларымен сәйкес келтіріңіз.
- Пышақтарды (7) тоқтатқы саусақтардың, бұрандамалардың, сомындардың көмегімен бекітіңіз.

Алдыңғы дөңгелекті (14) жинау [F2]

- Тоқтатқы саусақтардың, бұрандамалардың, сомындардың және шайбалардың көмегімен дөңгелек тірегіңіз негізге бекітіңіз.

Басқару тұтқышын (10) жинау

- Басқару тұтқышын (10) басқару тұтқасына орнатып, оны бұрандамалардың көмегімен бекітіңіз.

Тереңдік реттеуішін құрастыру (2) [F3]

- Тереңдік реттеуішін (2) рамаға штифтпен бекітіңіз.
- Бекітпе штифт түсіп қалмауы үшін, соңғысын тұтқыр штифтпен бекітіңіз.

ҚОЛДАНУ АЛДЫНДА ТЕКС ЕРУ

Қю бойынша нұсқаулықтар [F4]

1. Жанармай деңгейінің көрсеткішін тексеріңіз.
2. Егер жанармай деңгейі төмен болса, бакты толтырыңыз. Жанармайды жанармай сүзгісінің деңгейінен артық етіп құймаңыз.
 - Этиленденген жанармайды пайдалану ұсынылады, себебі ол пайда болатын қалдықтарды азайтады, сондай-ақ шығару жүйесінің жұмыс мерзімін ұзартады. Ескі немесе

таза емес жанармайды, май/жанармай қоспасын пайдаланбаңыз.

• Жанармай багына (17) кірдің немесе судың түсуіне жол бермеңіз.

НАЗАР АУДАРЫҢЫЗ: діріл мен соққы үнемі байқалатын қозғалтқышты (4) пайдалануға тыйым салынады. Егер діріл тоқтамайтын болса IVT ресми дилеріне жүгініңіз.

Мотор майы [F5]



НАЗАР АУДАРЫҢЫЗ! Қозғалтқыш (4) май құйылмаған күйінде жеткізіледі. Әске қосар алдында қозғалтқышқа (4) міндетті түрде май құйыңыз.

НАЗАР АУДАРЫҢЫЗ: мотор майлары қозғалтқыш қызметі ұзақтығына және қалыпты жұмысына әсер ететін маңызды фактордың бірі. Жұмайтын майларды, сондай-ақ екі амалды қозғалтқыштарға арналған майларды пайдалануға болмайды, себебі олар қозғалтқышты (4) зақымдайды.

1. Қопсытқышты тегіс жерге қойыңыз, қозғалтқышын (4) сәндіре отырып май деңгейін тексеріңіз.
2. Май құятын саңылаудың қақпағын (16) ашыңыз және май шыбығын сүртіңіз.
3. Май құятын мойынға шыбықты салып, шайқамай майдың деңгейін тексеріңіз.
4. Егер май деңгейі төмен болса, ыдысты мойнына дейін толтырыңыз.

Ауа фильтрі (19)

Ауа фильтрі қорабында кір-қоқыс және бөтен заттардың болмауын қадағалаңыз.

РЕТТЕУ НҰСҚАУЛЫҒЫ

Алдыңғы дөңгелектің реттелуі (14) [F6]

Дөңгелек тіреуін керіп, алдыңғы дөңгелекті (14) қажетті қалыпқа келтіріп бұраңыз.

Тасымал үшін:

• Дөңгелек тіреуін “1”-ге бұрыңыз.

Жұмыс үшін:

• Дөңгелек тіреуін “2”-ге бұрыңыз.

Қопсытқыш биіктігін реттеу [F7]

• Қопсытқыш биіктігін реттеу үшін биіктік бойынша орынды реттегішті (8) босатып, қажетті биіктікті таңдап, биіктік бойынша орынды реттегішті (8) бекітіңіз.

Айдау тереңдігінің реттеулері [F8]

• Тұтқыр және бекітпе штифтіні керіңіз.

• Дөңгелек реттеуішін (2) қажетті қалыпқа орнатыңыз.

• Бекітпе штифтіні ауыстырып, тұтқыр штифтімен қатырып қойыңыз.

Ажырату тетігін басқару (1) [F9]

• Ажырату тетігі (1) қозғалтқыш (4) энергиясының трансмиссияға берілуін басқарады.

• Тетікті басқанада (1) муфта ілініске кіріп, қозғалыс тасымалы басталады да, білік айнала бастайды.

• Тетікті босатқанда (1), муфта іліністен шығып, тасымал тоқтайды да, білік айналуын тоқтатады.

Берілісті ауыстыру

• Дроссельді жапқыш (11) иінітірегін оң жақтағы соңғы жағдайда ауыстырыңыз.

• Іліністі көтеру үшін іліністің (1) иінітірегін жіберіңіз.

• Берілісті (9) ауыстырып-қосу иінітірегін қолмен беріліс жағдайына ауыстырыңыз.

ЕСКЕРТУ: егер берілісті (9) ауыстырып-қосу тұтқышы қолмен берілу жағдайына түспесе, ілініс (1) иінітірегін қысып, берілісті сәндіру үшін қопсытқышты аздап жылжытыңыз.

Белдікті (5) тарту [F10]

Ілініс (1) иінітірегін қысып тұрып, тартатын тегерішті жоғары қарай жылжытыңыз, осылайша белдікті (5) тартасыз. Егер белдікті (5) тарту дұрыс жасалмаса, оны реттеу қажет болады.

• Бекітетін сомындарды бұрап шығарыңыз.

• Егер белдік (5) тым әлсіз тартылса, оны алға қарай жылжытыңыз.

• Егер белдік (5) тым қатты тартылса, оны кері жылжытыңыз.

• Қажетті тартуды орындаған соң бекітетін сомындар мен жалғастыратын тақтайша сомындарын бекітіңіз.

Ілініс арқандары мен дроссельді жапқышты реттеу

• Иінітірек ұшындағы еркін жүрісті өлшеңіз (ілініс арқаны: 3 - 8 мм; дроссель арқаны: 5 - 10 мм).

• Егер бос жүріс дұрыс болмаса, тоқтатқыш сомындарды босатып, қажеттілігіне қарай реттейтін бұрандамаларды қатырыңыз немесе босатыңыз.

• Реттеген соң тоқтатқыш сомындарды соңына дейін тартыңыз. Сонан соң қозғалтқышты (4) қосып, иінітіректердің жұмысының дұрыстығын тексеріңіз.

**Дұрыс жұмыс бұрышы**

· Машинаның алдыңғы бөлігі шамамен 6-8° түскенше тұтқышты жайлап босатыңыз. Қолсытқыш жұмысы максималды пайдалы болуы үшін машинаны жерді айдаған кезде осы бұрыш шамасында ұстап тұруға тырысыңыз.

ҚОЗГАЛТҚЫШТЫ ІСКЕ ҚОСУ / СӨНДІРУ (4) [F11]

Мотокультиваторды іске қосар алдында:



НАЗАР АУДАРЫҢЫЗ! Машина оталдыру білгесінің (19) қақпағы ажыратылған күйінде жеткізілуі мүмкін. Іске қосар алдында оны жалғаған жөн.

· Барлық бұрандалы және винтті тартылымдардың беріктігін тексеріп, қажет болған жағдайда тарттырыңыз.
· Әр қолданғаннан кейін, машинаны тазалап, түйіндердің күй-жайын тексеріп, жалғанулар тығыздығы мен жанармай кемуінің болмауын қадағалаңыз.

Қозғалтқышты іске қосу (4)

НАЗАР АУДАРЫҢЫЗ! Күтпеген жағдайға тап болмау үшін, қозғалтқышты (12) іске қосар алдында муфтаның ілініске кірмей тұрғанына көз жеткізіңіз.

1. Дроссель жапқышын (8) қалпына келтіріңіз.
2. «Қосу/сөнд.» ауыстырып-қосқышын (12) ON (ҚОСУ) жағдайына ауыстырыңыз.
3. Стартер тұтқасынан ұстап (5), баяу ғана, болмашы кедергі туындамайынша өзіңізге қарай тартыңыз.
4. Арқаншаны (5) қол ұзындығын бойлай, қозғалтқыш (12) іске қосылғанша керіңіз.
5. Қозғалтқыш (12) іске қосылған соң, дроссель жапқышын (8) сәйкес қалыпқа келтіріңіз.



:Қозғалтқыш айналымының минималды жиілігі.



:Қозғалтқыш айналымының максималды жиілігі.

НАЗАР АУДАРЫҢЫЗ! Арқаншаны тірелгенше керудің қажеті жоқ.

НАЗАР АУДАРЫҢЫЗ! Арқаншаны керіп болған соң оған барынша жылдам жиналуға мүмкіндік бере отырып, бірден лақтыруға болмайды.

Қозғалтқышты сөндіру (4)

НАЗАР АУДАРЫҢЫЗ! Жоғары айналыммен жұмыс істеп тұрған қозғалтқышты (4) бірден сөндіруге болмайды.

Тосын жағдай пайда болғанда:

1. «Қосу/сөнд.» ауыстырып-қосқышын (12) OFF (СӨНД.) жағдайына ауыстырыңыз.

Қалыпты жағдайларда:

1. Еркін жағдайға ауыстыру үшін ілініс (1) иіңтірегін жіберіп, берілісті ауыстыру (9) иіңтірегін бейтарап жағдайға ауыстырыңыз.
2. Дроссельді жапқыш (11) иіңтірегін STOP (ТОҚТАТУ) жағдайына ауыстырыңыз.
3. «Қосу/сөнд.» ауыстырып-қосқышын (12) OFF (СӨНД.) жағдайына ауыстырыңыз.
4. Жанармай шүмегің (20) солға (ЖАБЫҚ) ауыстырыңыз.

ҚЫЗМЕТ КӨРСЕТУ ЖӘНЕ САҚТАУ

АБАЙ БОЛЫҢЫЗ! Жөндеу алдында құралды сөндіріңіз және ол толық тоқтағанша күте тұрыңыз.

- Құралды және желдеткіш саңылауларын (егер болса) тазалықта ұстаңыз. Үнемі тазарту және қызмет көрсету құралдың жоғары тиімділігін және ұзақ уақыт қолданылуын кепілдейді.
- Өндіріс пен сынаудың мінсіз шарттарына қарамастан, істен шыққан жағдайда, жөндеу жұмыстары IVT ресми орталықтарында жүргізілуі керек.
- Барлық сақиналар, болттар және бұрамалар мұқият бұралуы керек.
- Ақауланған немесе тозған бөлшектерді алмастырыңыз.
- Тек түпнұсқалық қосалқы бөлшектерді ғана пайдаланыңыз. Басқа тараптық өндіруші дайындаған бөлшектер нақты сай болмайды және жарақаттану қаупін жоғарылатады.
- Құралды құрғақ әрі балалардың қолы жетпейтін жерде, тез тұтанатын материалдардан қауіпсіз қашықтықта сақтаңыз.
- Жанармай бактарын сенімді жерде сақтаңыз. Бакта жанармай бар аспапты будың тұтануы мүмкін жерлерде сақтамаңыз.

Мотор майын ауыстыру [F12]

Қозғалтқыш (4) суымай тұрғанда майды құйып алыңыз.

1. Майды жіберуші тығынды (21) алыңыз,

тығыздаушы шайба мен май құятын саңылаудың қақпағын (16) алыңыз да, майды құйыңыз.

2. Тығынды (21) және тығыздаушы шайбаны қойыңыз. Тығынның мұқият жабылғандығына көз жеткізіңіз.

3. Бакты ұсынылатын маймен толтырыңыз және оның деңгейін тексеріңіз.



АБАЙ БОЛЫҢЫЗ! Пайдаланылған мотор майымен жиі және ұзақ уақыт бойы байланысу тері қатерлі ісігіне шалдықтыруы мүмкін. Тіпті пайдаланылған маймен жұмыс күнделікті болмаған жағдайда да, жұмыс аяқталғаннан кейін жедел арада қолыңызды сабындап жуыңыз.

Пайдаланылған мотор майын экологиялық таза жолмен жойыңыз. Оны герметикалық контейнерге салып, техникалық қызмет көрсететін жергілікті бекетке жөнелткен абзал. Болмаса қайта өңдеу орталықтарына тапсырыңыз. Қоқыспен бірге майды шығармаңыз және оны жерге төкпеңіз.

Ауа сүзгісіне (19) қызмет көрсету [F13]

Бітелген ауа сүзгісі (19) карбюраторға ауаның түсуіне кедергі келтіреді. Карбюратор жұмысының бұзылуын болдырмау мақсатында ауа сүзгісін (19) үнемі қарап отырыңыз. Шаңды жерлерде жұмыс істеу құралды жиі тексеріп отыруды талап етеді.



НАЗАР АУДАРЫҢЫЗ! Сүзетін бөлшектерді тазарту үшін жанатын еріткіштерді пайдалану тұтануға немесе атылуға әкеліп соғуы мүмкін. Тек сабынды суды немесе жанбайтын еріткіштерді пайдаланыңыз.

НАЗАР АУДАРЫҢЫЗ: дәнекерлік ауа сүзгісіңіз пайдаланбаңыз (19). Бұл ауыр жарақаттарға әкеліп соғуы мүмкін.

1. Ауа сүзгісі қақпағының қысқыш ашаларын босатып алыңыз, сүзгінің қақпағын және сүзетін бөлшекті алыңыз.
2. Бөлшекті тұрмыстық жуу құралы мен су қоспасында жуыңыз, жанбайтын немесе ауыр еріткіште (себілу температурасы жоғары) мұқият жуыңыз немесе шайыңыз. Бөлшекті мұқият кептіріңіз.
3. Бөлшекті таза машина майына салып, сорғытып алыңыз. Егер бөлшекте көп май қалатын болса, алғашқы қосу кезінде қозғалтқыш (4) қақтанады.

4. Сүзгіш бөлшекті орналастырып, қақпағын бұраңыз.

Жанармай тұндырғышын тазалау (22) [F14]

Жанармай тұндырғышы (22) жанармай бағында (17) болатын қоқыс пен судың карбюраторға түсуінің алдын алады. Егер ұзақ уақыт бойы пайдаланылмаған болса, тұндырғышты (22) тазартқан абзал.

1. Жанармай шүмегін (20) СӨНД. жағдайына ауыстырыңыз.
2. Басқышты басып, жанармай тұндырғышын (2) ашу үшін ағызудың кішкене тұтқышын айналдырыңыз.
3. Жанармайды ағызыңыз.
4. Ағызудың кішкене тұтқышын бастапқы қалыпқа келтіріп, жанармай шүмегін (20) ОН (ҚОСУ) жағдайына келтіріңіз.
5. Еш жерінен тамып тұрмағанына көз жеткізіңіз.

Оталдыру шырағандарына (23) қызмет көрсету [F15]

Қозғалтқыштың (4) сенімді жұмысын қамтамасыз ету үшін оталдыру (23) шырағандары үнемі таза болуы шарт және тиісті саңылауы болуы керек.

Қозғалтқыштың (4) жұмысы кезінде сөндіргіш (4) қатты қызады. Сөндіргішке (4) жанаспаңыз.

1. Оталдыру шырағандының ұшын (24) босатып алыңыз.
2. Оталдыру шырағанды (23) маңын кірден тазартыңыз.
3. Сәйкес келетін кілттің көмегімен оталдыру шырағанды (23) алыңыз.
4. Оталдыру шырағанды (23) қарап шығыңыз. Егер оқшаулаушы бүлінген болса, оны алмастырыңыз. Қайта қолдану үшін шырағанды сым қылды щеткамен тазартыңыз.
5. Қалыңдықты өлшеуіш көмегімен шырағандың саңылауын өлшеніңіз. Жаңдық электродты еппен иіп, саңылауды қалыптаңыз. Саңылаудың қалыңдығы төмендегіше болуы тиіс: 0,7 – 0,8 мм (0,028 – 0,031 дюйм)
6. Оталдыру шырағандының (23) күйін тексеріңіз және шырағанды қолмен бұраңыз, бұл кетіктің мүжілмеуіне жол береді.
7. Шырағанды (23) орналастырып, оны шырағанды кілтінің көмегімен бұраңыз, бұл шайбаны тығыз тартуға мүмкіндік береді. Жаңа оталдыру шырағанды (23) орналастыру барысында оны шайбаны тығыздап тарту үшін жарты-айналымға бұраңыз. Қолданылған оталдыру шырағанды (23) орналастыру барысында оны шайбаны тығыздап тарту үшін 1/8-1/4 айналымға бұраңыз.



НАЗАР АУДАРЫҢЫЗ: шырағданды (23) мұқият бұраңыз. Дұрыс орнатылмаған оталдыру (23) шамдары қозғалтқышты (4) қатты қыздыруы мүмкін. Жылулық коэффициенті сәйкес келмейтін оталдыру шырағдандарын (23) пайдаланбаңыз. Тек қана ұсынылған немесе соларға сәйкес оталдыру шырағдандарын (23) пайдаланыңыз.

Тасымал

Тасымал алдында қозғалтқышты сөндірген жөн. Төгілген жанармай және оның буы тез тұтанады.



НАЗАР АУДАРЫҢЫЗ! Ыстық қозғалтқышпен (4) немесе шығыс жүйесімен жанасу ауыр күйкке немесе тұтануға әкеліп соғуы мүмкін. Қозғалтқышты (4) тасымалдау алдында немесе сақтауға жөнелту алдында оларды міндетті түрде суытыңыз.

Ұзақ мерзімді сақтау

Құралды ұзақ сақтау алдында:

- Сақтау орнының жеткілікті құрғақ және таза екендігіне көз жеткізіңіз.
- Қызмет көрсету кестеге байланысты осы бөлімде жүзеге асырылады.

1. Құю бұрамасын босата отырып, карбюратордағы жанармайды құйып алыңыз. Жанармайды арнайы контейнерге құйып алыңыз.



НАЗАР АУДАРЫҢЫЗ! Белгілі жағдайларда жанармай тез тұтанатын және жарылғыш қауіпі бар зат болып саналады. Жанармайды жақсы желдетілетін жайда, қозғалтқыш (4) сөніп тұрғанда құйып алыңыз. Жанармайды ұю кезінде шылым шекпеңіз.

Тасымалдау кезінде құлауына не соққы алуына жол бермеңіз. Ауыр заттарды қоймаңыз.

АТАУЫ		ҚЫЗМЕТ КӨРСЕТУ ЖИЛІГІ				
		Күн сайын	Бір айдан соң немесе 20 сағат жұмыстан кейін.	Әр 3 ай сайын немесе 50 сағат жұмыстан соң	Әр 6 ай сайын немесе 100 сағат жұмыстан соң	Әр жыл сайын немесе 300 сағат жұмыстан соң
Жетек белдігін керу	Реттеу		x		x	
Қозғалтқышқа арналған жанармай	Деңгейін тексеру	x				
	Ауыстыру		x		x	
Ауа сүзгісі	Тексеру	x				
	Тазалау			x (1*)		
Беріліс қорабына арналған май	Деңгейін тексеру	x				
Қақпақшалық саңылау	Тазалау - Реттеу					x
Оталдыру шырағданы	Тазалау - Реттеу				x	
Жанармай бағы	Тазалау					x
Тұтасу арқаны	Реттеу		x		x	
Дроссельдеу арқаны	Реттеу					x
Жанармай өткізгіш	Тексеру (қажет жағдайда ауыстыру)	Әр екі жыл сайын				

(1*) Шаңды жерлерде жұмыс істеу құралды жиі тексеріп отыруды талап етеді.

2. Майды алмастыру.
3. Оталдыру шырағданын (23) алып, цилиндрге шамамен бір ас қасық таза машина майын құйыңыз.
4. Майды бөлу үшін қозғалтқыштың (4) бүгілмелі білігін бұраңыз да, оталдыру шырағданын (23) қайта орнатыңыз.
5. Қарсылық сезілгенше стартердің қолтұтқасын (3) жаймен тартыңыз.
6. Бұл мезетте поршень көтеріледі (сығымдау амалының соңы), ал енгізу және шығару қақпақшалары жабылады. Сақтау кезінде қозғалтқыштың (4) осындай қалыпта болуы ішкі мүжілімге жол бермейді.

ҚОРШАҒАН ОРТАНЫ ҚОРҒАУ



Қалдықты болдырмау мақсатында шикізатты қайта қолдану!

Құралды, қосымша жабдықтарды және қаптаманы экологиялық таза жолмен қайта өңдеуге жіберу керек.

Пластикалық бөлшектер классификациялық қайта өңдеуге жіберіледі.

Осы нұсқаулықтар хлор пайдаланбай дайындалған екінші өңделім қағазына басылған.

 **ҚР аумағында сапа бойынша наразылықтарды қабылдайтын ұйым:** «Костанай DWT/ДВТ» ЖШС | Қостанай қ. Целинная көш., 4 - Қазақстан Республикасы | тел (7142) 28 07 00, -01 | *Организация, принимающая претензии на территории РК: ТОО «Костанай DWT/ДВТ»* | г. Костанай, ул. Целинная, 4 - Республика Казахстан | тел (7142) 28 07 00, -01



НАЗАР АУДАРЫҢЫЗ! БҰЙЫМҒА ӨЗ БЕТІҢІЗБЕН ЖӨНДЕУ ЖҮРГІЗІП, ОНЫҢ ІЗДЕРІН ЖАСЫРУҒА ТЫРЫСУҒА МҮЛДЕМ БОЛМАЙДЫ! Тек қана авторлық құқығы бар қызмет көрсету орталығының жөндеу жүргізуге және қамтылған техникалық қызмет көрсетуге құқығы бар. Бұйымның ішкі құрылымына өзгерістер енгізуге тыйым салынады! МҰНДАЙ ӘРЕКЕТТЕР КЕПІЛДІК МІНДЕТТЕМЕЛЕРДЕН БАС ТARTУҒА НЕГІЗ БОЛЫП ҚАНА ҚОЙМАЙ, СОНЫМЕН ҚАТАР ҚАУІПТІ ЖАРАҚАТ АЛУҒА ЖӘНЕ ЗИЯН КЕЛТІРУГЕ СЕБЕПШІ БОЛУЫ МҮМКІН.



АҚАУЛЫҚТАРДЫ ЖОЮ



САҚ БОЛЫҢЫЗ! Құралдың ақаулықтары бар-жоғын тексермей тұрып, қозғалтқышты тоқтатып, қозғалып тұрған барлық бөлшектердің толық тоқтағанын күтіңіз.

Әдеттегі ақаулық	Ақаулық себебі	Шешімі
Қозғалтқыш (4) іске қосылмайды	<ul style="list-style-type: none"> Жанармай бітіп қалған. Карбюратордың жанармай қабылдағышында кір мен су жиналған. От алдыру білтесі (23) ылғал, істемейді, ластанған немесе дұрыс орнатылмаған. Жанармай багі (17) ластанған. Карбюраторға жанармай келмейді. 	<ul style="list-style-type: none"> Жанармай құйыңыз. Сомынды ағытып, жанармай қабылдағышты тазартыңыз. Білтені (23) шешіп алып, тексеріп шығыңыз; білте (23) айналасын тазартып, құрғатып сүртіңіз; білтені (23) өз орынына орнатыңыз немесе қажет болған жағдайда, ауыстырыңыз. Тазалаңыз. Жанармай тұндырғышының (22) қақпағын тазартыңыз.
Қозғалтқыш (4) іске қосылады, кейін өздігінен сөніп қалады.	<ul style="list-style-type: none"> Жанармай қақпағындағы ауа өткізіп тұратын қақпақша бітіп қалған. Ауа фильтрі (19) ластанған. Жанармай бітіп қалған. От алдыру білтесі (23) ылғал, істемейді, ластанған немесе дұрыс орнатылмаған. 	<ul style="list-style-type: none"> Тазалаңыз. Тазалаңыз. Жанармай құйыңыз. Білтені (23) шешіп алып, тексеріп шығыңыз; білте (23) айналасын тазартып, құрғатып сүртіңіз; білтені (23) өз орынына орнатыңыз немесе қажет болған жағдайда, ауыстырыңыз.
Егер қозғалтқыш (4) сөніп қала берсе	<ul style="list-style-type: none"> Қозғалтқышқа (4) шамадан тыс күш түсірілген. Ауа фильтрі (19) ластанған. Май бітіп қалған. От алдыру білтесі (23) ылғал, істемейді, ластанған немесе дұрыс орнатылмаған. Жанармай багі (17) ластанған. Бәсеңдеткіш ластанған. 	<ul style="list-style-type: none"> Меңгерік (10) арқылы айдау тереңдігін шектеңіз. Тазалаңыз. Май құйыңыз. Білтені (23) шешіп алып, тексеріп шығыңыз; білте (23) айналасын тазартып, құрғатып сүртіңіз; білтені (23) өз орынына орнатыңыз немесе қажет болған жағдайда, ауыстырыңыз. Тазалаңыз. Бәсеңдеткішті тазалаңыз немесе ауыстырыңыз.
Білік айналмайды немесе момент бермейді	<ul style="list-style-type: none"> Карбюратора жапқышы (11) дұрыс емес орнатылған. Айдау тереңдігі тым жоғары. Сақтандығыш буат (тар) кесілген 	<ul style="list-style-type: none"> Жапқыш (11) реттеулерін тексеріңіз. Меңгерік (10) арқылы айдау тереңдігін шектеңіз. Жаңасын орнатыңыз.

Егер осы ақпараттар сізге мәселені шешуге көмектеспесе, өтініміз, IVT сервистік орталығына хабарласыңыз.

GTIL-6090-RC

A

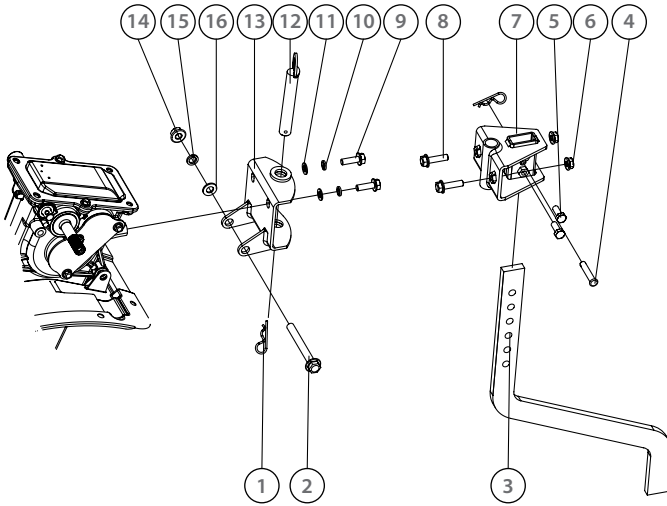

B

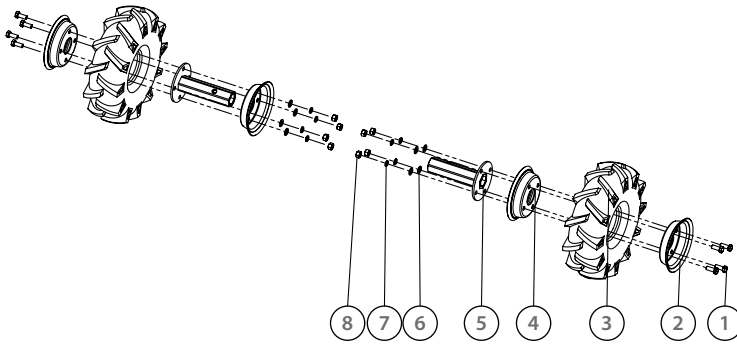

C

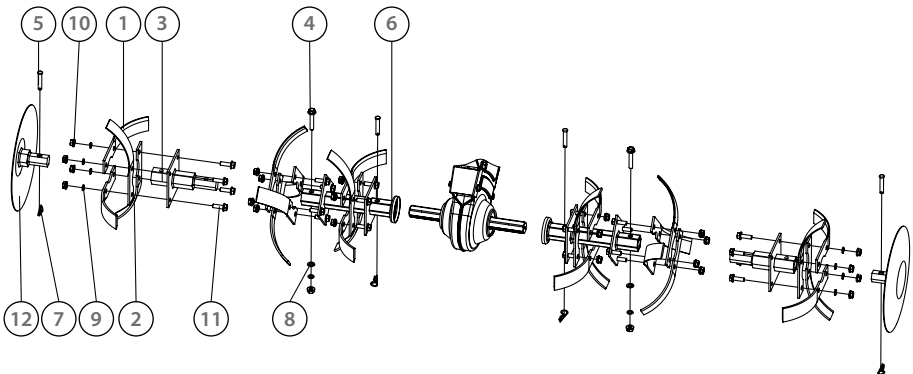



SPARE PARTS LIST

Part	Description
A	
1	Garter spring B
2	Bolt M10×1.25×90
3	Deep furrowing resistance part
4	Pin spindle 8×43
5	Bolt M8×20
6	Nut M8
7	Rotary blade connecting set
8	Bolt M8×30
9	Bolt M8×25
10	Spring washer Ø8
11	Flat washer Ø8
12	Pin spindle
13	Hinge frame combination
14	Nut M10×1.25
15	Spring washer Ø10
16	Flat washer Ø10

B	
1	Bolt M8×25
2	Spoke L
3	Rubber tyre 3.5-4
4	3.50-4 Wheel axle
5	Spoke R
6	Washer Ø8
7	Spring washer Ø8
8	Nut M8

C	
1	Left rotary blade
2	Right rotary blade
3	Subsidiary blade holder comp.
4	Bolt M8×45
5	Pin spindle 8×43
6	Primary blade holder comp.
7	Garter spring B
8	Flat washer Ø8
9	Spring washer Ø8
10	Nut M8
11	Bolt M8×25
12	Circular cover

GTIL-6090-RC

D

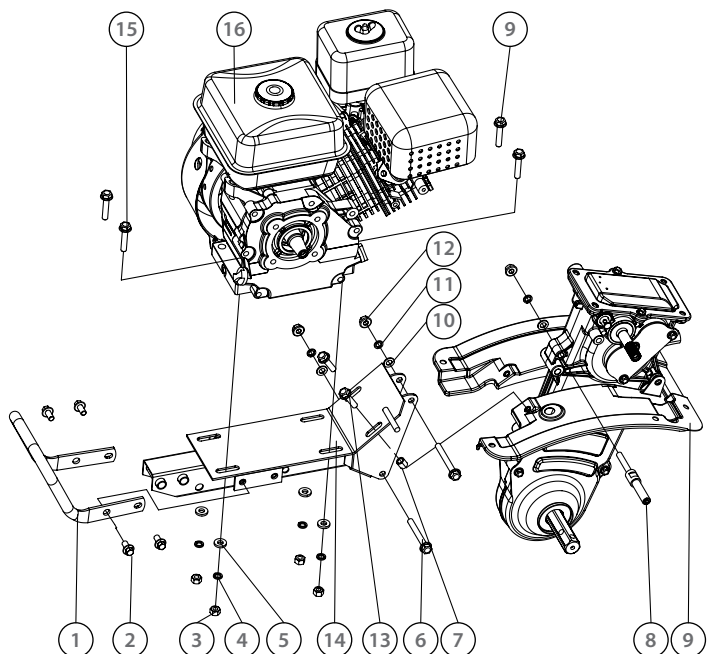

E

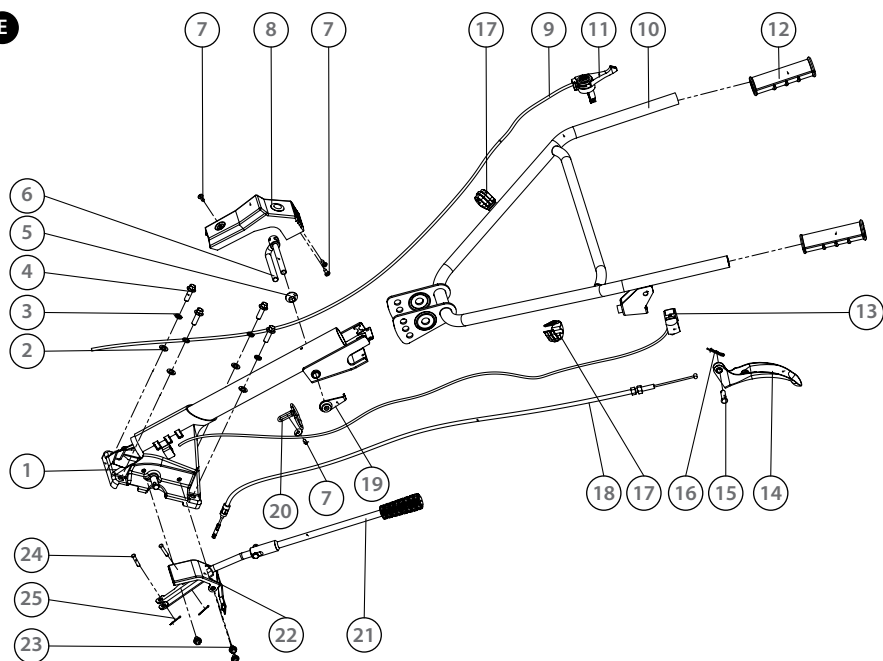

GTIL-6090-RC

F

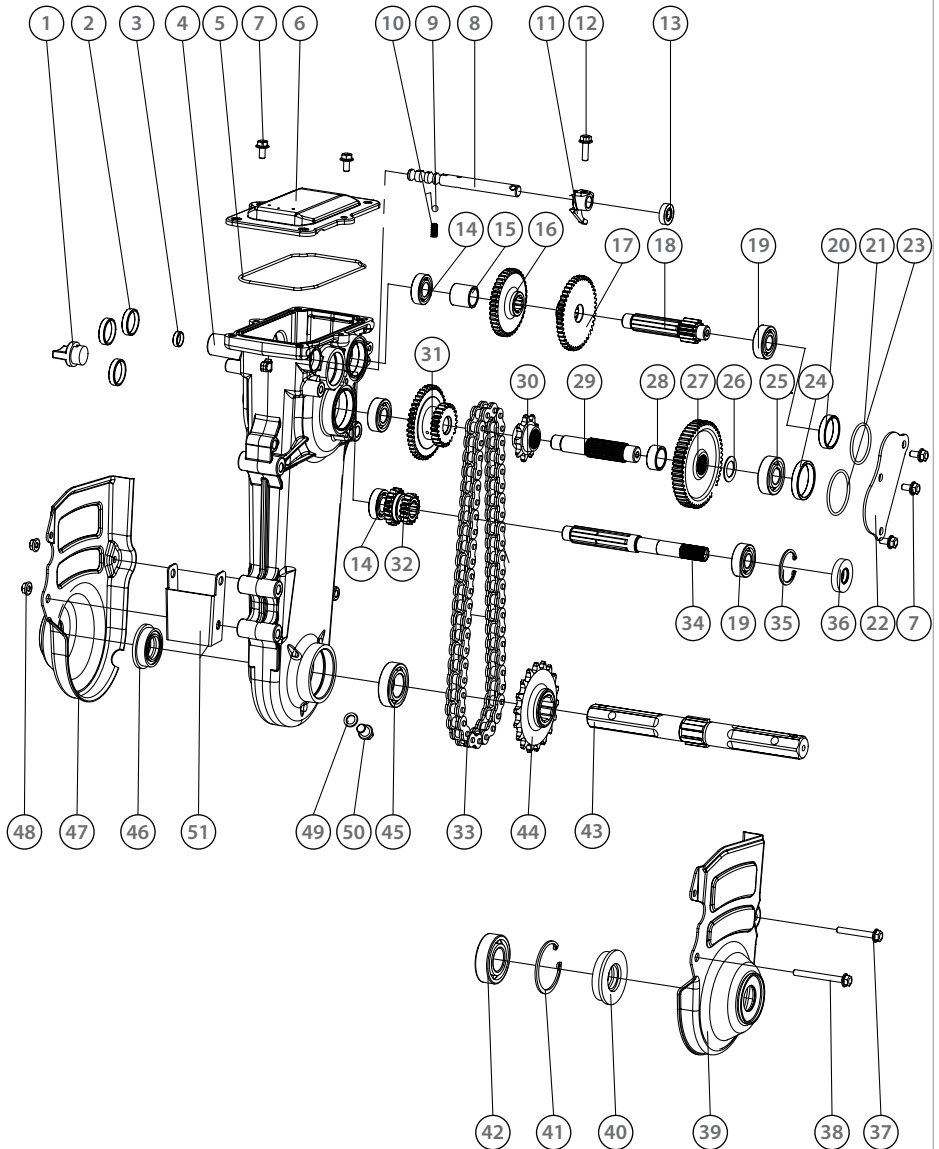



SPARE PARTS LIST

Part	Description
F	
1	Oil hole plug
2	Oil plug A
3	Oil plug B
4	Gear box
5	Seal ring of top cover
6	Top cover comp. of gear box
7	Bolt M6×12
8	Shift fork shaft
9	Steel ball Ø6.35
10	Spring
11	Shift fork
12	Bolt M6×20
13	Oil seal 12×22×6
14	Bearing 6002/p6
15	Bush F1
16	2nd driven gear
17	1st driven gear
18	Counter shaft
19	Bearing 6202/p6
20	Bush C
21	O-ring 39×2.6
22	Oil stopper
23	O-ring 43.5×2.6
24	Bush D
25	Bearing 6203
26	Backup plate 17.1×27×1
27	Driving gear
28	Bush I
29	Driving sprocket shaft
30	Driving sprocket
31	Double gear reverse gear
32	Two-throw gear
33	Chain (50 joints)
34	Main shaft
35	Circlip 35
36	Oil seal 15×35×7
37	Bolt M6×45
38	Bolt M6×60
39	Gear box left cover
40	Oil seal 25×52×11
41	Circlip 52
42	Bearing 6205/p6

Part	Description
43	Driven sprocket shaft
44	Driven sprocket
45	Bearing 6005
46	Oil seal 25×41×11
47	Gear box right cover
48	Nut M6
49	Washer 10×16×2
50	Bolt M10×1.25×12
51	Gear box front cover

GTIL-6090-RC

G

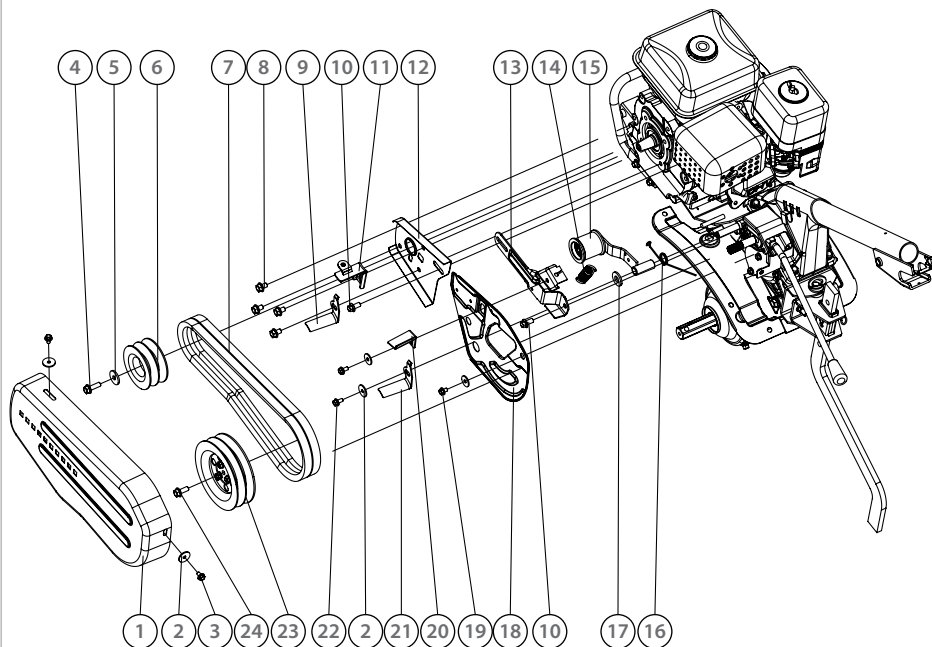

H

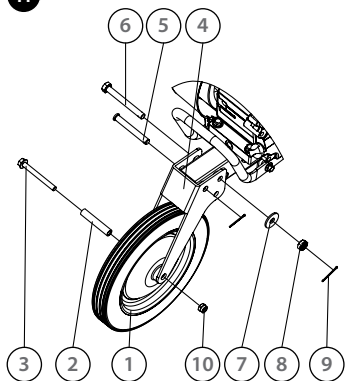

I

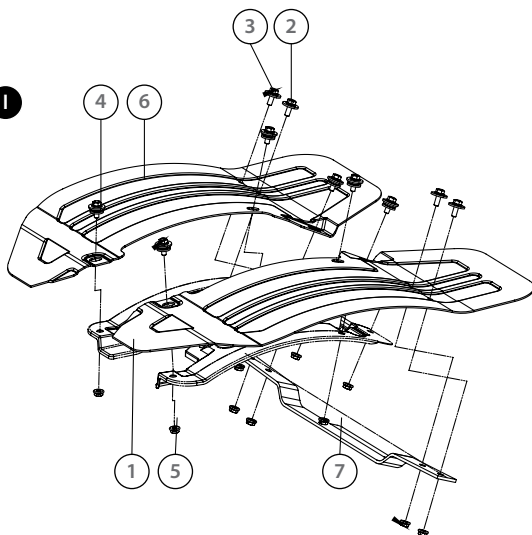



SPARE PARTS LIST

Part	Description
G	
1	Belt protector
2	Washer 6×22×2
3	Bolt M6×12
4	Bolt M8×25
5	Washer 8×28×3
6	Driving pulley
7	V-belt
8	Bolt M8×12
9	V-belt guard C
10	Bolt M8×16
11	V-belt guard B
12	Driving pulley plate
13	Connecting plate
14	Tensioner spring
15	Tensioner jointing
16	Torsion-bar spring
17	Washer 13×24×2
18	Passivity pulley plate
19	Bolt M6×10
20	V-belt guard A
21	V-belt guard D
22	Bolt M6×12
23	Drive pulley comp Ø140
24	Bolt M8×20

H	
1	Front wheel
2	Front wheel spindle
3	Bolt M8×75
4	Front wheel stand
5	Pin 10×75
6	Bolt M10×85
7	Washer Ø10
8	Nut M10
9	Cotter pin 2×30
10	Nut M8

I	
1	Left fender
2	Bolt M6×16
3	Washer 6×22×2
4	Rubber sleeve

Part	Description
5	Nut M6
6	Right fender
7	Connecting plate

GTIL-6090-RC (ENGINE)

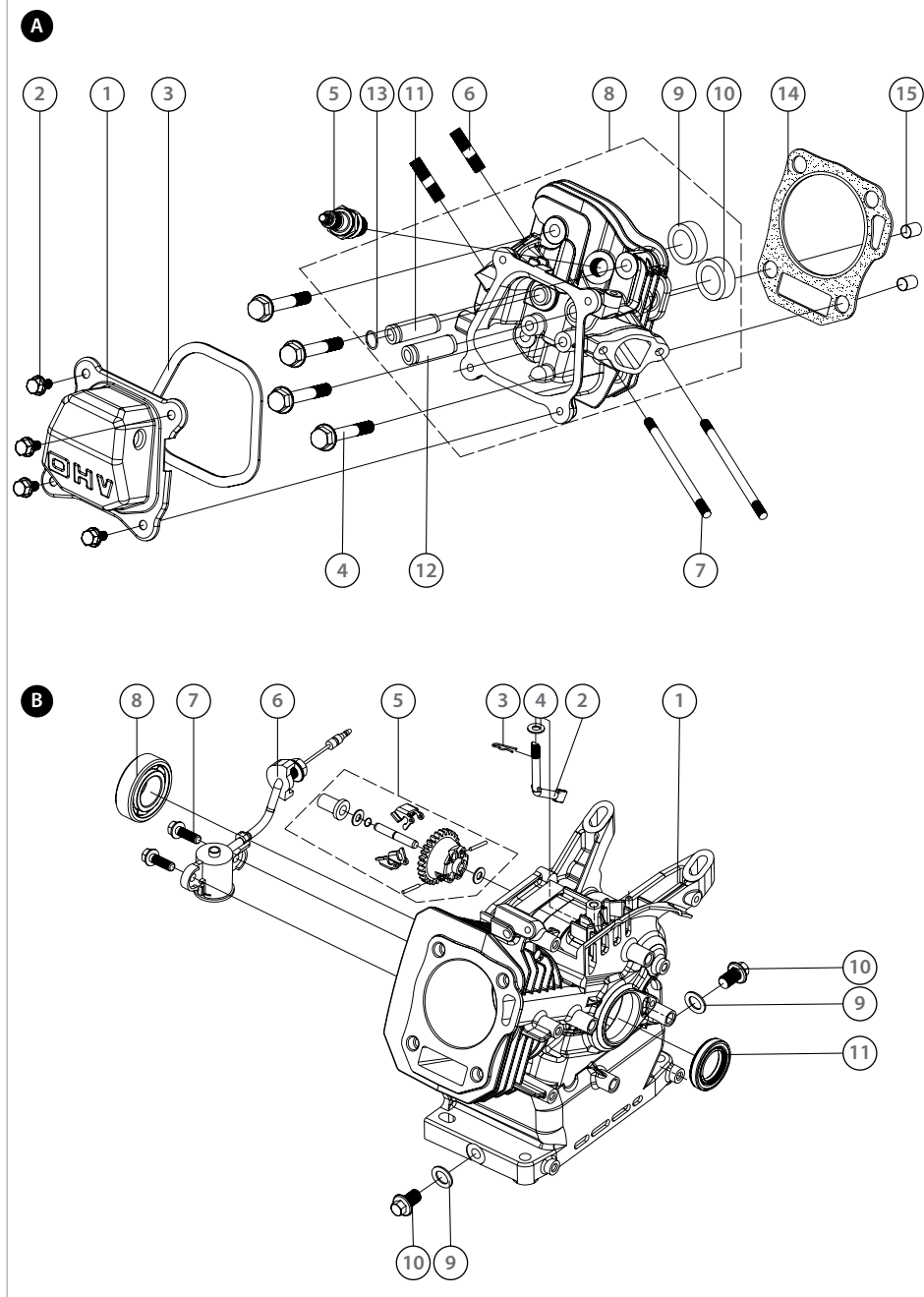



SPARE PARTS LIST

Part	Description
A	
1	Head cover
2	Bolt GB/T5789 M6×12
3	Gasket, head cover
4	Bolt GB/T5789 M8×60
5	Plug, spark F7TC
6	Bolt, stud, M8×35
7	Bolt, stud, M6×110
8	Cylinder head assy
9	Valve seat,ex
10	Valve seat,in
11	Guide, ex.valve
12	Guide, in.valve
13	Clip, valve guide
14	Gasket, cylinder head
15	Pin, dowel ø10×16

B	
1	Crankcase comp.
2	Governor arm shaft
3	Locker, governor arm shaft
4	Plain washer ø6×ø13×1
5	Governor kit
6	Oil sensor
7	Bolt M6×16
8	Bearing 6205
9	Plain washer ø10×ø16×1.5
10	Bolt, drain plug M10×15
11	Oil seal ø25×ø41.25×6

GTIL-6090-RC (ENGINE)

C

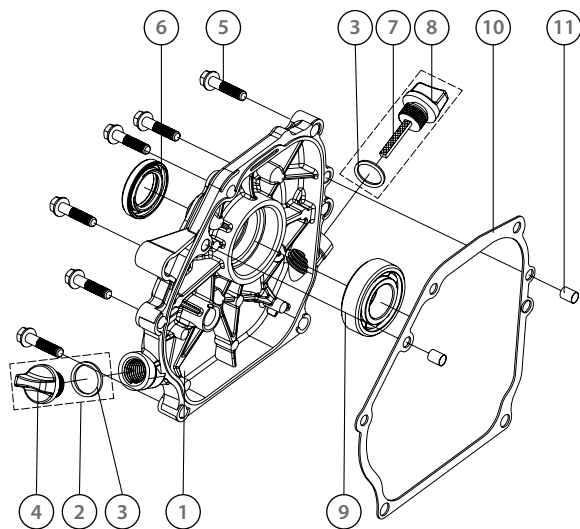

D

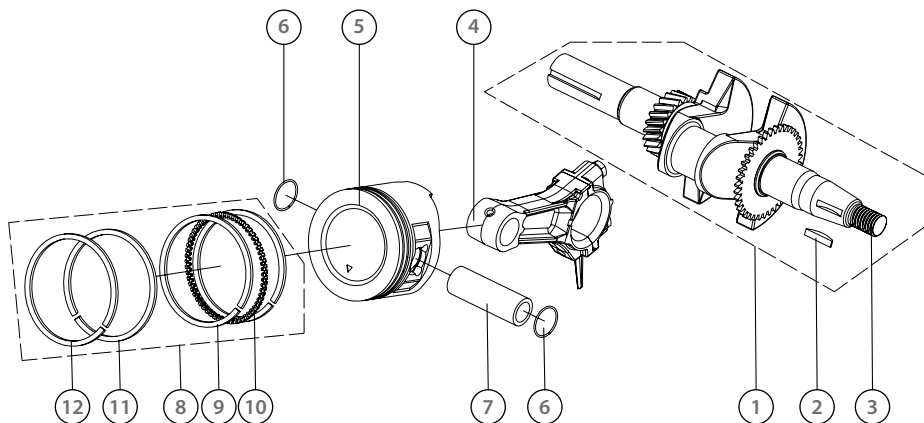

GTIL-6090-RC (ENGINE)

E

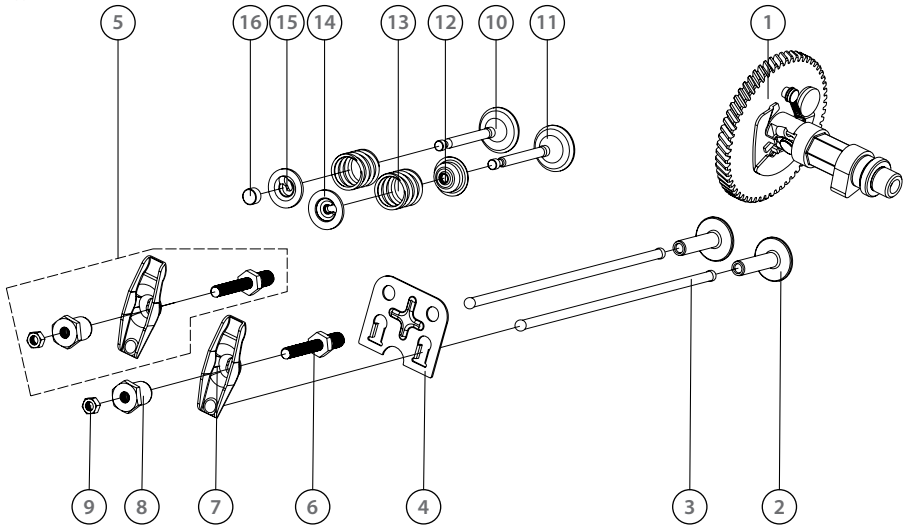

F

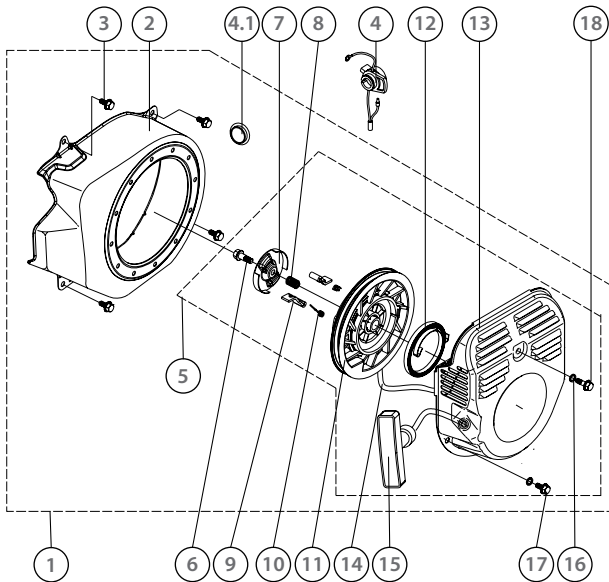



SPARE PARTS LIST

Part	Description
E	
1	Camshaft assy
2	Lifter, valve
3	Rod, push
4	Plate, push rod guide
5	Arm assy, valve rocker
6	Bolt, pivot
7	Arm, valve rocker
8	Adjusting nut, valve
9	Nut, pivot locking
10	Valve inlet
11	Valve exhaust
12	Valve seal
13	Spring valve
14	Intake valve spring seat
15	Exhaust valve spring seat
16	Adjuster, ex. valve

F	
1	Recoil starter assy
2	Wind scooper
3	Bolt GB/t16674.1/M6*12
4	Swith assy, engine stop
4.1	Plug, recoil starter
5	Starter comp, recoil
6	Center position bolt
7	Ratchet, guide
8	Center position spring
9	Ratchet, starter
10	Spring, return
11	Reel, recoil starter
12	Spring, starter return
13	Starter cover comp, recoil
14	Rope, recoil starter
15	Handle, starter
16	Recoil starter assy 6
17	Bolt M6×10
18	Bolt M6×60

GTIL-6090-RC (ENGINE)

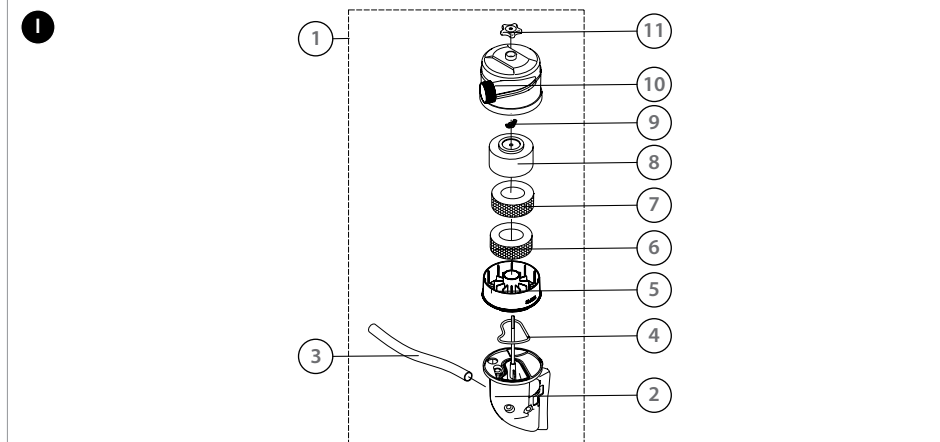
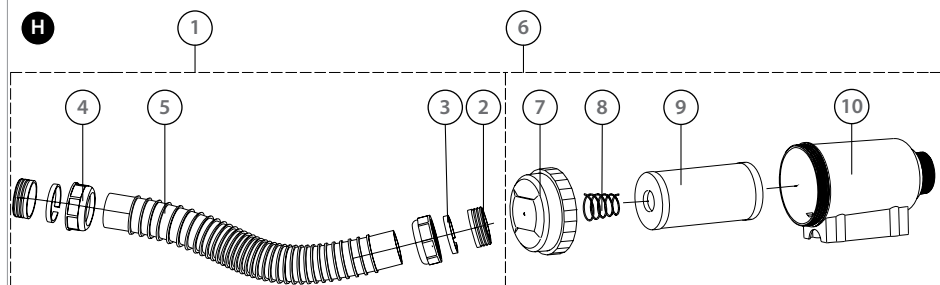
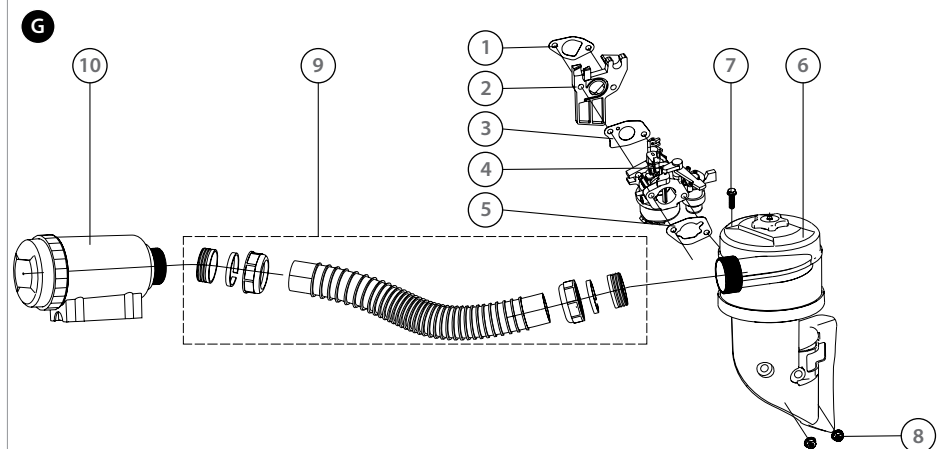



SPARE PARTS LIST

Part	Description
G	
1	Air intake washer
2	Insulator
3	Packing, carburetor
4	Carburetor
5	Gasket, air cleaner
6	Air cleaner assy
7	Bolt GB/T5789/M6*22
8	Nut GB/T6177/M6
9	Gas enters pipe
10	Air cleaner assy

H	
1	Gas enters pipe
2	Packing
3	Collar
4	Threaded ring
5	Pipe
6	Air cleaner assy
7	Cover, air cleaner
8	Spring
9	Element comp, air cleaner
10	Air cleaner body

I	
1	Air cleaner assy
2	Air cleaner case
3	Waste gas pipe
4	Packing
5	Below cover, air cleaner
6	Sponge element, air cleaner
7	Sponge element, air cleaner
8	Cover, seal
9	Butterfly nut
10	Cover, air cleaner
11	Handwheel

GTIL-6090-RC (ENGINE)

L

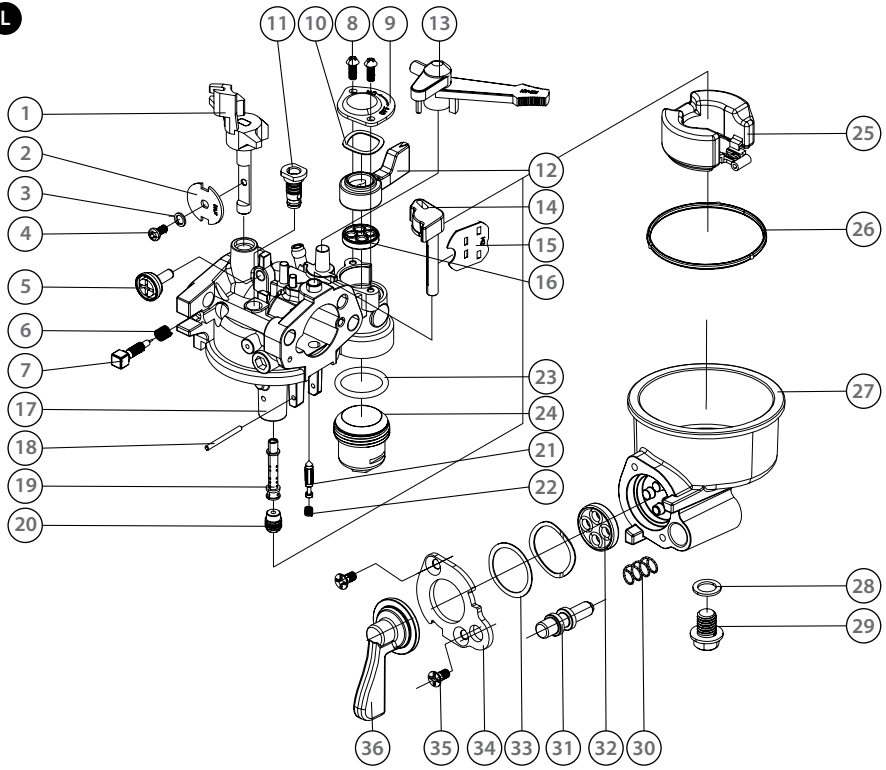

M

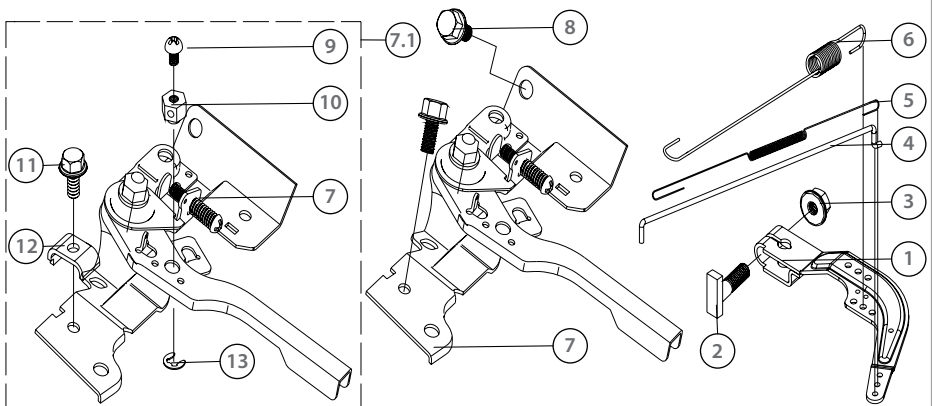



SPARE PARTS LIST

Part	Description
L	
1	Throttle valve pin
2	Throttle valve block
3	Spring washer
4	Screw M3×6
5	Jet set, pilot
6	Spring
7	Screw set, pilot
8	Screw M3×5
9	Fuel switch cover plate
10	Washer
11	Idle hole component
12	Fuel switch handle
13	Choke plate handle
14	Choke valve pin
15	Choke valve block
16	Fuel switch seal
17	Mixture
18	Pin
19	Nozzle, main
20	Jet, main
21	Needle valve
22	Spring, needle valve
23	Sediment bowl seal
24	Sediment bowl
25	Float set
26	Chamber set, float
27	Washer
28	Gasket
29	Bolt
30	Spring
31	Insurance sales
32	Fuel switch
33	Washer
34	Platen
35	Screw M3×5
36	Fuel switch handle

M	
1	Arm, governor
2	T-shape bolt
3	Nut M6
4	Tie rod

Part	Description
5	Fine adjustment spring
6	Governing spring
7	Control assy
7.1	Control assy
8	Bolt M6×12
9	Screw M4×6
10	Binding post
11	Bolt M5×16
12	Press line board
13	Open retaining ring 5

GTIL-6090-RC (ENGINE)

N

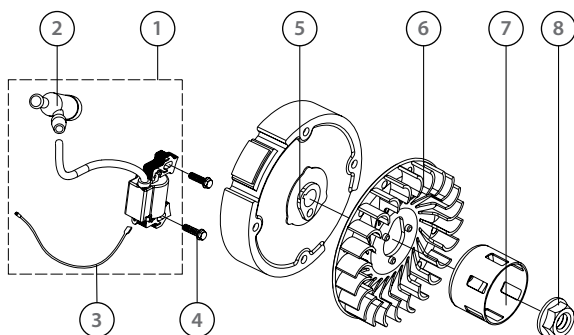

O

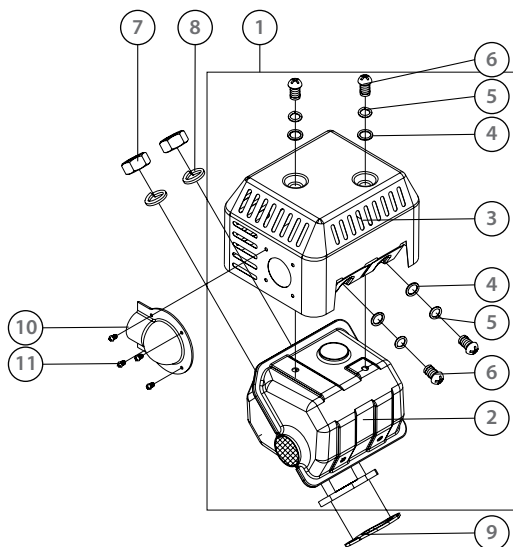

SPARE PARTS LIST

Part	Description
N	
1	Ignition
2	Cap, ignition
3	Cord, stop switch
4	Bolt M6×22
5	Flyweel
6	Fan, cooling
7	Pulley, starter
8	Nut M14×1.5

O	
1	Muffler comp.
2	Muffler body
3	Muffler shiekd
4	Plan washer Ø5
5	Spring washer Ø5
6	Screw M5×12
7	Nut M8
8	Spring washer Ø8
9	Air exhaust washer
10	Shroud
11	Screw ST4.2×5

P

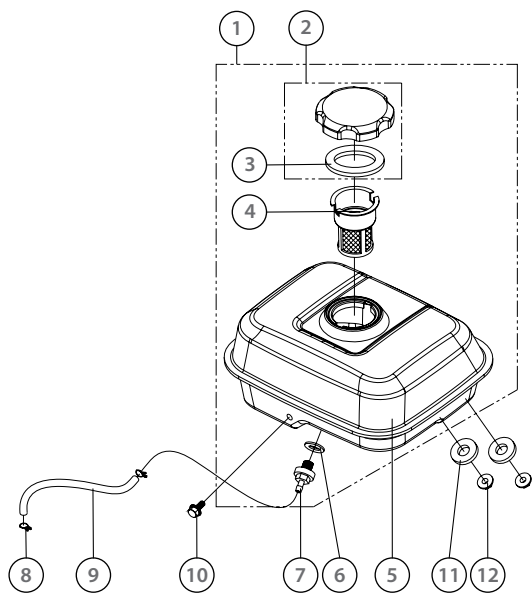

Q

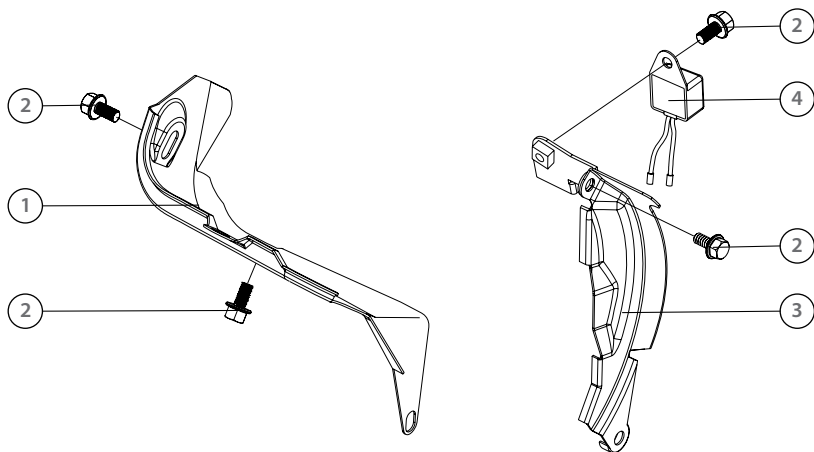

**SPARE PARTS LIST**

Part	Description
P	
1	Tank fuel comp.
2	Cap comp, fuel filler
3	Packing, fuel filler
4	Filter fuel
5	Fuel tank
6	Packing
7	Joint, fuel tank
8	Clip, tube
9	Tube, fuel
10	Bolt M6×25
11	Washer
12	Nut M6

Q	
1	Windshield
2	Bolt M6×12
3	Shroud comp
4	Breaker, protective



tools for every use

IVT SWISS SA

**Via Cantonale, 2
CH-6917 - Barbengo
Switzerland**

**tel.: +41 (0) 91 6000 555
+41 (0) 91 6000 556
fax: +41 (0) 91 6000 557
e-mail: info@ivt-ht.com
web: www.ivt-ht.com**

КАЗАХСТАН

ТОО "Костанай IVT"

ул. Целинная, д.4
110000 г. Костанай
тел.: +7 (7142) 280 700
+7 (7142) 280 701
+7 (7142) 280 702
e-mail: ivt_dir@mail.ru
web: www.ivt.kz

РОССИЯ

ООО "Спектр Инструмента"

ул. Танкистов, 179 Б
454085 г. Челябинск
тел. - факс: +8 (351) 247 98 65
+8 (351) 247 98 67
+8 (351) 247 97 59
+8 (351) 225 04 67
+8 (351) 225 04 68
e-mail: ivt-s@mail.ru
alfia@ivt-ht.ru
sales@ivt-ht.ru
web: www.ivt-ht.ru

КЫРГЫЗСТАН

ОсОО "ОлАн-Техно"

ул. Медерова, д. 85
720031 г. Бишкек
тел.: +9960312 46 02 91
факс: +996772 57 66 27

